

**Нови
изследвания
по генеративен
синтаксис
на българския
език**



АКАДЕМИЧНО ИЗДАТЕЛСТВО „Проф. МАРИН ДРИНОВ“

Българска академия на науките
Институт за български език „Проф. Любомир Андрейчин“

**Нови изследвания
по генеративен синтаксис
на българския език**

София, 2013 г.

BULGARIAN ACADEMY OF SCIENCES
INSTITUTE FOR BULGARIAN LANGUAGE
„PROF. LYUBOMIR ANDREYCHIN“
New Studies in Generative Syntax of Bulgarian

Съставителство: *проф. д-р Светла Коева, проф. д-р Илияна Кръпова*

Редакционна колегия: *проф. д-р Илияна Кръпова,*
доц. д-р Йовка Тишева,
проф. д-р Светла Коева

Редактор: *гл. ас. д-р Цветана Димитрова*

© Олга Арнаудова, Желко Бошкович, Елена Димова, Иван Иванов,
Мери Лакова, Илияна Кръпова, Мария Луиса Риверо, Кетрин Рудин,
Румяна Слабакова, Стивън Франкс, Гулиелмо Чинкуе, автори, 2013

ISBN 978-954-322-612-2

Академично издателство „Проф. Марин Дринов“

Съдържание

1.	Илияна Кръпова. Предговор	5
2.	Кетрин Рудин. Уводни думи.....	15
3.	Мери Лакова. Начало на генеративно- трансформационното описание на синтаксиса на българския език.....	17
4.	Гулиелмо Чинкуе. Нови доказателства за Универсалната граматика	31
5.	Мария Луиса Риверо. Избрани проблеми от българската морфология и синтаксис: анализ от гледна точка на Минималистката програма	67
6.	Стивън Франкс. Кратко описание и анализ на парадигматичните клитики в българския език.....	111
7.	Кетрин Рудин. Многократни свободни к-релативи и корелативи	137
8.	Елена Димова. За реда на въпросителните думи в българските въпросителни изречения.....	165
9.	Желко Бошкович. Каква е проекцията – DP или NP?....	185
10.	Иван Иванов и Румяна Слабакова. Удвояването на допълнението с клитики при изучаващите български като втори език – изследване на Хипотезата за интерфейсите	209
11.	Олга Арnaudова. Яркост и контраст в говоримия български език: лява дислокация на топика и контрастни топик-фокус вериги.....	239
12.	Илияна Кръпова. Подчинени определителни изречения към опорно съществително име.....	263
	Биографична справка	297

ГЕНЕРАТИВНАТА ГРАМАТИКА И ИЗСЛЕДВАНИЯТА НА БЪЛГАРСКИЯ СИНТАКСИС ОТ НАЙ-НОВО ВРЕМЕ

Илияна Кръпова

Университет Ка' Фоскари (Венеция)

Генеративната граматика намери място сред теоретичните направления в българската лингвистика сравнително скоро, за разлика от други, значително по-рано утвърдени теоретични подходи като *Функционалната граматика*, *Грамматиката на зависимостите*, *Логическата граматика* и др. Ориентацията на българското езикознание през ХХ в. не се различаваше съществено от тези в повечето европейски страни, в които структурализмът си беше извоювал най-сериозни позиции и се беше наложил като доминиращ изследователски подход. Появата на Ноам Чомски на научната сцена отбелязва началото на революционен поврат не само в методологично, но най-вече във философско отношение. Основните въпроси, с които Чомски предизвиква лингвистите на ХХ в., бяха и си остават въпросите за това, какво представлява знанието на един естествен език, как се усвоява това знание и как се употребява. За традиционно мислещите лингвисти първото, а вероятно и най-шокиращото впечатление от тази теория е формалният апарат, с който *Генеративната граматика* представя математически изчислимите отношения между езиковите елементи и равнища. Този апарат е силно повлиян или изцяло зает от точните науки, на първо място от математиката, от която са заети и основните понятия и дефиниции на теорията – генериране, рекурсия, конституентни (фразово-структурни) правила, редици, множества, дървовидни репрезентации на синтактичните структури и т.н. Вероятно поради това генеративните анализи изглеждат твърде нетипично и не се вписват в идеите и опита на повечето български лингвисти от поколението на проф. Йордан Пенчев – и те предпочитат да останат встрани от революционните за времето си идеи на генеративизма.

Друга причина за слабата популярност на генеративната лингвистика може да се потърси в липсата на философски дебат не само за природата на езика, но и за това, коя е най-добрата теория за него, т.е. теорията, която може едновременно да опише точно неговата емпирия, да обясни адекватно неговата онтология и да предложи хипотеза за това най-важно еволюционно предимство на човека като биологичен вид. В САЩ тези философски проблеми на езика и неговата семантика са подложени на разгорещени обсъждания и се сливат с такива централни и за философията проблеми като отношението език-свят (извънезиковата действителност), знанието, истината, символните системи, човешкия ум и т.н.

Немалка роля за почти пълното игнориране на генеративната теория в изследванията на синтаксиса на българския език изигра и фактът, че от сре-

дата на XX в. българското езикознание се намира под силното теоретично и методологическо влияние на съветското езикознание. Дори начинът, по който в началото се произнасяше името на основоположника на генеративизма – Хомский, а не Чомски, показва, че информацията е достигала до българската научна общност индиректно. Съветското езикознание от този период, здраво стъпило върху принципите на емпиризма (отчасти на позитивизма), на бихейвиоризма и изобщо на индуктивния подход, стои на диаметрално противоположни позиции в сравнение с Чомскианската лингвистика, която по същността си е една дедуктивна, антибихейвиористична и рационалистична наука.

Наред с тези теоретико-методологически и конюнктурни причини за късното навлизане на генеративизма у нас трябва да се посочи и още една – твърде „опасната” личност на неговия основател Ноам Чомски – анархист по убеждения, противник на всякакви режими, включително и на комунизма, дисидент и вечен опозиционер.

Въпреки всичко обаче идеите на Чомски все пак достигат до България, при това по доста по-различен път в сравнение с останалите славянски и балкански страни, където популяризирането им става обикновено от филолози англицисти, пренесли методите на генеративната лингвистика в анализа на родните си езици. У нас този „трансфер” на идеи става от проф. Йордан Пенчев, който открива във формалната лингвистика онази визия за теорията за езика, която по-късно ще пренесе в собствените си трудове.

Два са периодите в развитието на генеративната лингвистика у нас – период на навлизане и осмисляне на идеите на Чомски, популяризиране, прилагане на теорията за по-прецизно описание на българския език; и период на превръщане на българския език в обект на изследователски интерес от страна на българските учени и на водещи слависти генеративисти.

Навлизането на генеративната граматика в България е белязано от скептицизъм, достигащ до пълно неприемане и дори отричане на теорията от страна на повечето български езиковеди. Дълбокото неразбиране на принципите и задачите, които си поставя тази теория, води до подценяването ѝ, а пренебрежението към нея се събира в израза „буржоазна кинкалория”, често използван по повод на заниманията на Йордан Пенчев. Оказвайки се по тази причина „дисидент” отвътре, проф. Йордан Пенчев трябваше да заложи собствения си авторитет в защита на тази нестандартна изследователска програма, а с течение на времето успя да извоюва и уважение към нея. Първата му книга *Строеж на българското изречение* (Пенчев 1984), силно повлияна от книгата на Чомски *Aspects of the Theory of Syntax* (Чомски 1965), представлява първото системно приложение на трансформационния подход върху българския език и на практика поставя началото на българския генеративен синтаксис. Въпреки че този негов блестящ труд, заедно с поранния *Основни интонационни контури в българското изречение* (Пенчев 1980) положиха фундамента, върху който би могла да се конструира новата парадигма в анализа на българския език, тази парадигма не успя да се наложи

през 80-те години, до голяма степен и заради вътрешни (за самата генеративна теория) методологически причини (Чомски 2012). Освен това равнищата на абстракция, с които работи генеративната теория, често не намират път към диалога с приложно-ориентираните подходи.

Политическите и последвалите социо-културни промени след 1989 г. оказаха влияние на академичната общност и научния живот, улесниха притока на идеи и създадоха по-добри условия за академичен обмен. Новата ситуация разкри възможности за цяло поколение лингвисти, тогава в съвсем млада творческа възраст, да се насочат към търсене на алтернативни модели за описание на езика по принцип и на българския език в частност. Разработките на проф. Пенчев през 90-те години, макар и не много на брой, но посветени на базисните въпроси за строежа на българския език (за неконфигурационната природа на българския синтаксис (Пенчев 1991), рефлексивни и реципрочни конструкции, залог и диатеза (Пенчев 1995, 1996а, 1996б), време и модалност (Пенчев 1994а, 1994б), или всеобхватни по проблематика като класическите му трудове *Български синтаксис. Управление и свързване* (Пенчев 1993) и *Синтаксис на съвременния български книжовен език* (Пенчев 1996) чертаят онези насоки, които пораждат вълната на интереса към генеративния синтаксис у нас. В този период генеративната граматика остава по-популярна от конкурентните ѝ теории като *Опорната фразова граматика* (Head-driven Phrase Structure Grammar, HPSG), *Когнитивната граматика* (Cognitive Grammar) и др., също навлизачи в България, но утвърдили се едва в края на 90-те години и през първото десетилетие на този век. Компютърната лингвистика и други сродни направления също получават доста бурно развитие, а по-късно събират дори и повече последователи от генеративизма, вероятно поради своите теоретико-приложни аспекти.

Класическият труд *Синтаксис на съвременния български език* (Пенчев 1996) заслужава специално внимание, защото той стана „библията” на българския генеративен синтаксис, а на своя автор заслужено извоюва прозвището „Хектор на българския генеративизъм”, дадено му от проф. Хенк ван Риймсдайк на една от конференциите по формални подходи в България. Освен че обобщава резултатите от основните постижения на това направление за българския език, тази работа служи като въведение в основните понятия и положения на самата теория, поради което стана основен библиографски източник за академичните курсове по синтаксис в Пловдивския и в Софийския университет (дори и днес).

През 90-те години на ХХ в. се оформиха няколко неформални центъра по генеративен синтаксис в България. На първо място трябва да се посочи Институтът за български език, особено Секцията за компютърно моделиране на българския език, която просъществува под ръководството на проф. Й. Пенчев до 2001 г., след което беше преименувана в Секция по компютърна лингвистика с ръководител проф. Светла Коева.

В Пловдивския университет, където проф. Пенчев преподава до края на живота си, през 2005 г., се създаде едно неформално общество, което някои

езиковеди обявиха за Школа по генеративна лингвистика. Истината е, че ставаше въпрос за неформално общуване между преподавателите от катедрите по български и английски език и по общо езикознание, които, обединени от ентузиазма си да приложат простотата и елегантността на генеративната теория върху българския синтаксис, се събираха редовно на провежданите от проф. Пенчев семинари, където цареше атмосфера на непознат дотогава интелектуален възторг и конструктивен диалог. Основни академични курсове като *Синтаксис на съвременния български език* и *Общо езикознание* смениха традиционната си физиономия и въведоха теми от теорията на генеративната граматика, като основно следваха споменатите трудове на проф. Йордан Пенчев. Колеги от чуждестранни университети, сред които проф. Стивън Франкс и проф. Гулиелмо Чинкуе, също изнасяха семинари и лекции пред колеги и студенти в Пловдивския университет.

Промяната в научната среда намери отражение и в нарасналия брой генеративни трудове от български учени. Този интерес съвпадна с най-плодотворния период от развитието на генеративизма, наречен *Принципи и параметри*, който е може би и най-продуктивният в цялата история на направлението заради доразвитата от Чомски концепция за наличието на *Универсална граматика*, чиито принципи са фиксирани, а параметрите са ограничен брой теоретични възможности, които всеки отделен език избира как и доколко да реализира. Докато в България тази изследователска програма се прилагаше евристично, т.е. типологичните сравнения с други езици спомогнаха да се разпознаят някои важни синтактични свойства и явления в български език, например лявата дислокация, словоредът на клитиките, структурата на въпросителните изречения (общите *ли*-въпроси и частните *к*-въпроси) и др., в чужбина българският език, все още екзотичен за неславистите, започна да привлича вниманието като източник на доказателства в подкрепа на нови теоретични решения. Илюстрация за това са разработките на проф. Кетрин Рудин от Университета в Небраска, особено поранната ѝ книга *Aspects of Bulgarian Syntax* от 1986 г. (Рудин 1986), посветена на системата на комплементизаторите, движението на *к*-думите, топикализацията и други сродни явления от т.нар. *лява периферия* на изречението. Този фундаментален труд представлява една малка енциклопедия на понятия, дефиниции и анализи, без които е немислимо всяко сериозно изследване на дискурсивната природа на българския синтаксис.

90-те години на ХХ в. бяха и периодът, в който много български студенти и млади учени, мотивирани от интереса към модерната лингвистика, спечелиха стипендии за докторантури и специализации в чужбина. Блестящи дисертации бяха защитени в много водещи, най-вече американски, университети и българският език от екзотичен стана по-познат или поне по-малко непознат, а това означава и интересен за типологични сравнения. Именно сравнението с другите балкански езици, а и с неродствени езици (напр. бретонски) доведе проф. Мария Луиса Риверо от Университета в Отава до формулирането на интересни хипотези за редица непознати за традицията

синтактични явления – преместването на глагола по функционалните проекции на изречението, формирането на сложните глаголни форми, т.нар. *дълго движение на опората* (long head movement), структурата на *ли-въпросите* и синтаксиса на граматичните (формообразуващи) частици. И до ден-дневен проф. Риверо подготвя докторанти по български език в Отава.

В резултат на общ проект между Пловдивския университет и Университета в Трондхайм, Норвегия, през 1995 г., във вдъхновяващата атмосфера на Стария град в Пловдив, се проведе Първата конференция по формални подходи към южнославянските езици. В нея участваха над 30 учени от България (Института за български език, Пловдивския университет, Софийския университет) и от водещи центрове по генеративна лингвистика в Европа (Университета в Трондхайм, Университета в Тилбург, Академията на науките в Париж/Париж 7 и Сорбоната, Университета на Букурещ), САЩ и Канада. Идеята беше тази конференция да послужи като форум за лингвисти – български и чуждестранни – чийто обект на изследване са южнославянските езици. Статиите бяха публикувани в специален том на *Trondheim Working Papers in Linguistics* под редакцията на проф. Мила Димитрова-Вълчанова и проф. Ларш Хелан. Следващите конференции, проведени съответно в София (1997, 2002) и в Пловдив (1999), затвърдиха интереса към генеративното описание и на други южнославянски езици и добавиха балканските езици към генеративната проблематика – особено гръцкия и румънския език. Конференцията *Формални подходи към южнославянските езици* имаше най-голям успех през 2006 г., в София, когато в нея участваха над 75 души, от които повечето бяха от чужбина. И досега конференцията се провежда на всеки две години под името *Формални подходи към южнославянските и балканските езици* (Дубровник, 2008, 2010, 2012). През тези години бяха създадени научни контакти и изследователски мрежи с колеги от университети не само от балканския регион, но и от цяла Европа и САЩ. Пловдивският университет и Букурещкият университет работиха по проект, посветен на лявата периферия в двата езика. Други научни проекти разработваха в Сорбоната/Париж 4 и Норвежкия научно-технологичен университет.

Всички тези инициативи, в които редовно участваше и проф. Пенчев, спомогнаха изключително много за легитимирането на генеративизма като алтернативен подход в българското езикознание. С годините популярността на българските конференции по формална граматика нарастваше, което личи както от все по-големия брой на заявки за участие от българисти и слависти, така и от международното признание за важноста на този научен форум, споменаван често заедно с най-мощната европейска конференция по формално описание на славянските езици (провеждана веднъж на две години в Лайпциг или в Потсдам, Германия). Тази динамика доведе до няколко важни съвместни проекта, както и до покана от страна на John Benjamins Publishers за публикуване на том в серията *Current Approaches to Theoretical Linguistics* с избрани статии от първата и втората конференция. Сборникът *Topics in South Slavic Syntax and Semantics*, под редакцията на проф. Мила Димитрова-

Вълчанова и проф. Ларш Хелан, се появи през 1999 г. (Димитрова-Вълчанова и Хелан 1999).

От конференцията в Пловдив през 1999 г. се роди още една важна публикация – том 15 на сп. *Балканистика*, издаден през 2002 г. от Университета в Мисисипи и съдържащ 18 статии, посветени на различни проблеми на синтаксиса и семантиката на българския и други балкански езици (Димитрова-Вълчанова, Дайър, Кръпова и Рудин 2002).

През 1999 г. в гр. Пловдив и през 2000 г. в гр. Благоевград се проведоха две поредни летни училища по генеративна граматика за участници от Източна Европа (*Generative Linguistics of Eastern Europe*). Лекционни курсове за начинаещи и напреднали студенти изнесоха известни учени като проф. Гулиелмо Чинкуе (Венеция), проф. Едуин Уилиамс (Принстън), проф. Михал Броди (Лондон), проф. Михал Старке (Женева) и др. И двете издания на лятното училище, което се провежда ежегодно в различни университети, събраха над 100 участници.

През последните две десетилетия самата генеративна теория претърпя съществени изменения в методологично и теоретично отношение – от *Принципите и параметрите* през *Минимализма* до *Радикалния минимализъм*. Бързата смяна на теоретичните парадигми доведе до известно изоставане от актуалното състояние на генеративизма на онези български лингвисти, които през 80-те и 90-те години на ХХ в. имаха потребността да разработват този подход и в България. По тази причина най-голям дял от разработките по генеративна граматика на български език се пада на чуждестранните българисти, както и на онези бивши студенти (а вече и колеги преподаватели в университети в Америка и в Европа), които решиха да продължат професионалното си развитие в чужбина. Те създадоха значителна по количество и качество продукция от дипломни (магистърски) работи, дисертации, статии в сериозни научни издания и книги. Това е вторият етап на българския генеративизъм – етапът на по-задълбочените от теоретична гледна точка проучвания, някои от които публикуваме в настоящия сборник. Малцината колеги, занимаващи се все още с генеративна теория в България, са ориентирали интересите си основно към проблеми от информационната структура на изречението, като съчетание на формални и прагматични подходи, словоредата на изречението и структурата на именната фраза. По-широк се оказа през последните години интересът към аргументната структура като модул не само на генеративния, но и на други модели на езика, напр. *Опорната фразова граматика, Граматиката на референцията и ролята*.

В настоящия сборник са включени девет статии на чуждестранни учени, посветени на някои от централните и най-добре проучени проблеми на българския генеративен синтаксис: функционални категории, лява периферия на изречението; синтаксис на именната група, определеност; морфология на глагола – сложни глаголни форми; клитики и клитична група; многократно движение на въпросителните думи; информационна структура; топик/фокус структурата на изречението. В откриващия сборника текст проф. Мери Лакова

прави преглед на основните трудове на проф. Й. Пенчев и неговия принос към българския синтаксис и генеративната теория.

Статията на проф. Гулиелмо Чинкуе е единствената, непосветена на конкретен материал от българския език. Той разглежда по две групи възможни аргументи в подкрепа на наличието на *Универсална граматика* в основата на естествения език. Проф. Чинкуе търси основания в някои ограничения върху кодирането по граматически път на различни когнитивни категории, които не могат да се обяснят по друг начин освен като наложени от *Универсалната граматика* в даден момент от човешката еволюция.

Проф. Мария Луиса Риверо прави преглед на различни морфологични конструкции и синтактични конструкции от съвременния (разговорен) български език в светлината на *Минималистката програма*. Тези явления се пресичат на повече от едно езиково равнище и за тяхното описание тя се обръща към нови хипотези за мястото на морфологичния компонент в системата на езика.

Статията на проф. Стивън Франкс е резултат от дългогодишните проучвания на автора върху природата, комбинаториката и относителното подреждане, линейно и структурно, на българските клитични местоимения в съпоставка с други славянски езици. Тук са разгледани т.нар. „специални” клитики във връзка с прозодичните им характеристики, базовото им генериране и движение в структурата.

След класическата си статия, публикувана преди 15 години, в която прави първото системно описание с анализ на въпросите с многократни *к*-думи в български и в другите славянски езици, Кетрин Рудин отново се връща към тази особеност на българския език, този път при релативните изречения. Препозицията на въпросителните думи е разгледана от гледна точка на типа движение на *к*-думите и позицията, към която то е насочено.

Втората статия в сборника, посветена на проблема с многократните конструкции, е на Елена Димова. Авторката дискутира някои семантични фактори, които играят роля за определяне на йерархичния ред, в който се появяват *к*-думите в български език, основния от които е изискването за специфичност на първата преместена *к*-дума.

Статията на проф. Желко Бошкович е част от дългата поредица негови разработки, посветени на теоретичния проблем за категорията на фразата на детерминатора (DP) в езиците, непритежавачи определителен член, какъвто е случаят със сръбски/хърватски¹, руски и други славянски езици. Той показва, че ако приемем простата NP-проекция за тези езици, подкрепена с доказателства от поведението на прилагателните и местоименията в сръбски, разликата с наличието на DP в езиците с определителен член може да доведе до поредица от обобщения за синтаксиса на типологично различни езици.

В изследването си д-р Иван Иванов и проф. Румяна Слабакова представят нови емпирични доказателства за процеса на усвояване на българския

¹ Наименованията на езиците в отделните статии са на авторите.

език като чужд и по-конкретно на дискурсивно определените конструкции, съдържащи удвояване на допълнението с клитика. Резултатите от проведените експерименти показват, че при напредналите, изучаващи езика, е възможно успешното усвояване и на такъв тип конструкции, което поставя в центъра на анализа необходимостта от уточняване на понятието *синтактично-дискурсивен интерфейс*.

В статията си, посветена на т.нар. *лява дислокация с клитики* и на *топикализацията* като две отделни езикови явления, проф. Олга Арнаудова разглежда техните формални признаци и семантични особености. Подчертани са общите закономерности при лявата дислокация в българския език и в други (предимно романски) езици, където това явление присъства. Топикализацията, макар също дискурсивна по природа, се подчинява на друг механизъм (без участие на клитиките) и е свързана с движение на аргументите.

Проф. Илияна Кръпова предлага нов анализ на подчинените определителни (*че-*)изречения към именни опори в българския език. След преглед на основните семантични характеристики на тези опори авторката достига до идеята, че подчинените към тях изречения не са техни комплементи, а модификатори, близки до редуцираните нерестриктивни релативи, но не и до апозитивните разширения, от които се различават по интонационните контури и други синтактични свойства.

Изказваме специална благодарност на авторите, които с готовност и ентузиазъм приеха поканата за участие.

Цитирана литература

Димитрова-Вълчанова и Хелан 1996: Dimitrova-Vulchanova, M. and L. Hellan (eds.) *Proceedings from the First Conference on Formal Approaches to South Slavic Languages, Plovdiv, October 1995*. Trondheim Working Papers in Linguistics. University of Trondheim.

Димитрова-Вълчанова и Хелан 1999: Dimitrova-Vulchanova, M. and L. Hellan (eds.) *Topics in South Slavic syntax and semantics*. Amsterdam, John Benjamins.

Димитрова-Вълчанова, Дайър, Кръпова и Рудин 2002: M. Dimitrova-Vulchanova, D. D. Dyer, I. Kravova, and C. Rudin. *Papers from Third Conference on Formal Approaches to South Slavic and Balkan Languages*. *Balkanistica*, 2002, 15.

Пенчев 1980: Пенчев, Й. *Основни интонационни контури в българското изречение*. София: Издателство на БАН.

Пенчев 1984: Пенчев, Й. *Строеж на българското изречение*. София, Наука и изкуство.

- Пенчев 1991:** Пенчев, Й. Неконфигурационни явления в българския синтаксис. // *Български език*, 1991, 6, с. 521-525.
- Пенчев 1993:** Пенчев, Й. *Български синтаксис. Управление и свързване*. Пловдив: Пловдивско университетско издателство.
- Пенчев 1994а:** Пенчев, Й. Време и модалност. // *Български език*, 1994, 2, с. 81-85.
- Пенчев 1994б:** Пенчев, Й. Модалности и време. // *Съпоставително езикознание*, 1994, 6, с. 28-37.
- Пенчев 1995:** Пенчев, Й. Функциите на форманта се/си в съвременния български език. // *Български език*, 1995, 5-6, с. 404-418.
- Пенчев 1996:** Пенчев, Й. *Синтаксис на съвременния български книжовен език*. Пловдив.
- Пенчев 1996а:** Пенчев, Й. Реципрочни конструкции в български език. // *Списание на БАН*, 1996, 4, с. 30-35.
- Пенчев 1996б:** Пенчев, Й. Залог и диатеза. // *15 години Подготвителен курс за чуждестранни студенти. Юбилейна научна сесия. Сборник доклади*, ВМИ-Пловдив, с. 9-12.
- Рудин 1986:** Rudin, C. *Aspects of Bulgarian syntax: Complementizers and Wh constructions*. Columbus, Slavica.
- Чомски 1965:** Chomsky, N. *Aspects of the theory of syntax*. Cambridge, MA, MIT Press.
- Чомски 2012:** Чомски, Н. *Студии за езика и философията на ума*. Съст. и превод Илияна Кръпова. София, Лик.

УВОДНИ ДУМИ

Кетрин Рудин

Държавен колеж на Уейн (САЩ)

Статиите в този сборник свидетелстват за посоката, в която генеративният анализ на българския език се развива през последните 30 години. До 70-те години на ХХ в. генеративната лингвистика е почти непозната в България, а лингвистите, които се интересуват от български език, са много малко. Това изоставане се навакства през 80-те години, а днес българският е познат на генеративните лингвисти по цял свят като език с богат и сложен синтаксис, който ги предизвиква с интересни теоретични проблеми и чийто анализ допринася в голяма степен за развитието на синтактичната теория. Междувременно генеративната теория събуди изследователския интерес на цяло поколение български езиковеди, които днес работят по различни проблеми, породени от опита за описание на българския език в рамките на формалната генеративна граматика.

Началото на 80-те години беше изключително вълнуващ период за лингвистите, които се занимаваха с генеративен анализ на българския език. През този период се появиха нови идеи, прилагаха се нови подходи към стари проблеми и се откриха нови данни. Имах щастието лично да присъствам на това пробуждане през годината (1980-1981), в която работех в София върху дисертацията си (с финансовата помощ на IREX) и през която имах невероятния късмет Йордан Пенчев да ми бъде научен ръководител. Д-р Пенчев съвсем наскоро се беше запознал с *Трансформационната граматика* на Ноам Чомски като гост учен във Вашингтонския университет, и проявяваше огромен интерес към приложението и към българския език. За късмет, това беше и темата на моята дисертация. В изключително благоприятен момент работата ми върху българските изречения, въведени с *к*-думи, срещна неговия изследователски интерес, от който през 1984 г. се роди и книгата *Строеж на българското изречение* (Пенчев 1984). В продължение на година всеки ден ентузиазизирано дискутирахме граматичността на различни словоредни варианти в търсене на начини за формалното им описание.

Малко преди това теорията на Чомски беше успешно приложена почти изключително върху английски език и, в по-малка степен, върху романските езици като например италиански. В края на 70-те години, първо спорадично, а впоследствие с все по-нарастваща интензивност, генеративният модел беше използван за описание и на други езици, но най-вече на онези, които се говореха в страните от Западна Европа. През 70-те години група докторанти работеха върху анализа на българския език в перспективата на *Генеративната граматика*. През 1976 г. Райна Монева-Долапчиева защити дисертация върху трансформационния анализ на рефлексивните, пасивните и безличните

конструкции (Монева-Долапчиева 1976), а дисертацията на Робърт Евен, защитена през 1979 г., предложи генеративен анализ на българските клитики (Евен 1979). Като цяло обаче генеративните лингвисти почти не се занимаваха с български, нито пък с други славянски езици.

Моят интерес към българския бе роден от любовта ми към българската музика и българските народни танци, но се запази заради синтаксиса. В момента, в който започнах сериозно да проучвам българската граматика, ми стана ясно, че българският език изправя синтактичната теория пред изключително интересни предизвикателства. Няколко аспекта на структурата на българското изречение разколебаха преобладаващи по онова време концепции на *Универсалната граматика*. Феномени като удвояването и позицията на клитиките, многократното придвижване на *к*-думите, *да*-изреченията, както и сравнително свободния, зависим от информационната структура словоред, бяха предизвикателства за *Генеративната граматика* от началото на 80-те години. В крайна сметка всички тези феномени прераснаха в плодотворни изследователски теми в следващите десетилетия и оказаха значително въздействие върху развитието на лингвистичната теория.

Цитирана литература

Евен 1979: Ewen, R. *A grammar of Bulgarian clitics*. PhD dissertation, University of Washington.

Монева-Долапчиева 1976: Moneva-Dolapčieva, R. S. *Transformational treatment of some problems in Bulgarian syntax*. PhD dissertation. The State University of New York, Buffalo.

Пенчев 1984: Пенчев, Й. Строеж на българското изречение. София, Наука и изкуство.

НАЧАЛО НА ГЕНЕРАТИВНО-ТРАНСФОРМАЦИОННОТО ОПИСАНИЕ НА СИНТАКСИСА НА БЪЛГАРСКИЯ ЕЗИК

Мери Лакова

Abstract

This paper offers an overview of the major works of Professor Jordan Penchev along with remarks on his contribution to development of a generative model of Bulgarian syntax and the debate on a number of phenomena in generative grammar.

Резюме

Тази статия прави преглед на основните научни трудове на проф. Йордан Пенчев и неговия принос за разработването на генеративен модел на българския синтаксис и в контекста на дебата за някои феномени в генеративната теория

Keywords: Bulgarian, generative syntax, Jordan Penchev

Ключови думи: български език, генеративен синтаксис, Йордан Пенчев

Основоположник на генеративно-трансформационната граматика е известният американски езиковед Ноам Чомски, който през 1957 г. издава труда си „Синтактични структури“ (*Syntactic Structures*; вж. Чомски 1957). Идеята му е синтаксисът на естествения език да бъде описан със строги, математически закономерности. През следващите години Чомски продължава да разработва идеята си и публикува последователно няколко обширни труда, основани на генеративно-трансформационния метод на описание на синтактичните явления. Така последователно се появяват *Aspects of the Theory of Syntax* (Аспекти на синтактичната теория; вж. Чомски 1965), *Lectures on Government and Binding* (Лекции по управление и свързване; вж. Чомски 1981), *A Minimalist Program for Linguistic Theory* (Минималистка програма за лингвистичната теория; вж. Чомски 1993) и др. Понастоящем в много европейски страни се работи в контекста на генеративно-трансформационната граматика на съответния език, включително във Франция, Германия, Полша и другаде.

У нас началото на генеративно-трансформационното описание на синтаксиса е поставено от Йордан Пенчев. През 1984 г. излиза *Строеж на българското изречение* (Пенчев 1984) – първата книга, в която генеративният метод се прилага върху българския език.

Книгата се състои от следните дялове: *Увод*, който включва: *Предмет на синтаксиса и дефиниции на изречението*; *Структурна схема на изречението*; *Форми на свързване в изречението*; и същинско изложение, в което влизат: *Строеж на простото изречение* и *Сложно изречение*. Ролята на уводните

дялове е да обяснят връзката между традиционния описателно-обяснителен метод, чрез който до този момент е изследван и описван синтаксисът на българския език, и новия структурен метод на изложение на особеностите на словосъчетанието и изречението.

Генеративно-трансформационният метод се състои в това, че словосъчетанията и изреченията се представят формално чрез своите структури, като се отчитат отношенията на подчинение и съчинение между отделните им съставки. Като се знаят зависимостите на структурата на даден тип словосъчетание или изречение, може да бъде произведено (генерирано) конкретно словосъчетание или конкретно изречение. *Трансформации* се наричат словоредните размествания в рамките на дадено изречение или на съставките на сложните изречения, като при това задължително се спазват възможностите за разместване на даден език. Операции при структурирането на изречението, освен възможните словоредни размествания, са: съкращаване на повторена част (например *Иван дойде* и *Петър дойде* могат да се представят като *Иван и Петър дойдоха*); и лексикално въвеждане – в незаета синтактична позиция може да бъде въведена конкретна лексема, която отговаря на синтактичните изисквания за тази позиция (например в изречението *Идвала е вчера* подложната позиция е свободна, ето защо в тази позиция може да бъде въведена и лексема, отговаряща на условията: *Тя е идвала вчера*). Трябва да се подчертае, че за написването на този труд Й. Пенчев е изпълнил следните изисквания, макар да не ги е формулирал експлицитно в изложението си: 1) Преди всичко е трябвало да отчети постиженията по описанието на българския синтаксис до момента – особено учението за словосъчетанието, разработено в *Съвременен български език. Синтаксис* (Попов 1962) и *Граматика на съвременния български книжовен език. Т. III. Синтаксис* (ГСБКЕ 1983). 2) Въз основа на анализа на трудовете по генеративно-трансформационна граматика, които обясняват общата теория с явленията в английски език, Й. Пенчев е трябвало да представи не само принципните положения, но и особеностите на българския език.

Книгата на Й. Пенчев започва с дефиниции за изречението на класическите български лингвисти синтактици – Александър Теодоров-Балан (Теодоров-Балан 1940), Любомир Андрейчин (Андрейчин 1944/1978), Константин Попов (Попов 1962). Според Александър Теодоров-Балан „едно свързано за себе си в душата ни съчетание; готово за реч е съобщение, а изречено съобщение е изречение” (Теодоров-Балан 1940: 381). Любомир Андрейчин пише: „Изречение наричаме съчетание от представи, които изразяват известна мисъл” (Андрейчин 1944: 421). Константин Попов дефинира изречението, както следва: „Изречението е основна, граматически оформена единица на свързана реч, която се отличава със смислово и интонационно единство” (Попов, 1962: 19). Основен признак на изречението е предикацията – спрегнатият глагол приписва действителен признак на предмета, назоваван с подлога в изречението. Й. Пенчев предлага следната дефиниция за пораждаща (генеративна) граматика: „Граматика, която представя правила за пораждаване на

структурата на което и да е изречение от безкрайното множество на изговаряни или изговорени изречения, се нарича пораждаща (или генеративна) граматика” (Пенчев 1984: 9). По-нататък следва: „Трансформации са синтактичните процеси, които преобразуват една синтактична структура в друга: това са преди всичко словоредните изменения и изпускания (елипси) на елементи от изречението. Пораждаща граматика, която съдържа и трансформационни правила, се нарича трансформационна пораждаща граматика” (Пенчев 1984: 10). Авторът представя четирите основни форми на свързване в изречението: а) *прилагане*, при което няма специални маркери за зависимостта между главна и подчинена част, напр. *Иван дойде*; 2) *съгласуване*, при което подчинената част съдържа маркери за лице, число и род съобразно с опорната (главната) дума, например *нова книга* – подчинената част *нова* съдържа показател за женски род единствено число, тъй като опорната дума *книга* е от женски род и е в единствено число; 3) *предложно свързване*, при което подчинената част се свързва с главната с помощта на предлог, например *книга от библиотеката* – предлогът *от* „води” подчинената част *от библиотеката*, която пояснява главната част *книга*; 4) *управление*, при което подчинената част е във форма за падеж и също пояснява опорната дума, например в изречението *Аз му дадох една книга* подчинената част *му (на него)* е дателно местоимение, поясняващо главната част *дадох*.

Групите думи, образувани от една опорна дума и нейните подчинени части, се наричат синтактични фрази. Спрегнатият глагол в изречението свързва отделните групи думи, за да се получи изречение. Структурата на изречението се представя чрез синтактично дърво. Пенчев привежда следното синтактично дърво (Пенчев 1984: 19):

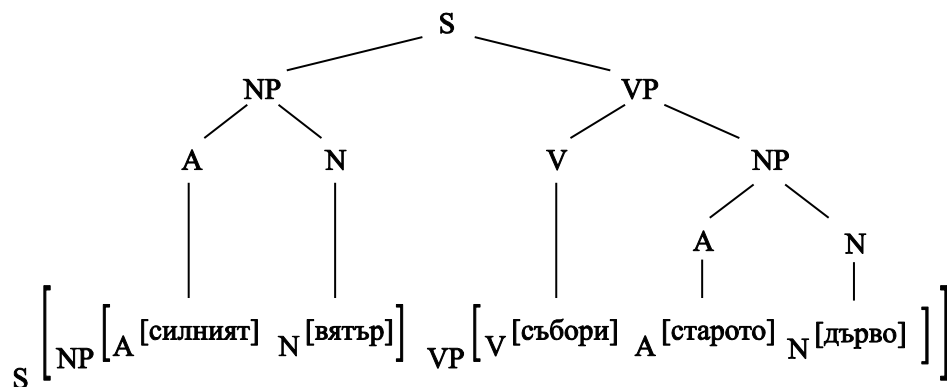

[S [NP [A Силният] [N вятър]] [VP [V събори] [A старото] [N дърво]]]

Дървовидната структура, както е показал авторът, може да бъде изразена и чрез скобов запис.

В книгата са представени поотделно структурните схеми на всяка от фразите: 1) фраза с опорна част съществително име; 2) фраза с опорна част

прилагателно име; 3) фраза с опорна част наречие; 4) фраза с опорна част спомагателният глагол *съм* и с лексикално пълнозначен глагол.

(1) Фразите с опорна част съществително име могат да имат едно или повече адиективни разширения (подчинени прилагателни). Такава именна фраза е например следната:

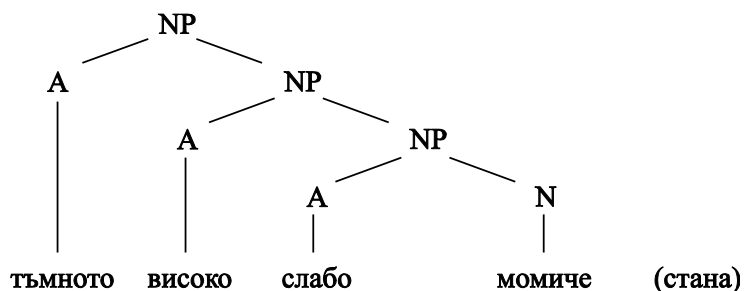

[Тъмното [високо [слабо момиче]]] (стана).

Опорните съществителни могат да имат като пояснения (разширения) не само прилагателни, но и думи и изрази за количество (Qu), подчинени съществителни, които стоят преди опорната дума, и предложна или адвербиална (и предложно-адвербиална) фраза, които са постпозитивни. Така възможните разширения на опорното съществително име могат да се представят в следната редица:

$$NP \rightarrow \left\{ \begin{array}{l} (Qu) (A^n) (N) \{ NP \} \{ \{ PP \} \} \\ S \end{array} \right\}$$

Тук и навсякъде по-долу полукръглите скоби означават факултативност на появата на съответното разширение, т.е. то може и да не се появи в словосъчетанието.

Посредством приведения символен израз на по-горния ред се изразяват словосъчетания като: *две просторни нови бели къщи*; *литър вино*; *стажантът асистент*; *материали за рисуване*. Символите на по-долния ред показват, че в позицията на определение може да се яви подчинено определително изречение, например: *Това, че тя е успяла да избяга, го разбрах по-късно*, където подчиненото изречение *че тя е успяла да избяга* е подчинено определително изречение към опорното местоимение *това*.

(2) Фразите с опорна част прилагателно име имат следната структура:

$$AP \rightarrow (Adv) A \left\{ \begin{array}{l} PP \\ Qu \quad N \\ S \end{array} \right\}$$

Тази структурна схема обобщава думи и словосъчетания като: *висок два метра; достоен за награда; толкова добър, че се налага да му се помага.*

(3) Подобен е строежът на адвербиалните фрази. Формалното представяне на фразите с опорно наречие има вида:

$$AdvP \rightarrow \left\{ \begin{array}{l} (Adv) Adv \left\{ \begin{array}{l} N \\ PP \\ S \end{array} \right\} \\ NP \\ PP \\ S \end{array} \right\}$$

Тази структурна схема обхваща словосъчетания като: *твърде рано; рано в петък; (Тичах) бързо, колкото ми стигаха силите*, където подчиненото изречение *колкото ми стигаха силите* е подчинено обстоятелствено изречение за степен (*колко бързо?*).

(4) Фразите с опорна част глагол се характеризират с най-много различни по вид разширения. Авторът привежда четиринадесет структурни схеми с опорна част глаголът *съм* и още толкова схеми с опорна част лексикално пълнозначен глагол. В общ вид структурните схеми на разширенията в глаголната фраза изглеждат, както следва:

$$VP \rightarrow \left\{ \begin{array}{l} \text{съм} \left\{ \begin{array}{l} (NP) (PP) (PP) \\ (AP) \quad (PP) \end{array} \right\} \\ V (NP) \left\{ \begin{array}{l} (PP) \\ S \end{array} \right\} \left\{ \begin{array}{l} (PP) \\ NP \\ AP \end{array} \right\} \end{array} \right\} ((p) AdvP)$$

Така са обхванати случаите, когато спрегнатият глагол в изречението няма свои разширения, например: *Аз съм, Той сти*, а и случаите с различни видове разширения на глагола, както е при *Той е учител в Пловдив; Книгите*

са подарък за празника; Узнах новината от него; Изпратиха нов човек на групата за ръководител; Легна си уморен; и др.

По-нататък за пръв път у нас се представят семантичните роли на частите на простото изречение (за семантични роли вж. по-долу). Във връзка с трансформациите Й. Пенчев посочва четири типа елементарни операции: *Движение на дадена съставка от една словоредна позиция в друга; Отстраняване на дадена съставка; Въвеждане на структурен елемент; Промяна на признаците на дадена съставка* (Пенчев 1984: 49). Ценност в работата е, че авторът представя генеративно и някои морфологични особености, например структурите на простите и сложните форми за глаголни времена в българския език в индикатив и в преизказно наклонение. Описано е образуването на съставно и сложно съставно сказуемо, изреченското ударение, фразите и изреченията, съдържащи отрицателна частица *не* или въпросителна частица *ли*. По нов начин са анализирани въпросителните изречения, съдържащи въпросителна местоименна дума. Особено внимание е обърнато на фразите, към които се добавят клитични думи (например кратки лични, притежателни и възвратнолични местоимения). Й. Пенчев въвежда членните морфемии с помощта на разместителна трансформация (срв. например преместването на определителната членна морфема от опорното съществително към първото от неговите определения в дадената синтактична фраза) и застъпва становището, че думата *един, една, едно, едни* е неопределителен член. Посочено е общото и различното при конструкции с *имам* и *съм*; анализирани са страдателнозалоговите отношения между активно и пасивно изречение; интерес представлява анализът на безличните изречения, при които в подложната позиция стои празен (незапълнен) символ; и редица други.

Втората част от труда е посветена на всяко от видовете сложни изречения – сложните съставни (с подчинителна връзка между съставките), сложните съчинени (със съчинителен съюз или безсъюзно) и сложните смесени изречения. Авторът доказва твърдението, че всеки вид сложно съставно изречение е еквивалентен на съответна част на изречението; това е отразено и в структурните схеми на синтактично пълнозначните части на изречението (фразите с опорна част съществително, прилагателно, наречие) (вж. по-горе). Книгата завършва с приложение: представени са структурните схеми (конституентната граматика) и трансформационните правила (Пенчев 1984: 156-162), както и цитираната литература.

С развитието на генеративната теория става възможно и написването на *Български синтаксис. Управление и свързване* (Пенчев 1993). В тази своя книга Й. Пенчев разглежда върху български материал следните теоретични въпроси: математически основи на конституентното дърво и теорията за Х-бар; включва пълно изложение на конституентната граматика на българското изречение; описва аргументната структура, семантичните роли в разширен вариант и синтактичните функции на синтактичните групи; излага *Теорията за управлението и свързването*; описва структурата на сложните изречения;

представя и въпроси на словоредата и интонацията, които са със структурно-синтактична значимост в българския език; и др. В края на книгата е отделено специално място на т.нар. *Минималистка програма*, създадена от Ноам Чомски, както и на бариерите в синтактичните премествания и др. В труда на Й. Пенчев теорията се прилага с оглед на българския език. Именно той изработва и българските термини за генеративно-трансформационната теория.

Третия си труд в тази област Йордан Пенчев озаглавява *Синтаксис на съвременния български книжовен език* (Пенчев 1996). Този труд съдържа следните раздели: *Встъпителни бележки; Просто изречение; Сложно изречение; Едносъставни изречения; Премествания; Съчинително свързване; Добавени думи и изрази към частите на изречението.*

Тъй като този труд представлява самостоятелно изложение на синтаксиса на съвременния български книжовен език, в някои части от него се съдържат и дялове, които откриваме в предходните книги. Това е неизбежно, тъй като и тук Й. Пенчев си поставя за цел да даде теоретически пълно обяснение на синтактичните явления в българския език. Дори явленията, за които е говорил в предходните си трудове, тук той излага по нов начин. Освен това в *Синтаксис на съвременния български книжовен език* Пенчев добавя множество свои нови разработки, което прави книгата нов труд, издигащ българския синтаксис на по-високо теоретично стъпало. Трябва да се каже, че всички разглеждани теми са въвеждани последователно и са ясно изложени, така че книгата, едновременно с теоретичните си приноси, е и един много добър учебник по синтаксис за студенти филолози.

Основното свойство на изречението е, че в него е налична предикация. Предикацията е приписване на действителен признак към предмет, така че да се изрази твърдение. Авторът дефинира предикацията, както следва: „Изречението е предикативно съединение на лексикални единици от частите на речта” (Пенчев 1996: 9). Както той пише, изречения като *Слънцето залезе* и *Луната изгря* са еднакви от синтактично гледище – във всяко от тях се съдържа предмет (*Слънцето; Луната*) и във всяко от тях се съдържа приписване на действителен признак, изразен чрез съответен спрегнат глагол (*залезе; изгря*). Й. Пенчев посочва, че трябва да се прави разлика между атрибутивен признак, който се изразява чрез прилагателно име, поясняващо определяемо съществително (*заспалото дете*), и предикативен признак, изразяван от спрегнатия глагол в изречението (*Детето е заспало*).

По-нататък Й. Пенчев въвежда символите за структурната репрезентация на изречението, както следва: N – съществително име, A – прилагателно име, V – глагол, P – предлог, Adv – наречие, Conj – съюз, Pron – местоимение, Num – числително, S – изречение, X – опорна проекция на част на речта, X с една и две черти (X' и X'') – по-нататъшни проекции на дадена част на речта. Проекциите се представят във вид на дърво, което има възли, в които се разполагат синтактичните категории. Общият вид на такова дърво със съответните проекции е следният:

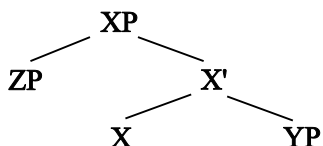

В такава схема XP доминира над ZP и X', които са *сестри* една спрямо друга; от друга страна, ZP и X' са *дъщери* спрямо XP. Посочената схема се нарича *конституентно дърво*. Можем да интерпретираме тази обща форма на синтактично дърво, като въведем конкретните символи за именна и глаголна фраза и за съставките на глаголната фраза. Така можем да получим например изречението:

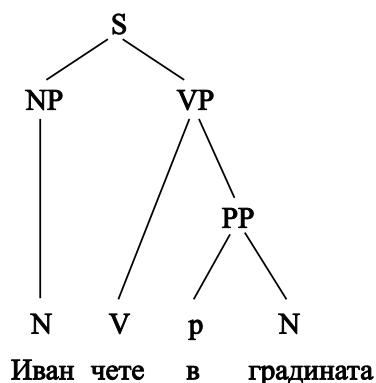

С оглед на класическия синтаксис авторът представя и частите на изречението – подлог, сказуемо, пряко и непряко допълнение, определение, сказуемно определение, обстоятелствено пояснение. Въведени са категориите *Съгласуване по лице, число и род* (при причастията) (Agreement, Agr), *Време* (Tense, T), които са съществени за представяне на спрегаемостта на глагола сказуемо в изречението. Представени са видовете словосъчетания: с опорна част съществително, прилагателно, глагол, наречие, предлог.

Членната морфема е въведена по синтактичен път с помощта на символа Det (детерминираност / недетерминираност):

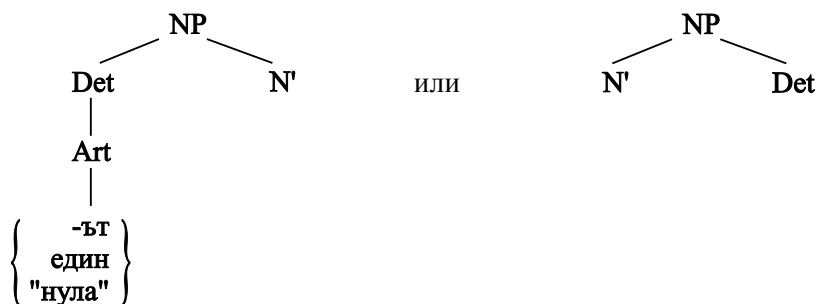

Неопределителният член или нулевият член за недетерминираност са препозитивни (*Един посетител влезе в кабинета*), а определителният член е постпозитивен спрямо думата, която се членува, следователно чрез трансформация се премества в краесловието (*Посетителят се здрависа с директора*).

Във връзка с категорията *Управление* се посочва, че не съществуват изречения, в които някое съществително да е без синтактична роля; всяко съществително е управляема категория, включително и подлогът. Валидни са следните правила: (а) „Една категория (А) командва друга (В), ако и двете имат обща доминираща максимална проекция и не доминират една над друга.“ (б) „Категорията А управлява категорията В, ако А е от тип X нулево (т.е. опора на общото надредно XP) и командва В, а между тях няма друг управител“ (Пенчев 1996: 48). Към словосъчетанията с главна част глагол са разгледани: простото глаголно сказуемо (*щял съм бил да съм чел*); съставните глаголни сказуеми, т.е. тези които имат за опорна част модален или фазов глагол (*трябва да кажа, може да е трябвало да замине, продължаваше да чете*); съставното именно сказуемо (*разсъдлива е*); и сложното съставно именно сказуемо (*Започна да става по-разсъдлива*). Съставката *съм* от глаголната група се отбелязва с AUX. Авторът привежда следния пример на изречение с AUX:

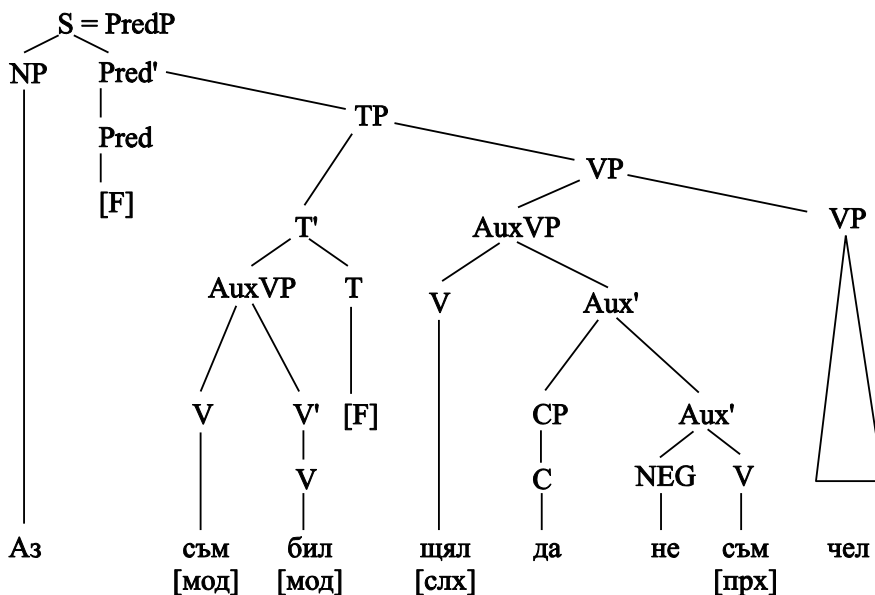

В схемата със CP е означена спецификаторната фраза (която може да съдържа съюз *да* или *че* и въвежда всяко просто изречение), с NEG е означено отрицание, с [мод] са означени модалности, в случая с мод₂ е означена преизказна модалност.

Изчерпателно са представени 12-те структури с опорна част *съм* и 11-те структури с лексикално пълнозначен глагол.

Със символа PRO се означава липсваща, но подразбираща се част, командвана от подлога – при изреченията със сказуемно определение към подлога (*Той отиде PRO (той) войник*) и към допълнението (*Взеха го PRO (него) войник, Имам една статия PRO готова*).

В (Пенчев 1996) е допълнено изложението за семантичните роли на съществителните в изречението. Дефинирани са следните роли: 1) Деятел – вършителят на действието; 2) Пациенс – този, който е подложен на действието; 3) Тема – този, който е засегнат от действието (обикновено е включен в семантиката на глагола с някакъв свой признак); 4) Експериентор – този, който изживява състоянието, назовано с глагола; 5) Бенефициент – този, който придобива нещо от действието; 6) Цел – този (това), към когото / което е насочено действието; 7) Източник – точката, от която нещо се придвижва; 8) Локация – мястото на действието или състоянието; 9) Инструмент – средството на Деятеля. Съществено положение е, че при синтактичните трансформации семантичните роли на съответните съществителни се запазват. Например в деятелнозалоговото изречение *Той даде книгата на Иван* допълнението *книгата* има семантичната роля Обект, а при страдателнозалоговото изречение *Книгата беше дадена на Иван* подлогът *книгата* запазва семантичната си роля Обект. Както се вижда, пасивната трансформация променя синтактичната служба на дадена част в изречението, но не променя нейната семантична роля.

Според Теорията всяко изречение трябва да има подлог. В българския език обаче съществуват безподложни изречения – при тях се казва, че подложната позиция е празна; тогава в празната позиция се въвежда символът *pro* (малко *pro*), за да означава, че на това място има празен подлог. Например структурата на изречението *Вали* може да се представи като *pro вали*. С помощта на теорията на свързането се обясняват случаите, когато възвратноличното местоимение е кореферентно на друго лексикално пълнозначно съществително в изречението. Например в изречението *Соня се мие* възвратноличното местоимение *се* е кореферентно с подлога *Соня*, а управител е спрегнатият глагол *мие*. Надредната категория е S. Значението на изречението е *Соня мие себе си*. В този дял подробно са разгледани рефлексивните и реципрочните конструкции.

Място е отделено на еднородните части (*Иван и Петър четат*); обособените части (*Къщата, белнала се на хълма, развеселяваше погледа*); удвоените подлози (*Той, студентът, е подготвен*), удвоените преки допълнения (*Него го изпитаха*), удвоените непреки допълнения (*Дадох на него - на младежа*), удвоените определения (*Приятелите му на студента*).

Изчерпателно са представени сложните изречения, както и двусъставните, и едносъставните изречения. Сред двусъставните изречения най-напред са представени всички видове сложни съставни изречения, като навсякъде са показани и съюзните връзки, а след това са разгледани и сложните съчинени изречения – съюзно или безсъюзно свързани. Анализирани са и 10-те вида сложни съставни изречения с подчинено обстоятелствено изречение.

След това са представени едносъставните изречения – безглаголни и безподложните. Авторът подробно разглежда определеноличните, неопределеноличните, обобщеноличните и безличните изречения. Определенолични изречения са обикновените двусъставни изречения. Неопределенолични изречения са едносъставните изречения, при които спрегнатият глагол-сказуемо е в 3 л. мн.ч., като подлог не се предполага, например: *Казват, че са го поканили*. Обобщеноличните изречения са във 2 л. на глагола, а като субект се включва и говорещият, например: *Говориш му, а то не те слуша*. В едно от значенията си това изречение е определенолично: подлогът на главното изречение е *ти*; във второто значение подлог на главното изречение би могъл да бъде всеки, включително говорещият. Безлични изречения са онези, които съдържат безличен глагол, например: *Кане. Заоблачава се*. Особен принос представлява анализът на определеноличните изречения, както следва: 1) Това са изреченията, при които липсва местоименен подлог: *Идват редовно на работа*; 2) Изреченията с постпозиция на подлога: *про обади се Мария*; 3) Филтърът *че*-следа (в изреченията знакът *t* (trase, следа) отбелязва позицията, от която е преместен елемент) е невалиден, например: *Кой мислиш, че ще дойде*; 4) Относителното местоимение *който* като подлог може да бъде изведено от косвени въпроси: *Това е човекът, който не знам защо t е дошъл*; 5) Нулево резумптивно местоимение: *Това е човекът, който I не помня I кой ми каза I че t ме е търсил*. Тук *който* е подлог на *че*-изречението, но се поражда именно в тази позиция. (Пенчев 1996: 140).

В раздел *Премествания* са разгледани следните теми: премествания на синтактични категории във въпросителни изречения (*ли*-въпроси), изречения с отрицание, *к*-въпроси (въпроси, съдържащи *кой*, *къде*, *кога* и др.), изречения с повече от една въпросително местоименна дума (*Кой къде е заминал?*).

По-нататък е разгледан проблемът за бариерите в българското изречение. Посочва се, че даден елемент може да „прескочи” само през една бариера; в противен случай изречението става неграматично. Представени са и веригите: не-А-вериги и А-вериги. Не-А-веригата е абстрактна репрезентация на пътя, по който е преминал преместеният елемент. Например *к*-думите при преместването си към начална позиция в изречението отиват в *CP* – спецификаторна позиция, която не е аргументна позиция, а мястото, от което тази дума е преместена, се отбелязва с *t*. При А-веригите се осъществява движение на съставки от една аргументна в друга аргументна позиция.

Й. Пенчев се спира подробно на ролята на словоредата и интонацията в българското изречение (Пенчев 1996: 188-198). В началото на раздела той посочва, че в български език съществуват два типа словоред: 1) прав *SVO*, т.е. субект – предикат – обект, например: *Момчето купи книга*; и 2) обърнат словоред, т.е. *VOS* предикат – обект – субект, например: *Купи книга момчето*; *OVS*, т.е. обект – предикат – субект, например: *Книга купи момчето*; или *OSV*, т.е. обект – субект – предикат, например: *Книга момчето купи*. Авторът посочва, че при представяне на структурната схема на изречението винаги се следва правилният словоред, т.е. съставките на изречението се подреждат, както

следва: подлог – сказуемо – пряко допълнение – непряко допълнение – обстоятелствено пояснение. От това следва, че обрнат словоред се отразява с помощта на операция *Преместване* на даден елемент в друга позиция, като на съответното начално място на премествания елемент се поставя знак за следа *t*. Във връзка със словореда Й. Пенчев формулира следните много важни за българската граматика правила:

1) Конституентната граматика никога не поражда две безпредложни съществителни в съседство в началото на изречението. Ако срещнем такъв случай, значи, че нещо е преместено.

2) Две съседни безпредложни съществителни след глагола не могат да бъдат две преки допълнения. Например във *Видях кълбо дим* прякото допълнение е *дим*, а *кълбо* е несъгласувано определение към *дим*.

3) Съществителното, с което глаголното сказуемо не е съгласувано, не би могло да бъде подлог; иначе би могло да има две тълкувания. Така изречението *Вечерта дойде неочаквано* е двузначно: а) *Вечерта* е подлог – тя самата е настъпила; или пък б) *Вечерта* + изпуснато съществително подлог, например *той*, т.е. *Вечерта той дойде неочаквано*, при което *вечерта* е обстоятелствено пояснение.

4) Падежната форма на местоимението може да сигнализира синтактичната позиция. Така в изречението *Кого чака детето?* винителната форма *кого* е пряко допълнение, а подлогът – вършител на действието чакане – е *детето*. От друга страна, в изречението *Кой чака детето?* въпросителното местоимение в именителен падеж *кой* е подлог – лицето, обозначено с въпросителното местоимение, е вършител на действието, а думата *детето* е пряко допълнение.

5) Речниковата информация за семантичните роли може еднозначно да съответства на информацията за функция (служба в изречението). Изречението *Детето плаши бурята* при прав словоред ще бъде *Бурята плаши детето*, т.е. детето се страхува от нея – това изречение е семантично еднозначно, защото само живо същество може да се плаши от някакво явление. От друга страна, когато са налични два одушевени обекта, може да се появи двузначност: *Детето плаши котката* – при прав словоред подлогът е *детето*; за разлика от *Котката плаши детето*, където при прав словоред подлогът е *котката*. Двузначното тълкуване може да смене, когато дадено изречение се намира в контекст.

6) Конституентната граматика не поражда (според теорията) к-думи в началото на изречението в СР. Подлогът *кой* понякога се мести „вакуумно”, но в други случаи ходът не е празен, срв. *Кой | t те търси* – *Кой кого | t търси t*. Иначе казано, в първото изречение *кой* е на собственото си синтактично място и е подлог; във второто изречение *кой* също е подлог, а *кого* е преместено от позиция след глагола сказуемо в препозиция спрямо него, като пази синтактичната си функция на допълнение.

7) Предложни групи не могат да бъдат подлог или пряко допълнение.

От особено значение е наблюдението на Й. Пенчев, че българският език има частично свободен словоред. Той подробно описва и кои части на изречението имат фиксирано място в словоредата и при кои са възможни размествания (Пенчев 1996: 191-192). И прави следните наблюдения: 1) Има думи, подкласове в частите на речта, с фиксирано място, например местоименните и глаголните клитики или к-думите. 2) В отделни случаи мястото на подчинената част е фиксирано, но различно при различни значения на главната част. 3) Мястото на адвербиалните съставки в групите AP и AdvP е също строго фиксирано. 4) В групата NP словоредът е до голяма степен фиксиран. 5) Най-голяма свобода има в рамките на VP. 6) Словоредът в подчинените изречения е по-ограничен, отколкото в самостоятелните или в главните изречения. Нататък авторът изчерпателно посочва кои редици от части на изречението са фиксирани по място и в какви случаи. Например следният ред на клитиките е фиксиран: *си съм му го*, но само в 3 л. ед.ч. глаголната клитика следва местоименните *си му го е*: *Ти си им се закарнал – Той им се е закарнал*. По същия начин отрицателната частица *не* стои пред клитичния комплекс, но ако клитиката е само една, *не* може да бъде и след нея, срв. *Ти не го познаваш* и *Ти го не познаваш*. Посочено е, че вторият словоред се възприема днес като относително остарял. Заслужава да се отбележи, че авторът е обърнал внимание и на поетичната реч, където са допустими инверсии в словоредата, както и на някои словоредни явления, които зависят от структурата на текста – например в изречение, което е отговор на въпрос, може да се повтори обърнатият словоред, характерен за въпросителното изречение: *КОГО I pro чакам т тия хора?* – OVS; *НАС I pro чакам т те* - OVS.

Според Й. Пенчев интонацията е изреченско явление – тя оформя фонетично цялото изречение и посочва дали то е съобщително, въпросително, подбудително или възклицателно. Освен това в рамките на изречението има неизтъкнати части, предаващи старата информация (тема или [-рема]). Обикновено подлогът е познат и е [-рема]. Новата информация обикновено се носи от глагола - сказуемо и подчинените му части са [+рема]. Обикновената изреченска интонация се променя, когато върху някоя от съставките на изречението се появи логическо ударение. Подлогът също може да бъде логически изтъкнат независимо дали предава нова информация, или не. Например в изречението *Той даде книга на един литературен критик*, произнесено с обикновена интонация за съобщително изречение, *той* е подлог и [-рема], докато останалата част на изречението е маркирана с [+рема]. Но ако подлогът е логически изтъкнат като в *Той* (именно той) *даде книга на един литературен критик* (а не друг човек), то най-силната рема се носи именно от логически изтъкнатата дума; частта от глаголната фраза *даде книга на един литературен критик* се възприема като вече съобщавана, позната и фактически престава да бъде рематична.

Финалната част на книгата е посветена на сложните и повторените части на изречението, на вметнатите конструкции и на ролята на обръщенията, частиците и междуметията в него.

И така, всеки от трите големи труда по синтаксис на Йордан Пенчев обхваща последователно новите етапи от развитието на генеративно-трансформационната теория. От друга страна, във всеки от посочените трудове Й. Пенчев последователно прилага новите идеи върху български езиков материал. Това му позволява да разкрие и нови, неописвани дотогава особености на българското изречение.

Йордан Пенчев основно работи в Института за български език при Българската академия на науките, където става професор и доктор на филологическите науки. Освен това дълги години преподава синтаксис на студентите от Пловдивския университет „Паисий Хилендарски”. В резултат той става основоположник на школа от млади изследователи, които специализират в генеративно-трансформационния анализ на синтактичните явления в българския език.

Цитирана литература

- Андрейчин 1944:** Андрейчин, Л. *Основна българска граматика*. София, Хемус. (Второ издание. София, Наука и изкуство, 1978.)
- Теодоров-Балан 1940:** Теодоров-Балан, Ал. *Нова българска граматика*. София, Изд. „Чипев”.
- ГСБКЕ 1983:** *Граматика на съвременния български книжовен език. Т. III. Синтаксис*. София, Издателство на БАН.
- Пенчев 1984:** Пенчев, Й. *Строеж на българското изречение*. София, Наука и изкуство.
- Пенчев 1993:** Пенчев, Й. *Български синтаксис. Управление и свързване*. Пловдив, Пловдивско университетско издателство.
- Пенчев 1996:** Пенчев, Й. *Синтаксис на съвременния български книжовен език*. Пловдив.
- Чомски 1957:** Chomsky, N. *Syntactic structures*. The Hague/Paris, Mouton.
- Чомски 1965:** Chomsky, N. *Aspects of the theory of syntax*. Cambridge, MA, MIT Press.
- Чомски 1981:** Chomsky, N. *Lectures on government and binding*. Dordrecht, Foris Publications.
- Чомски 1993:** Chomsky, N. A Minimalist Program for linguistic theory. // K. Hale and S. J. Keyser (eds.) *The view from Building 20: Essays in linguistics in honor of Silvan Bromberger*. Cambridge, MA, MIT Press, p. 1-52.
- Чомски 1995:** Chomsky, N. *The Minimalist Program*. Cambridge, MA, MIT Press.

НОВИ ДОКАЗАТЕЛСТВА ЗА УНИВЕРСАЛНАТА ГРАМАТИКА^{*1}

Гулиелмо Чинкуе

Университет Ка' Фоскари (Венеция)

Abstract

We consider here two potential arguments for Universal Grammar other than that based on poverty of the stimulus. One stems from the limited number of notions that are *grammatically encoded* in the languages of the world. The other rests on the fact that of all mathematically possible orders of constituents only a subset is actually attested. Neither limitation appears to follow naturally from cognitive, historical, cultural, processing, or other factors; which makes it plausible to think of them as forced upon us by Universal Grammar, perhaps as a consequence of how it crystallized at some distant point of the evolution of our species.

Резюме

В статията се разглеждат две групи от възможни аргументи за *Универсалната граматика*, които се различават от т.нар. *Аргумент на бедните стимули* (Poverty of the stimulus evidence). Едната група се свързва с ограничения брой понятия, които са кодирани граматически в езиците по света. Аргументите от втората група се основават на факта, че само част от математически възможните комбинации от конституенти е реално засвидетелствана в естествените езици. Ограниченията, изглежда, не са естествено следствие от действието на когнитивни, исторически, културологични или други фактори, затова имаме основания да смятаме, че те са наложени от *Универсалната граматика*, вероятно като следствие от начина, по който тя се е оформила в някакъв момент от еволюцията на човешкия род.

Keywords: Universal Grammar, typology, cognition, grammatical encoding, word order

Ключови думи: Универсална граматика, типология, познание, граматично кодиране, словоред

* Англоезична версия на тази статия ще бъде публикувана в *Lingua: Cinque*, G. Cognition, typological generalizations, and Universal Grammar. // *Lingua*, 103, p. 50-65 (June 2013) [ръкопис е достъпен на адрес <<http://docenti.lett.unisi.it/files/46/14/1/2/Cinque.pdf>>]. Публикуваният тук превод е на доц. д-р Йовка Тишева.

¹ Искам да благодаря на Паола Бенинка, Луиджи Рици и Максим Стаменов за дискусиите по някои от въпросите, поставени в настоящата статия, на Ричард Кейн, Илияна Кръпова и на двамата анонимни рецензенти за полезните коментари по първоначалната версия на текста.

Каква част от езика трябва да се припише на човешките езиково специфични генетични дадености (ако изобщо има такава част) – тоест на традиционната *езикова способност (Универсална граматика)*, и каква част да се свърже с неезикови външни фактори – общите знания, културната среда, биологичните или физиологичните закономерности и т.н.? Преди около петдесетина години този традиционен въпрос беше поставен отново, със силата на нови аргументи, от Ноам Чомски; и досега той продължава да бъде емпиричен въпрос, отворен за дискусии, основаващи се, при сегашното състояние на нашето познание, на очевидно валидни аргументи.

Тук ще бъдат разгледани някои доказателства, различни от т.нар. *Аргумент на бедните стимули (Poverty of the stimulus evidence)* (Бъруик, Пиетровски, Янкама и Чомски 2011), за да се очертае едно по-широко съдържание на *Универсалната граматика*, всъщност много по-широко от това, което повечето хора са свикнали да ѝ приписват (и вероятно им се иска тя да притежава). Първата част от доказателствата е свързана с наблюдението, че само част от всички концепти и детайлизации, с които е „населена“ нашата мисловна система, е кодирана граматически в езиците по света – дори може да се твърди, че става дума за една и съща група концепти във всички езици. Втората група доказателства е свързана с твърде тесните и стриктни граници, в които словоредът може да варира (дори някои теоретично конструирани словоредни варианти не са регистрирани в нито един език). Тези, както и някои не толкова стриктно проявяващи се закономерности (*чистите тенденции* в типологията на Грийнбърг), са аргумент за прякото участие на *Универсалната граматика*, независимо от някои скептични хипотези (Евънс и Левинсън 2009; Дън, Грийнхил, Левинсън и Грей 2011).

В тази статия тези две групи доказателства ще бъдат разгледани последователно.

Както беше посочено вече, само част от нашите когнитивни концепти, получават граматическо кодиране в езиците по света. При това под граматическо кодиране тук се разбира кодиране чрез някой от затворените класове от категории (афикси, частици, спомагателни глаголи, предлози и под.), които принадлежат по-скоро към служебните (несамостояйните) думи, а не към пълнозначните (самостояйните) думи от речника (за дихотомията *отворен:затворен клас* вж. Кейн 2005а, §2.1; 2009, §5). Повечето когнитивни концепти и разграничения не получават такова кодиране². За да изясним тази

² Разбира се, всеки един концепт може да се изрази езиково чрез комбинация от лексикални (и граматически) средства (парафрази), но това е доста по-различно от смисъла, в който се употребява тук терминът граматическо кодиране, т.е. кодиране чрез някои от различните затворени класове от категории (афикси,

ситуация, нека от огромния брой потенциални кандидати, които бихме могли да си представим, да споменем няколко, които – доколкото съм запознат – не са кодирани граматически в нито един от езиците по света³ (наблюдение, към

спомагателни глаголи, частици и т.н.). Това разбиране се различава от граматикализацията (макар да не е напълно независимо от нея) – исторически процес, при който определени граматически категории са попълнени от определени лексикални (и граматически) елементи, подложени на фонологично съкращаване и избледняване на значението, както например при комплементизаторите, които са се развили от глаголите за речева дейност. Очевидно е, че граматикализацията предполага предварително определяне на типа и броя на граматическите категории, които са целта на процеса на граматикализация – въпрос, който се подразбира, но не се поставя открито. Хайне и Кутева (2002) представят около 170 самостоятелни обекти на граматикализацията, т.е. самостоятелни граматически категории, които могат да се разширят до около 400 – ако се вземе предвид, че много от посочените от авторите обекти всъщност отговарят на повече от една граматическа категория, например комплементизатор отговаря на различни (под)групи комплементизатори по функция и място: декларативен (в съобщително изречение с лична глаголна форма), въпросителен (във въпросителни изречения), чист субординатор (показател на подчинителна връзка) и т.н. (Рици 1997, 2004; Бенинка 2006). Според нашето разбиране за този процес елементът, който ще попълни някоя от граматическите категории на *Универсалната граматика*, трябва да споделя елементи на значението с най-абстрактното функционално значение на граматическата категория (например дума за дете > морфема за изразяване на умалителност; дума за оставам > дуративен аспект и под.). За последните развития по дискусиата в генеративната лингвистика за същността на граматикализацията вж. Айбема (2002), глава I; Робъртс и Русу (2003) и посочената там библиография.

³ Възражението, че в езици, съществували в миналото, или в такива, които ще се появят в бъдеще, биха могли да са кодирани когнитивни концепти, различни от кодираните в езиците днес, не е състоятелно. Хилядите езици, които съществуват в наше време – дори вероятно стотици хиляди, ако вземем предвид и десетките хиляди диалекти на официално признатите езици (понякога носителите на такива диалекти не могат да се разбират помежду си), като например диалектите на италиански, хинди, китайски, малайски и др. – дават достоверна представа за това, какво може да се очаква като възможно или невъзможно граматическо кодиране; така е дори и ако приемем, че всички езици произхождат от общ праезик (ако формулираме еволюционистка хипотеза). Причината е в това (поне в тези случаи, в които разполагаме с надеждни документи за по-ранното състояние на даден език, представлящи сравнително кратък период от време по отношение на езиковата история, от предполагаемите първи прояви на език в човешката еволюция), че езиците, изглежда, са способни да се изменят съществено в областта на словоредата, на начините за изразяване на определени конструкции (безлични / средни / неакузативни – с непреходни глаголи, най-често за движение) или на инвентара от граматически морфеми (промяна от аналитизъм до аглутинация). Въпреки това обаче те, както изглежда, не се променят отвъд определени граници, като да развият съвсем нов тип граматически морфеми, например като посочените в изреченията в (1).

което имплицитно насочват някои от бележките на Талми (1985)⁴. Глаголните проекции граматически кодират (чрез афикси, частици, спомагателни глаголи и т.н.) различия, свързани с вътрешната или външната темпорална структура на събитията (време и аспект / вид), както и с отношението на говорещия към истинността на пропозицията (наклонение). Няма обаче данни за граматическо кодиране на когнитивни универсалии като *срам*, *скръб*, *сексуални табути* и т.н.⁵, нито на иначе когнитивно значими концепти като *безпокойство*, *опасност*, *страх*, *глад*, *любов*, *смърт*, *почит към бог* и т.н. Бихме могли да си представим, че съществуват езици, в чиято глаголна система са маркирани граматически някои от посочените разлики като например в псевдоанглийските примери в (1); такива естествени езици обаче все още не са открити – факт, който определено би трябвало да предизвика учудване. Така несъществуващото (1a)

(1) а. He has climbend the tree,

би могло да означава „Той обезпокояващо (за говорещия) се качи на дървото“ (Той се качи на дървото и аз съм разтревожен), точно както в някои езици чрез глаголните афикси може да се изрази учудването на говорещия от даден факт – *Я, той се (бил) качил на дървото!* – чрез т.нар. миративни морфемии (вж. напр. бел. 14 по-долу). Бихме могли да очакваме и:

(1) б. He fightaf/runaf,

което би могло да означава „Той се страхува да се бие/да тича“; точно както в много езици чрез глаголни суфикси (V+ing) се изразява идеята „имам желание, искам V“. Можем да очакваме и изречения като

(1) в. He didish it,

⁴ „Има много характеристики на участниците в дадено събитие, които никъде не са маркирани в глаголния комплекс, макар априори да изглеждат също толкова съществени, колкото и характеристиките, които са маркирани. Така докато броят и дистрибуцията на аргументите могат да бъдат маркирани, няма да има никакво маркиране на техния цвят, нито на това дали е симетричен, макар тези характеристики да са важни за друга когнитивна система, като например зрителното възприятие.“ (Талми 1985: 134). „Изглежда, че няма маркери или каквито и да е индикатори за понятия, които не са свързани с отразяваната ситуация или с речевата ситуация. Ако такива маркери съществуваха, бихме могли да открием примери като *The chair broke-ka* в английски, което да значи „Столът се счупи и в момента ми е скучно“ или „Столът се счупи и вчера вала“.“ (Талми 1985: 138). Вж. също и Талми (1988, бел. 165).

⁵ Вж. например Браун (1991).

което би могло да означава „Той го направи, без да се срамува“. В някои езици се използват глаголни суфикси за изразяване на идеята „напрасно, несполучливо“ – т.нар. афикси за разочарование (фрустрация)– вж. бел. 15 по-долу, така че (1г) би трябвало да значи „Те навлязоха в гората, но това е опасно за тях“⁶, а (1д) – „Със съчувствие ти казвам, че грешиш“.

- (1) г. They enter*dan* the forest,
д. I say*am* you are wrong.

Всеки лесно би могъл да продължи тази поредица от измислени примери.

Твърденията, че външната и вътрешната темпорална организация на събитието (време и аспект / вид) или че отношението на говорещия към истинността на пропозицията (наклонение) се открояват в когнитивен план, нямат отношение към разглежданата тук проблематика. Остава въпросът, защо от многото други открояващи се когнитивни различия тези и само тези са *граматически кодирани* в естествените езици.

Същото важи и за всяка фраза, която се включва в структурата на изречението. Ако се ограничим до именните фрази, бихме могли да си представим, че освен (или вместо) показателни местоимения, числителни, прилагателни, умалителни съществителни, изречения с релативи и подобни типове модификатори, представени в естествените езици⁷, съществуват и други класове модификатори. Защо езиците, в които има разлики от типа *X*, *който е близо до говорещия* (= този *X*)⁸ : *X*, *отдалечен от говорещия* (= онзи *X*), нямат модификатори, означаващи например *X*, *който е скъп / ценен за*

⁶ Липсата на глаголни морфемии за означаване на опасност е особено любопитен факт, като се има предвид, че един от класовете в класификацията на съществителните имена в австралийския език дирбал вероятно включва „опасни неща“ (според тълкуването, което дава Лейкъф (1987: 92-102), на описанието, направено от Диксън (1982: 178-183).

⁷ За универсалността на демонстративите вж. Дисел (1999: 1); за диминутивите – Джурафски (1996: 534). Релативните изречения, прилагателните (Диксън и Айхенвалд 2004), числителните и показателите за приблизително количество (Планк 2004; Кейн 2005, §3.1) вероятно също са универсални (въпреки че са изказвани и противоположни твърдения).

⁸ В езиците, различни от английски или италиански, стойността *X*, *който не е близо до говорещия* може да бъде разделена на две отделни стойности: *X*, *който е близо до адресата* и *X*, *който не е близо нито до говорещия, нито до адресата*. Такова е състоянието в някои италиански диалекти, както и в езика гапапайва (папуаски език) (МакГъкин 2002: 301). Наред с това в езиците могат да се комбинират чисто деиктични различия, свързани с участниците в речевия акт, с други понятия (горе / долу, вътре / вън, близко / отдалечено в рамките на текста и т.н.).

говорещия (dir X) и X, който не е скъп/ценен за говорещия (dar X)⁹? Защо очевидно нито един език не кодира различия като *силен / слаб, благоприятен / неблагоприятен, богат / беден, горещ / студен, сексуално привлекателен / непривлекателен* и т.н., по начина, по който кодират разликата *малък / голям* чрез умалителните и увеличителните морфемии? И защо в езиците граматически се кодира идеята за приблизителност (напр. *fivish* в английски; *десетина* в български), но не и идеята за магическото число? Списъкът може да бъде продължен¹⁰. Ще повторим още веднъж: да се каже, че типовете модификатори, които откриваме в различните езици, представляват граматическа форма за изразяване само на най-важните от всички когнитивни диференциации, е твърдение, за което няма основания¹¹.

Така задачата по очертаването на броя и видовете когнитивни концепти, които получават граматическо кодиране в езиците по света (както е направено в работи, които използват картографски подход към явленията¹² или други подходи¹³), е твърде значима – въпреки че в много случаи е трудно да се посочат точните съответствия между езиците и въпреки факта, че това, което изглежда като едно и също понятие, очевидно е кодирано по различен начин в различните езици – чрез отделна морфема в едни езици, а в други – чрез морфема, която може да служи за кодиране и на други понятия¹⁴. Ако

⁹ Този факт отново поражда въпроси, защото понятието „нещо обичано, скъпо“ универсално е кодирано на равнището на морфонологията (често заедно с умалителността). За мненията по въпроса вж. Чинкуе (2007).

¹⁰ Вж. Чинкуе (1999: 22, бел. 10; 2006, бел. 26); Чинкуе и Рици (2005а).

¹¹ Кутева (2009) изказва интересното предположение, че понятията, податливи на граматикализиране, са „понятия от базисно равнище“, напр. темпоралност, аспектиалност, модалност и т.н., за разлика от семантично по-усложнените (макар че и тя самата отбелязва два проблемни случая). Трудно е обаче да се посочи защо изразяването на изненада, което е граматически кодирано в миративните морфемии (вж. бел. 14), или ориентираните към (оценката на) говорещия наречия като *странно, чудновато* и под. трябва да са семантично по-неусложнени от изразяването на заинтересованост, отвращение или презрение.

¹² Вж. Чинкуе и Рици (2010) и посочената там библиография.

¹³ Вж. Байби, Перкинс и Палиука (1994); Хайне и Кутева (2002); Кейн (2005а).

¹⁴ Например в много езици представянето на информация, която за говорещия е изненадваща, неочаквана (означена от ДеЛанси (1997: 33) като миративност), се означава чрез глаголни афикси. Някои, като например атабаският език хеър / сахту дене / северен слейви, притежават специална частица (lo), която се използва само за означаване на миративност (ДеЛанси 2001, цитиран по Башир 2010: 2). В други, като например български, се използва морфема, която означава и други концепти (евиденциалност) (Ницолова (2008: 377-383) и посочената там библиография). Това може да означава, че миративността и евиденциалността споделят някои елементи от значението си, но се различават по отношение на други елементи; някои езици са се възползвали от общите елементи (български), а други – от различията (хеър). Това напомня на езиците, които „неутрализират“

разполагаме със списък на когнитивните концепти, които получават граматическо кодиране в естествените езици, както и на онези, които не са кодирани, ще се изправим пред няколко важни въпроса. Да приемем, че само някои от всички граматически кодирани концепти, установени чрез детайлно изследване на граматиките на различни езици, присъстват във *всеки* език. Докато всички езици имат демонстративи (показателни местоимения) и умалителни форми на имената, само някои от тях имат числови класификатори (класификатори за числа; специални форми на имената след числителни бройни, квантификатори и т.н.). Докато във всички езици отрицанието е кодирано граматически, само в някои е кодирана миративността (вж. бел. 14 по-долу), а в още по-малък брой езици е граматически кодирано разочарованието (фрустрацията)¹⁵.

Това вероятно ще ни позволи да заключим, че всеки език избира подмножество от предоставеното от *Универсалната граматика* множество на всички възможни граматически кодирания; така даден език се различава от другите езици по това, какви граматически кодирания активира (вж. идеята на Джакендоф (2002: 263) за *Универсалната граматика* като „набор от инструменти“).

Дали заключението е правилно? Има основателни причини да го отхвърлим и да стигнем до друг, по-силен (и по-интересен) извод: всички езици граматически кодират една и съща мрежа от концепти и не се различават помежду си в това отношение. С тази цел в (Чинкуе 1999) представям доказателства за граматическото кодиране на изреченско равнище

определени лексикални различия, представени в други езици – например наречието *presto* в италиански съответства на *soon* 'скоро' и *early* 'рано' в английски; когато се намира пред глагола, *presto* значи 'скоро', а ако е след глагола – 'рано'. Всичко това показва, че сравненията между различните езици трябва да се правят на равнище с по-голяма „раздробеност“ (гранулиране) на единиците (единици, по-малки от думите), както се предлага в работите на Кейн или в актуалните разработки по наносинтаксис (Старке 2009, 2011; Таралдсен 2010).

¹⁵ Типично за амазонските езици, но също регистрирано и в езиците в Папуа (Бери и Бери 1999: 59) за езика абун; Луис (1972: 19) за езика санио (санио-хиове), както и в езици от други езикови семейства, е това, че в първичната си функция морфемите за разочарование (*frustrative aspect*) показват, че дадено действие е неуспешно или направеното е било напразно, както е в примера от нанти (аравакски език):

no = neh-be-ak-a = ri (Майкъл 2008: 251)

1S=see-**frus**-perf-real.a=3mO

'Видях го, но без очаквания резултат.'

На противоположния полюс е аспектуалната морфема за успешно действие в спокан (салишски език) (Карлсън 1996: 59)

в различни езици¹⁶. Граматическите морфемии за наклонение / модалност (Mood), време (Tense), аспект / начин на действие (Aspect) и залог (Voice) влизат в синтактична йерархия, с която е съобразен редът на морфемите в езиците. Когато в даден език тези концепти са изразени морфологично (явно), морфемата за епистемични значения на модалността (Mood) се разполага подалеч от глагола в сравнение с морфемата за време, като обаче и двете стоят пред глагола – както е в (2), или след глагола – вж. в (3).

- (2) а. *khong cà? kamlang thamngaan naj hông samùt*
EPIST FUT PROG do work in library
 'Аз вероятно ще работя в библиотеката.'
 (тайски / сиамски (Чинкуе 1999: 159))
- б. *Jaan mosii kuda bin de a riid*
 Jaan **EPIST PAST.can ANT(erior)DUR(ative) PROG** read
 'Джон вероятно четеше.'
 (креолски – Гвиана (Гибсън 1986: 585))
- (3) а. *Anti-ci re 'an-aha-kon*
 market-to go-**PAST-EPIST**
 'Той (сигурно) трябва да е отишъл на пазара.'
 (гаро – сино-тибетски език (Чинкуе 1999: 72))
- б. *Ku say-ka cwuk-ess-keyss-kwun-a!*
 that bird-NOM die-**PAST-EPIST-EVAL-DECL**
 'Тази птица (сигурно) трябва да е умряла!'
 (корейски (Чинкуе 1999: 53))

Аспектуалните морфемии са неизменно по-близо до глагола от темпоралните морфемии, като обаче и двете са пред глагола – както е в примерите в (4), или след него – както е в (5).

- (4) а. *i pahh kin kangkang rais*
 I **FUT HAB** eat.PROG rice
 'Аз, както обикновено, ще ям ориз.'
 (понапеан – микронезийски език (Чинкуе 1999: 160))
- б. *pê wa ajco apu to hane*
PAST 1sg **HAB** PROG do thus
 'Винаги правех така.'
 (канела - макроже/макро-же ези, Бразилия (Чинкуе 1999:162))

¹⁶ Същото вероятно се отнася и до граматическото кодиране в именните фрази. Вж. например у Кейн (2003) и Чинкуе (2006б) за доказателства, че числови класификатори има и в т.нар. *езици без числови класификатори* (non-numeral classifier languages), каквито са английският и италианският.

- (5) а. *Nunqan ulle-ve tulile lo:van-d'e-ngne-re-n*
 she meat-ACC outdoors hang-IMPF-**HAB-PAST**-3sg
 'Тя (обикновено) окачваше месо навън (сушеше месо).'
 (евенкски език (Чинкуе 1999: 154))

- б. *Yau-r-edib-eb-a-su*
 sit-**CM-FREQ-HAB-PRES**-3sgMasc
 'Той обикновено и често седи (там).'
 (яреба – папуаски език (Чинкуе 1999: 162))

Подобно стриктно подреждане се наблюдава при някои модални глаголи, при някои каузативни и перцептивни глаголи и др. Независимо дали са преди, или след глагола, редът на различните граматически морфемни една спрямо друга остава постоянен (или, по-общо казано, е един и същ). За да „видим“ това обаче, е необходимо да разпознаем и отстраним ефектите от действието на редица фактори, които „скриват“ универсалната структура на изречението, например раз местването на глаголни фрази или по-големи части от изречението, за което ще стане дума по-нататък. Подобни промени могат да изкривят посочените генерализации, защото в някои езици морфемите за наклонение (Mood) се появяват по-близо до глагола от темпоралните морфемни (Tense), които пък, от своя страна, са по-близо до глагола от аспектиалните морфемни (Aspect). Но и тези (редки) варианти в подреждането също могат да бъдат обяснени като произлезли от уникалното универсално основно подреждане (Mood Tense Aspect V) чрез прилагане на някои по-маркирани операции по преместване на елементи, както е например при рядко срещаното подреждане (N Dem Num A), представено накратко по-нататък в текста, при анализа на именните фрази (вж. Чинкуе (под печат)). След като тези ефекти бъдат отстранени, се откроява редът (йерархията) на функционалните морфемни. Част от това йерархично подреждане е показана в (6)¹⁷.

¹⁷ В случая, за целите на настоящето изследване не е съществено дали някои граматически понятия по-късно ще се окажат декомпозирани до по-малки (по-елементарни, базисни) понятия.

- (6) Mood_{speech act}
 Mood_{evaluative}
 Mood_{evidential}
 Mod_{epistemic}
 Tense_{past/future}
 Mod_{necessity}
 Mod_{possibility}
 Aspect_{habitual}
 Aspect_{repetitive}
 Aspect_{frequentative}
 Mod_{volition}
 Aspect_{celerative}
 Tense_{anterior}
 Aspect_{terminative}
 Aspect_{continuative}
 Aspect_{continuous}
 Aspect_{retrospective}
 Aspect_{durative}
 Aspect_{prospective}
 Mod_{obligation}
 Aspect_{frustrative}
 Aspect_{completive}
 Voice_{passive}
Verb

Втората стъпка при представянето на доказателства за граматическото кодиране на изреченско равнище в различни езици е свързана с факта, че различните класове наречия (по-точно адвербиални фрази) също са йерархично подредени; при това се оказва, че тази синтактична йерархия съответства напълно на йерархичното подреждане на опорите Mood > Tense > Modality > Aspect > Voice. Това личи ясно при съпоставянето на двете йерархии в (7).

(7)

a. Mood _{speech act}	b. AdvP _{speech act} (frankly,..)
Mood _{evaluative}	AdvP _{evaluative} (oddly,..)
Mood _{evidential}	AdvP _{evidential} (allegedly,..)
Mod _{epistemic}	AdvP _{epistemic} (probably,..)
Tense _{past/future}	AdvP _{past/future} (then,..)
Mod _{necessity}	AdvP _{necessity} (necessarily,..)
Mod _{possibility}	AdvP _{possibility} (possibly,..)
Aspect _{habitual}	AdvP _{habitual} (usually,..)
Aspect _{repetitive}	AdvP _{repetitive} (again,..)
Aspect _{frequentative}	AdvP _{frequentative} (frequently,..)
Mod _{volition}	AdvP _{volition} (willingly,..)
Aspect _{celerative}	AdvP _{celerative} (quickly,..)
Tense _{anterior}	AdvP _{anterior} (already)
Aspect _{terminative}	AdvP _{terminative} (no longer,..)
Aspect _{continuative}	AdvP _{continuative} (still,..)
Aspect _{continuous}	AdvP _{continuous} (always,..)
Aspect _{retrospective}	AdvP _{retrospective} (just,..)
Aspect _{durative}	AdvP _{durative} (briefly,..)
Aspect _{prospective}	AdvP _{prospective} (imminently,..)
Mod _{obligation}	AdvP _{obligation} (obligatorily,..)
Aspect _{frustrative}	AdvP _{frustrative} (in vain,..)
Aspect _{completive}	AdvP _{completive} (partially,..)
Voice _{passive}	AdvP _{manner} (well,..)
Verb	Verb

Чрез английските изречения в примери от (8) до (11) е представен (умален и, разбира се, заради богатството на явлението – непълен) модел на фиксираното подреждане на двойки от наречия.

(8)

- a. *Whenever I meet him, John has **always just** returned from abroad.*
'Всеки път щом го срещна, Джон винаги току-що се е върнал от чужбина.'
- б. **Whenever I meet him, John has **just always** returned from abroad.*

(9)

a. *John can normally be briefly seen in his office on Mondays.*

'Джон може обикновено за кратко да бъде видян в офиса си в понеделник.'

б. **John can briefly be normally seen in his office on Mondays.*

(10) a. *John fortunately no longer smokes.*

'Джон, за щастие, вече не пуши.'

б. **John no longer fortunately smokes.*

(11) a. *John frequently completely forgets his duties.*

'Джон често напълно забравя задълженията си.'

б. **John completely frequently forgets his duties.*

Ако се ограничим до разглеждането само на една от тези двойки – тази в (8), ще установим, че същото стриктно подреждане се наблюдава и в италиански – пример (12), в босненски/хърватски/сръбски – в (13) (примерите са на Лилияна Проговац, цитирани по (Чинкуе 1999: 37); иврит – в (14) (примерите са от Ур Шлонски, цитирани по (Чинкуе 1999: 39); китайски – в (15) (примерите са от Джеймс С.-Т. Хуанг, цитирани по (Чинкуе 1999: 41).

(12)

a. *Ogniquilvolta lo incontro, Gianni è sempre appena tornato dall'estero.*

'Всеки път щом го среща, Джани винаги току-що се е върнал от чужбина.'

б. **Ogniquilvolta lo incontro, Gianni è appena sempre tornato dall'estero.*

(13) a. *Kad god ga sretnem, on se uvijek upravo vraća iz grada.*

'Всеки път щом го среща, той винаги току-що се е върнал от града.'

б. **Kad god ga sretnem, on se upravo uvijek vraća iz grada.*

(14) a. *Kše-'ani pogeš 'oto, John tamid bidiuk hozzer me-kul.*

'Когато го среща, Джон винаги току-що се завръща от чужбина.'

б. **Kše-'ani pogeš 'oto, John bidiuk tamid hozzer me-kul.*

(15)

a. *Mei ci wo pengjian ta, ta zongshi ganggang cong guowai huilai.*

'Всеки път когато го среща, той винаги току-що от чужбина се е завърнал.'

б. **Mei ci wo pengjian ta, ta ganggang zongshi cong guowai huilai.*

Интерпретацията на тези факти се основава на разбирането, че съответствието, показано в (7), едва ли е случайност; йерархията на глаголните морфемни изразяващи наклонение – оценъчност (evaluative), евиденциалност (evidential), нереалност (irrealis) и т.н.; модалност – епистемична (epistemic), за необходимост (alethic), за възможност (root) и т.н.; време – минало (past), бъдеще (future), предварително (anterior) и т.н.; аспект – обичайно повтарящ

се (habitual), непроцесност (perfect), завършеност (completive) и т.н.; залог – безличен (impersonal), среден (middle), пасивен (passive) и т.н.; и съответстващите им класове наречия са всъщност двете страни на едно цяло¹⁸. Морфемите са опори, а наречията са в спецификаторната позиция вероятно на една и съща функционална проекция (или на две съседни проекции – вж. Чинкуе 2002, бел. 6). В (Чинкуе 2006а) правя предположение, че освен афиксите, частиците и спомагателните глаголи, функционалните опори също могат да бъдат изразени чрез реструктуриращи глаголи¹⁹ (например модални, аспектиални, глаголи за начин на действие, глаголи за движение), които също се подреждат в точно установен ред един спрямо друг, при това сходен с подреждането при другите видове опори.

Тъй като в много езици наречията са отворен клас, твърдението, че те (или адвербиалните фрази) са функционални или граматически елементи, може да изглежда неприемливо. Но това всъщност е илюзия. Различните класове наречия – от такива, които включват само един елемент (за английски *already* 'вече'), няколко елемента (напр. наречията за повторителност) до класове със значителен брой елементи (напр. наречията за начин) – всъщност образуват затворено множество от класове (макар да е по-богато от представеното във фрагмента в (7б) (Чинкуе 2006: 9, бел. 22). В действителност в много езици наречията са затворена, при това малка, група, тъй като всички класове се състоят от по няколко елемента, а съответното граматическо значение се изразява с други средства (Диксън 1982: 40; Шактър 1985: 21 и сл.; Рейсинк 1990; Чинкуе 2006: 9, бел. 22; и цитираната библиография).

Следователно езиците могат да се различават според това, дали граматически кодират различни наклонения, времена, модалности, аспекти и залози чрез (свързани или несвързани) функционални опори (афикси, частици, спомагателни глаголи) или чрез съответните функционални адвербиални модификатори. Във втория случай може да се създаде (и всъщност се създава) впечатление, че не се кодират граматически различни аспекти (напр. за обичайни действия (habitual aspect) или за бързи действия (celerative aspect) в италиански, времена (напр. сегашно и минало време в китайски), наклонения (оценъчност и евиденциалност в английски). Но това впечатление е погрешно. Същите аспектиални, темпорални и модални значения са кодирани функцио-

¹⁸ Както беше посочено, това в някаква степен прилича на различията между оператори и сателити във функционалната граматика на Дик (1997; вж. и Хенгевелд 1989).

¹⁹ Реструктуриращите предикати са част от това, което българската граматична традиция определя като *съставно глаголно сказуемо*; с комплементите си, обикновено в инфинитив или във форма с друга зависима морфология и темпорална семантика, образуват синтактично единство, което обикновено се определя като моноизреченска структура, при която се наблюдават т.нар. *Ефекти на граничната прозрачност*, като например преместването на клитики от инфинитивните форми към главния глагол. Вж. Рици (1982) за първоначални наблюдения върху явлението в романските езици. - Бел. ред.

нално, но по друг начин – чрез аспектуални наречия или реструктуриращи глаголи в италиански, чрез темпорални наречия в китайски, чрез наречия за изразяване на оценка като *luckily* 'за щастие', *oddly* 'странно, необичайно', *allegedly* 'по презумпция', *reportedly* 'говори се, казват' и под. – всички те са изразители на една и съща граматическа идея, разположени в една и съща функционална проекция в изречението²⁰.

Тези разсъждения водят до заключението, че езиците може изобщо да не се различават по класовете когнитивни концепти, които кодират граматически.

След като тези концепти са само (малка) част от всички когнитивни концепти, които съществуват в мисловната ни система, логично стигаме до заключението, че те са ни зададени, „възложени” от езиковата ни способност (или *Универсалната граматика*), вероятно като следствие от начина, по който тя се е оформила в някакъв отдалечен момент от еволюцията на човешкия род²¹.

Друга особеност, която откриваме в различните езици, е съществуването на граматически средства за кодиране на контекстуална информация, свързана с предходно състояние на нещата. В следната ситуация – едно дете спи и ние знаем (или знаем, че адресатът знае), че детето спи от известно време, можем да кажем *То все още спи* на български. На езика банту можем да използваме специално *все още*-време (Дал 1985: 176), на езика гаро – аспектуален суфикс (Байби 1985: 143), на езика лай чин – частица (Кавитская 1997: 202), а на езика карен – специален спомагателен глагол (Джонс 1961: 17), макар че на представяната ситуация напълно съответства и по-простото *То спи*. Езиците изобилстват с такива ненужни елементи; сред тях са *вече не* (*То вече не спи* вместо по-простото *То не спи*, което напълно отговаря на ситуацията), *вече, отново, даже, дори*, а в именните фрази – *друг* и т.н.²² Макар да не е трудно да си представим език, който изпълнява отлично функциите си и без граматическо кодиране на контекстуална информация, такъв език вероятно не съществува. Може да се възрази, че нашето когнитивно устройство (т.е. начинът, по който сме устроени) ни принуждава

²⁰ Оказва се, че някои африкански и тайвански езици разполагат и с двете средства – и (ограничено) глаголно формоизменение, и затворен клас наречия. Те изразяват същите значения чрез „адвербиални” спомагателни глаголи (вж. например Коопман (2004, §4.6.2.), за езика маасаи и Холмер (2010) за езика сидик).

²¹ Паола Бенинка предвиди това в дискусия по темата. Според мен всичко това навежда на мисълта, че може да се окаже, че в допълнение на основната операция *Сливане*, *Универсалната граматика* има и доста богато специфично съдържание (вж. и по-долу).

²² Функционалното прилагателно *друг* (Кейн 2005б: 13) се оказва кодирано във всички езици. Често авторите на граматика дори го разглеждат като специфична граматична категория – вж. напр. езика уулуф (Диан 1971: 91 и сл.).

да се съобразяваме и със знанията си за речевата ситуация²³, но тогава защо нито един език не кодира граматически и други аспекти на речевата ситуация, така че да е възможно да се каже например на английски *(S)he is nick asleep* със значение „Той/тя спи, а не искаше да си ляга“ или „Той/тя спи, а все още е светло“ и под.? Това е основателен въпрос, независимо дали отговорът накрая ще дойде от Универсалната граматика, дали ще бъде свързан с някои външни фактори, или ще произтича от комбинирането на тези две възможности. Това е един от онези въпроси, които трябва да продължаваме да задаваме. „Защо параметри, които лесно можем да си представим или измислим, не съществуват в синтаксиса?“ (Кейн 2011, §5)²⁴.

Нека сега да разгледаме словоредата, при които се наблюдават разновидности в различните езици. Въпреки огромните разлики е ясно, че не всичко е възможно. Много от възможните словоредни варианти **никога** не са реално регистрирани, а тези, които са регистрирани, са представени в голям брой различни езици – факт, който очевидно не е случаен. Освен това могат да се установят ясни тенденции, които свързват едни словоредни модели с други (имплицативните обобщения на Грийнбърг)²⁵.

Първият случай, свързан с наличието на теоретично възможни, но реално нерегистрирани словоредни модели, може да бъде илюстриран чрез наблюдения за подреждането на демонстративите (показателните местоимения), числителните, прилагателните и съществителните в различните езици. От 24-те математически възможни комбинации на тези четири елемента само 14 са засвидетелствани в естествените езици (в извадката, представена в (Чинкуе 2005), основаваща се на изводите на Грийнбърг (1963) и на други източници)²⁶. Със сигурност в нито един корпус не са потвърдени като канонични словоредните модели²⁷, представени в (16).

²³ Евънс и Левинсън заявяват, че сред „функционалните характеристики, от които всички езици се нуждаят, за да бъдат достатъчно изразителни инструменти“ е „способността да се означават (...) предходни състояния на нещата, (...), да се разграничава нова от стара информация и т.н.“ (Евънс и Левинсън 2009: 437).

²⁴ Естествените езици, изглежда, избобилстват с граматически средства за отричане не само на нещо казано, но и на нещо, което адресатът може просто да предположи, напр. специалната пресупозитивна отрицателна частица в много романски езици (*mica* в италиански, *pas* в каталонски / каталан и др. – вж. Чинкуе (1999: 167, бел. 4), изреченската финална частица *dáj* в лаоски (Крисфилд 1974: 42). Това отново може да изглежда озадачаващо. Със сигурност можем да си представим естествен език, който няма такива граматически средства или има други граматически средства, които, вместо просто да отричат предполагащото от адресата, изразяват похвала или насмешка.

²⁵ Т.е. тези, които имат формата *Ако X, то Y* – ако даден език има структурата X, то в този език трябва да е налична и структурата Y. - Бел. ред.

²⁶ Моделите, които са засвидетелствани, са: Dem Num A N, Dem Num N A, Dem N Num A, N Dem Num A, A N Dem Num, N A Dem Num, Dem A N Num, Dem N A Num, N Dem A Num, Num A N Dem, Num N A Dem, N Num A Dem, A N Num

- (16) а. Num Dem A N
 б. Num Dem N A
 в. A Dem Num N
 г. A Dem N Num
 д. Num A Dem N
 е. A Num Dem N
 ж. A Num N Dem

Ако са само частично засвидетелствани, трите модела, за които говори Драйър (2009/2011), също биха могли да се добавят към моделите в (16).

Съществуването на възможни и невъзможни подредби на посочените четири елемента ясно показва, че е необходим принципен подход. Този, който предлагам в (Чинкуе 2005), включва една-единствена базисно генерирана поредица от тези думи – [Dem [Num [A [N]]]], и различни възможности за преместване наляво на фрази, съдържащи N (такива възможности за преместване, изглежда, играят важна роля и в други конструкции). Всеки език избира една определена комбинация от възможни придвижвания (или няколко комбинации) за пораждаване на уникалното за езика (или алтернативно) подреждане на разглежданите елементи. Този подход разграничава възможните словоредни модели от невъзможните: първата група модели могат да бъдат изведени от базисната структура, докато втората група – не.

Отделен въпрос е дали това обяснение на възможните и невъзможните подредби е точно. Няма съмнение обаче, че обяснение за наблюдавания модел (който и да е той) е необходимо, но то едва ли може да бъде формулирано в контекста на културни или исторически склонности и нагласи (Евънс и Левинсън 2009; Дън, Грийнхил, Левинсън и Грей 2011)²⁸. А и защо

Dem, N A Num Dem. Драйър (2009/2011) твърди, че три от моделите за подреждане, които не са посочени в (Чинкуе 2005), всъщност са засвидетелствани в неговия корпус, независимо че се срещат в извънредно малко езици (това са редовете Num N Dem A, Dem A Num N и N Num Dem A). Според мен в тези три модела прилагателното се появява на неочаквано място. Имаме основания да се съмняваме, че тези словоредни модели наистина са засвидетелствани. Вж. (Чинкуе (в подготовка) за дискусия по въпроса за данните и източниците, както и за изследване, основано върху по-богат корпус от тези, които използват Чинкуе (2005) и Драйър (2009/2011).

²⁷ Тук не се вземат предвид специалните словоредни модели със самостоятелно преместване в начална позиция на прилагателното или на демонстратива (показателното местоимение) с цел фокусиране. Вж. Чинкуе (2005, бел. 23); Чинкуе (в подготовка).

²⁸ Дън, Грийнхил, Левинсън и Грей (2011) разглеждат двойки словоредни модели (A N / N A; Num N / N Num; Dem N / N Dem) в групи от езиковите семейства и установяват, че съответствията при подреждането са по-големи вътре в семейството, отколкото между различните семейства (което едва ли е изненадващо).

определени словоредни модели ще бъдат отхвърлени от всички култури? От друга страна, какви исторически закони биха възпрепятствали тяхната поява?

Като се базирам на едно прозрение на Хокинс (1983), в (Чинкуе 2005) предлагам обяснение, което обосновава възможните словоредни модели, представени в различни езици, като функция на специфичните стойности, приписвани на всяка от опциите за преместване: общи, немаркирани премествания, следователно представени в повече езици; частични, маркирани премествания, следователно представени в по-малко езици; немаркирани премествания с извеждане на елементи (pied-piping), следователно налични в повече езици; маркирани премествания без извеждане на елементи, следователно представени в малко езици и т.н. (Чинкуе 2005 и Чинкуе (в подготовка)).

Ако тези разсъждения са правилни, имаме основания да смятаме, че словоредът се ръководи от принципи, които до голяма степен са предопределени от *Универсалната граматика*, като при това решаваща роля играе преместването (т.нар. *Вътрешно сливане*, *Internal Merge*). Това би могло да е в сила и по отношение на абсолютните генерализации, които представят реда на конституентите в различни фрази (тук спадат голяма част от универсалиите на Грийнбърг (1963). Фактът, че се наблюдават изключения при почти всяка от тези генерализации (Драйър 1992, 2007; Чинкуе (под печат), не би трябвало да ни пречи при открояване на модела, който е в

На базата на тези данни те достигат до извода, че словоредът зависи от културологични фактори, а не се определя от принципите на *Универсалната граматика* – извод, който според мен е неоснователен. Дори да изключим причините, свързани с диахронията, ако те бяха разгледали цялата поредица Dem Num A N (както прави Грийнбърг), вместо да се ограничат само до подреждането на двойки, в които влизат тези елементи, биха установили, че много от потенциално възможните подредби не са засвидетелствани (вж. (16) в текста), което поставя въпроси пред всяко културологично обяснение. От гледна точка на типологията разглеждането само на двойки от елементите вместо на цялата поредица, която влиза в състава на фраза, може да бъде подвеждащо, както е показано в следващия случай (Чинкуе 2012). Ако разглеждаме само поредиците N A / A N; N Num / Num N; N Dem / Dem N, без да отчитаме техните общи словоредни особености, ще се окаже, че четири езика – лало (тибето-бирмански език; вж. Бърверуд (1998: 116 и сл.), в който има подреждане N Dem Num A, туркана (нило-сахарски език, вж. Хайне (1980: 51), в който има N Num A Dem, рендиле (кушитски език, вж. Хайне (1981: 181), в който има N Dem Num A, и гунгбе (нигеро-конголезийски / нигеро-кордофански език, вж. Або (2004, глава 3), в който има N A Num Dem – ще се окажат в една и съща група, след като във всички има комбинации N A, N Num, N Dem. Освен това, докато редът в гунгбе е определено преобладаващият тип постноминално подреждане на тези елементи, подредбите в лало, туркана и рендиле са много редки в езиците по света (Чинкуе 2005: 319; Чинкуе (в подготовка)). Така при класификацията рискуваме да не изберем правилния подвид и неточно да представим елементите във всеки от подвидовете.

основата им, както и при постулиране на дълбоко разположени принципи, които задават този модел (като отклоненията от идеалното подреждане дават отражение върху броя на езиците, които представят съответния тип – колкото повече са отклоненията, толкова по-малък е броят на езиците, в които се срещат). Базисната генерализация, която може да се изведе от случаи, които са напълно противоположни: езици с „опора в началото“ (head-initial) – стриктен VOS словоред (rigid VOS)²⁹ и езици с „опора в края“ (head-final) – стриктен SOV словоред (rigid SOV)³⁰, е, че при езиците от първата група функционалните опори (в рамките на цялото изречение или в именната фраза) предхождат V и N, докато модификаторните фрази следват V (вж. реда в (17a) и N (вж. (17б)).

- (17) а. COMP° NEG° Tense° Aspect° V AdverbP, PP (аргументни и обстоятелствени) DP
 б. Det° Number° N AdjP NumeralP (рестриктивни) Релативни изречения DemonstrativePs³¹

Обратното важи за езиците със словоред „с опора в края“, където опорите в рамките на изречението или на именната фраза са съответно след V и N, а модификаторните фрази са пред тях – вж. реда в (18a) и (18б).

- (18) а. AdverbPs, PPs (аргументни и обстоятелствени) DP V Aspect° Tense° NEG° COMP°
 б. DemonstrativeP (рестриктивни) Релативни изречения NumeralP AdjP N Number° Det°³²

²⁹ Езиците със словоред по модела VSO имат доста общи черти с езиците с VOS словоред (и в много от тях са представени и двата модела), но вероятно не са в такава степен поляризирани, както езиците със стриктен VOS словоред.

³⁰ В езиците със стриктен словоред според Грийнбърг (1963 – в този труд е въведен и терминът) се наблюдават **всички** свойства на този словоред. - Бел. ред.

³¹ Вж. в примера (ia) от малгашки (официален език в Мадагаскар, от малайско-полинезийската група, със словоред VOS) за структурата на изречение, а в примера (ib) от япезе (океански език, със словоред VSO) – за именната фраза:

(i) а. Tsy manasa foana [ny lamba] mihitsy Rakot
 NEG PRES.AT.wash always [DET clothes] at all Rakoto
 'Ракото винаги изобщо не пере дрехите.'

(Раковски и Травис 2000: 125)

б. ea pi kaaroo neey
 ART PL car this
 'тези коли'

(Йенсен 1977: 155)

Карни и Гилфойл (2000: 10) специално отбелязват, че в езици със словоред „с опора в началото“ „маркерите за време, наклонение/аспект, за оформяне на въпрос, както и отрицателните частици“ са винаги пред глагола.

Като чисто теоретичен конструкт това е идеално двуполусно (огледално) отношение между елементите; повечето (а може би всички) езици се отдалечават от това „идеално” състояние, като променят реда на елементите в определена степен. Този модел обаче, в който единият абстрактен словореден вариант е огледален образ на другия, не може да бъде резултат от симетричното сливане на опорите и фразите директно вляво или вдясно на V и N на равнището на синтаксиса (или в сензорно-моторния интерфейс, ако приемем, че линейното подреждане се реализира там) – вж. напр. Кейн (2001), който по друг път и на базата на други наблюдения достига до същия извод. И двата словоредни модела – „с опора в началото“ и „с опора в края“ – трябва да са производни, ако по произход искаме да са свързани с една и съща репрезентация на по-абстрактно равнище, която точно представя и обсега на действие (score) на различните елементи.

Така езиците, в които словоредните модели „с опора в началото“ и „с опора в края“ се реализират в чист вид, може да се разглеждат като получени чрез прилагане на две различни системи от възможни операции по преместване, които действат върху една и съща базово генерирана структура, обща за всички езици. Тази идея ще бъде илюстрирана чрез глаголните проекции.

Ако разгледаме по-детайлно факта, че глаголът (лексикалният глагол) е в обсега на действие на наречията за начин, когато те са пред него (типично за езици със словоред по модела „с опора в края”: Adv_{manner} V Mod) или са след него (типично за езици със словоред по модела „с опора в началото”: Mod V Adv_{manner}), а модалните (функционалните) наречия действат върху глагола и върху наречията за начин, когато са след глагола (типично за езиците „с опора в края”) или пред него (типично за езиците „с опора в началото”), ще установим, че нито един от двата модела (и йерархичната структура, на която те се базират) не би могъл да се определи като по-примитивен в сравнение с другия. По-точно, и двата модела трябва да се изведат от една обща базова репрезентация, която директно представя – чрез процедурите за конституентно командване (c-command) – обсега на действие за всеки от елементите в структурата (вж. (19) за английски), очевидно посредством две различни

32 Вж. в примера в (ia) от хидаца/хидатса (език със SOV словоред, от сиуанското семейство) за структурата на изречение, а в примера (ib) от волайта (западнокушитски език, със SOV словоред) за именната фраза:

(I) a. **wíra i ápári ki stao wareac**
Tree 3sg grow INCH PASTremote EVID
 'Дървото започнало да расте отдавна.'

(Чинкве 1999: 162)

b. **he [taa- w kuttuwa ehida] iccASHU adussa laagge-t-I**
those [me- dat chicken having-brought] five tall friend-PL.-subj.
 'онези петима високи приятели, които ми донесоха пиле'

(Ламберти и Сотеле 1997: 215)

системи от премествания, които пораждат две различни йерархични структури (вж. (20а) и (20б), определящи линейно подредване, подобно на представеното от Кейн (1994), където антисиметричното конституентно командване определя antecedенцията (предшестващото) в словоред.

(19)

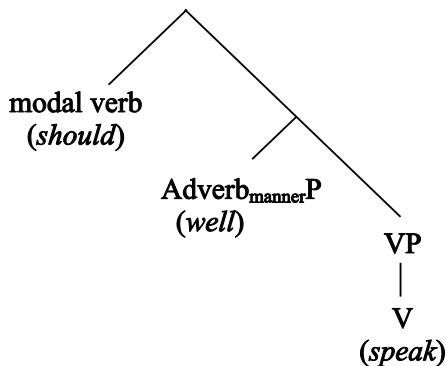

(20) а.

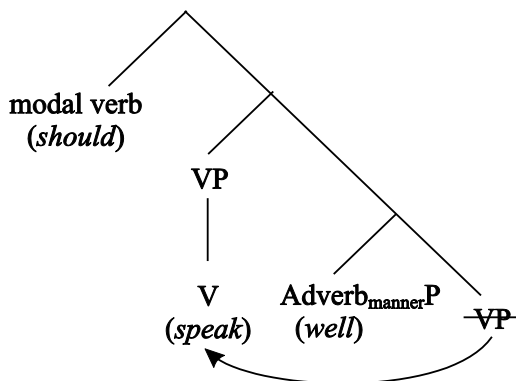

б.

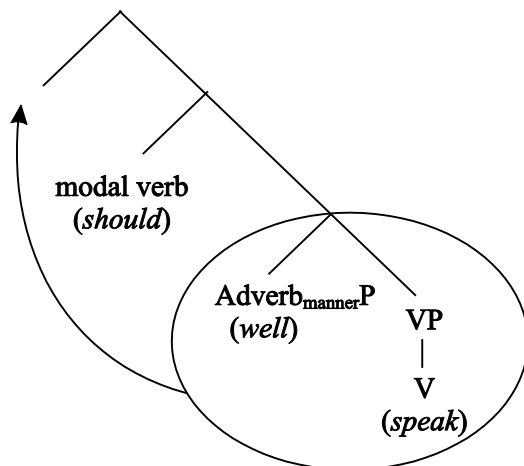

Нека се абстрахираме от различните видове премествания – преместване до окончателната позиция³³, преместване на DP, PP и AdvP с цел фокусиране, топикализация и под. (според интерпретацията на Рици (1997, 2004, 2010), и да съсредоточим вниманието си върху премествания към по-висока позиция (т.нар. операция *Повдигане*) на глаголни проекции в процеса на деривацията на каноничните словоредни модели „с опора в началото” и „с опора в края”. VP в „чистия” случай се премества към по-висока позиция, като извежда със себе си елементи по един от двата възможни начина: прогресивно и регресивно – за английски съответно *whose pictures 'чни снимки'* и *pictures of whom 'снимките на кого'*³⁴.

³³ Движение, чрез което елементът се премества до своята окончателна позиция (наречена от Рици „критерийна”), след което по-нататъшното движение вече не е разрешено. – Бел. ред.

³⁴ В (Чинкуе 2005) е изразена идеята, че такъв тип повдигания може да се дължат на необходимостта от прехвърляне на релевантни характеристики (именни или глаголни) в разгърнатите номинални или глаголни проекции, макар че се приема действието на друг механизъм (Съгласуване) за случаите на непълно/частично повдигане (non-total raising). Механизмът, който предизвиква тези повдигания, вероятно е свързан с необходимостта от проверка на морфосинтактичните признаци (VP до спецификатора на PerfectP; фразата на модалността (ModalP) до спецификатора на TensefutureP; NP до спецификатора на фразата за количество (NumberP) и т.н.), като такива премествания са до известна степен неясни в случаите на извеждане от типа *pictures of whom*. Сега приемам, че дори Dem Num A N е резултат от повдигане плюс извеждане от типа *pictures of whom*, както личи от факта, че в „чистите” случаи на словоред „с опора в края” опорите на NumberP и на фразата на детерминатора (DP) са след N (Dem Num A N PL^o Det^o), докато при „чистите” случаи на словоред „с опора в началото” те са пред N

В езиците със словоред „с опора в началото” VP се придвижва към по-висока позиция, над фразата, в която са наречията за начин, като извежда и елементите, които командва (в примера в (21) всъщност няма такива елементи) – както *whose* 'чий' извежда всички елементи, които командва, в структурата [*whose pictures of the ceremony*] *did you see t* ? 'чий снимки от церемонията] видя?³⁵.

- (21) а. [_{AdvP} well [_{VP} speak]]
 добре говори
- б. [[_{VP} speak] X [_{AdvP} well t]]
 говори добре
- в. [_{Vmod} should [[_{VP} speak] X [_{AdvP} well t]]]
 трябва да говори добре

В езиците със словоред „с опора в края“, където проекциите на опората на глаголната фраза се придвижват към по-висока позиция чрез регресивно извеждане (като *pictures of whom* 'снимките на кого'), VP пренася със себе си проекцията, в която се е придвижила фразата с наречието за начин *Adverb_{manner}P* към спецификаторната позиция на която и да е опора, намираща се между нея и модалния глагол, и после до спецификаторната позиция на модалния глагол; след това модалният глагол се повдига до своята позиция (позицията, в която се проверяват неговите собствени морфосинтактични признаци), като също извежда със себе си синтактичния материал, който се е придвижил около него.

- (22) а. [_{AdvP} well [_{VP} speak]]
 б. [[_{AdvP} well [_{VP} speak]] X t]]
 в. [_{Vmod} should [[_{AdvP} well [_{VP} speak]] X t]]
 г. [[[_{AdvP} well [_{VP} speak]] X t]] [_{Vmod} should t]]

Следователно деривацията в езиците, в които в „чист” вид се реализират двата словоредни модела – „с опора в началото” и „с опора в края” – се различава само по това какъв тип извеждане на елементи се прилага –

(Det° PL° N A Num Dem). Вж. бел. 31 и 32 по-горе, както и Чинкуе (под печат) за още примери.

³⁵ Пораждането очевидно протича по по-сложен начин от представения тук, но това не влияе върху интерпретацията на въпроса. В (20а) глаголт [*speak*] всъщност се придвижва нагоре над модалния глагол, като извежда следващата го AdvP (извеждане от прогресивен тип), след което модалният глагол се повдига до своята лицензирана позиция, като извежда следите от предходните придвижвания (извеждане от прогресивен тип). Вж. Чинкуе (под печат).

прогресивно, т.е. от типа *whose pictures* 'чий снимки' за езиците „с опора в началото”, или регресивно, т.е. от типа *pictures of whom* 'снимките на кого' за езици „с опора в края”³⁶. Прилагани системно и последователно, тези два типа деривационни модела пораждаат йерархични структури, като в езиците със стриктен словоред „с опора в началото“ всички опори линейно се подреждат вляво от V; при това редът на опорите е същият като при операцията *Сливане*, а всички фрази – DP, PP и AdvP – са вдясно от VP, като редът им е обратен на този при операцията *Сливане*. В езиците със стриктен словоред „с опора в края“ всички опори са вдясно от VP в ред, обратен на този при операцията *Сливане*, а всички фрази – DP, PP и AdvP, са вляво от VP, като редът им е както при операцията *Сливане*³⁷.

³⁶ За сходни анализи, макар проведени по по-различен начин, вж. Кейн (1994); Коопман и Саболчи (2000); Жулиен (2002); Махаджан (2003); Свенониъс (2007); Биберауер, Холмберг и Робъртс (2008); Джайешилан (2010).

³⁷ Приемам, че глаголната морфология по същество не се различава в езиците със словоред „с опора в началото“ и „с опора в края“. И в двата типа езици някои глаголни афикси не могат да бъдат отстранени от основата (*suspended under coordination*), могат да се характеризират със синкретизъм или суплетивизъм, да се свързват с различни абстрактни лингвистични категории. Смятам, че при базовото генериране те вече са интегрирани с основата и са преминали проверката на морфосинтактичните признаци (Чомски 1993: 27 и сл.). По отношение на типичните за езиците със словоред „с опора в края“ „аглютинативни” афикси, които очевидно не „затварят” думата (след тях могат да се добавят още афикси) и при координация могат да бъдат отстранени, също приемам, че се включват в базовото генериране вече интегрирани с неизразен (а понякога изразен) спомагателен глагол. Вж. Корнфилт (1996). В това отношение глаголната форма в примера от турски език в (i) е същата като глаголната форма в примера от италиански в (ii), като отчитаме, че повдигането на глагола в турски е чрез извеждане от регресивен тип, последвано от фонологично сливане със спомагателния глагол, а в италиански – чрез извеждане от прогресивен тип.

(i) [[*Gel-miş ve git-miş*]-Ø-*tî-m*]
come-perf and go-perf -Ø-PAST-1sg
'Дойдох и си отидох.'

(Корнфилт 1996: 110)

(ii) [*Er-o* *venu-to e anda-to*]
be.PAST-1sg come-perf and go-perf
'Дойдох и си отидох.'

Ако в италиански имаше регресивно извеждане (и фонологично сливане със спомагателния глагол), примерът в (ii) щеше да изглежда както турския в (i):

(iii) [[*venu-to e anda-to*]-*er-o*]
come-perf and go-perf- be.PAST-1sg

- (23) а. $C^\circ T^\circ Asp^\circ VP DP2 AdvP3 PP AdvP2 DP1 AdvP1$
 (при езици със словоред „с опора в началото“)
 б. $AdvP1 DP1 AdvP2 PP AdvP3 DP2 VP Asp^\circ T^\circ C^\circ$
 (при езици със словоред „с опора в края“)

В тази връзка би могло да се предложи базово генериране на фразата с наречие за начин ($Adverb_{manner}P$) и на модалния глагол директно вляво или вдясно от VP , като се следват изискванията, свързани с обсега на действие (командването), както е показано в (24а) и (24б). Това би могло да бъде най-простата алтернатива на подхода, предложен от Чинкуе (2005) с операциите *Сливане* и *Преместване*.

(24) а.

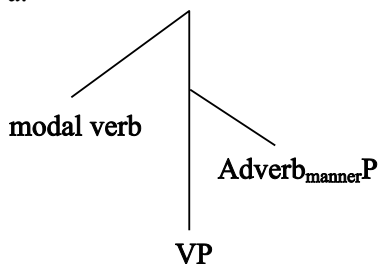

б.

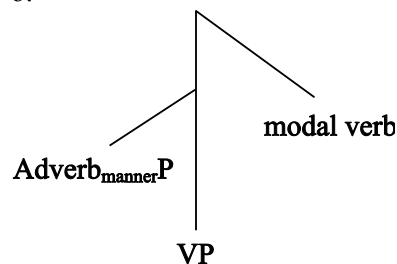

Освен несъобразяването с антисиметрията – (вж. Кейн 1994 и по-специално Кейн 2011), още два довода показват, че такова предложение е неоснователно. От една страна, директното включване в структурата за целите на обсега на $Adverb_{manner}P$ и на модалния глагол във VP не само че няма да е съвместимо с (24а) и (24б), но и с факта, че е твърде рядко срещано линейно подреждане от типа $[modal [Adverb_{manner}P [V]]]$ и $[[[V] Adverb_{manner}P] modal]$ (вж. примера от хинди в бел. 38); при това е невъзможно те да се разграничат от често срещаните $[Mod [[V] [Adverb_{manner}P]]]$ от (24а) и $[Adverb_{manner}P [V] Mod]$ от (24б). Още по-важно е, че при директно сливане в структурата за целите на обсега не може да се изведат много от словоредните модели, засвидетелствани в езиците по света. Това ясно се вижда от коментара на възможните и невъзможните комбинации на $(Dem Num A N)$ и данните за тях, представени по-горе. Ако отношенията, свързани с обсега на действие на тези модификатори в именната фраза, са следните: Dem действа върху Num , A и N ; Num – върху A и N ; A – върху N ($[Dem [Num [A [N]]]]$), е очевидно, че реално засвидетелстваните подредби, представени в (25), не могат да бъдат изведени от директното сливане в базисната структура на Dem , Num и A в NP по начин, който се съобразява с обсега на действие на всеки от елементите.

- (25) а. Dem N Num A
 б. N Dem Num A
 в. N Num A Dem
 г. N A Dem Num
 д. A N Dem Num
 е. N Dem A Num

Така например в (25а) Num не може да е близо до N и в същото време в обсега му на действие да се намират и A, и N (ако се означат пресичащите се разклонения).

(26)

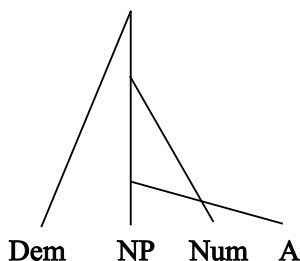

Подобни съображения могат да бъдат изразени и за останалите подредби, представени в (25)³⁸.

Езиците в различна степен се отклоняват от идеалното подреждане, представено в (23); при някои отклоненията са минимални (напр. в езиците със стриктен SOV или VOS словоред), при други са по-съществени. Въпреки отклоненията от „чистия“ модел все пак може да разглеждаме словоредните модели в езиците като приблизителни варианти на един от двата типа – или „с опора в началото“, или „с опора в края“. Езиците със SVO словоред например, които обикновено се приближават до словоредния модел на езиците „с опора в началото“ (Драйър 1991), показват голяма вариативност в отклоненията от „чистия“ случай и едва ли могат да се разглеждат като хомогенна група (както и всяка друга група, при която има вариране в словореда) (Чинкуе 2011 и Чинкуе (под печат).

Примерът от английски (език със SVO словоред) *If today Mario can already speak English well with his friends ...* '(букв.) ако днес Марио може вече да говори английски добре със своите приятели ...' в език със стриктен словоред „с опора в началото“ би имал следния вид: *If can speak English well with his friends already Mario today ...* '(букв.) ако може да говори английски

³⁸ Поради това дори и при подход, при който се приема директното сливане на фрази, като се отчита обсегът на действие – като този на Абелс и Нилеман (2012), все пак е необходимо преместване (вляво), за да се изведат словоредните варианти от (25).

добре с приятелите си вече Марио днес ...' (напр. в малгашки, сидик, тоба батак)³⁹, а в език със стриктен словоред „с опора в края“ подреждането би било следното: *Today Mario his friends with already well English speak can if ...* '(букв.) днес Марио своите приятели със вече добре английски да говори може ако ...' (напр. в японски, който притежава много малко характеристики, които не са типични за езиците със словоред „с опора в края“ – вж. Кейн (2005б); Чинкуе (под печат, бел. 11).

С други думи, езиците със SVO словоред имат деривация, която се отклонява от „чистия“ модел, пораждащ езици със стриктен словоред с опора в началото (вж. (16а), по това, че в даден момент се прекратява последователното извеждане на елементи от типа *whose pictures* 'чии снимки', в резултат на което високите спецификатори не разменят реда си един спрямо друг. Така за деривацията на английското изречение *If today John can already speak English well with his friends ...* '(букв.) Ако днес Джон може вече да говори английски добре със своите приятели ...', VP (*speak*) се придвижва над *English*, следва преместване над *well* с извеждане на *English* (*speak English well*) и накрая, схематично представено, фразата се придвижва над *with his friends* (*speak English well with his friends*). На този етап, отново в най-схематичен вид, се присъединява модалният глагол *can*, който се придвижва над *already*, но без да извежда (от типа *whose picture*) елементите, които командва (първото отклонение от „чистия“ случай)⁴⁰. Второто отклонение от „чистия“ случай се изразява в това, че деривацията спира до тук, като подлогът *John* и AdvP *today* (обстоятелственото пояснение) остават пред глагола.

Подобни отклонения от „чистия“ модел, пораждащ езици със стриктен словоред „с опора в края“, са засвидетелствани в някои SVO езици, в които този словоред не е стриктен (non-rigid SOV languages). В хинди например маркерите на отрицанието и (някои) наречия⁴¹ могат да разделят лексикалния глагол от спомагателните глаголи. Това показва, че проекцията, приемаща лексикалния глагол, може да се придвижва към по-висока позиция и без да

³⁹ И в тази група езици обаче липсва единство (Раковски и Травис 2000; Пиърсън 2001, 2007; Травис 2005; Кол и Хърмон 2008).

⁴⁰ Джайешилан (2010) нарича това „изоставяне“ (stranding) – характеристика, присъща за SVO езиците, но не и за езиците със стриктен словоред „с опора в началото“. В примера от италиански *Gianni parla ancora l'inglese bene* '(букв.) Джани говори все още английски добре' екстракцията на VP *parla* от лявото разклонение – [[*parla* [*l'inglese*]]i bene ti] – е очевидно позволена поради факта, че VP, съгласно дефинициите на спецификатор, категория, сегмент и командване, дадени от Кейн (1994, глава 3), не се разглежда като част от лявото разклонение.

⁴¹ Вж. примера на Махаджан (1989: 225) в (i):

(i) *Raam roTii khaataa nahiiN/to/roz thaa*
 Ram bread eat (imp.m.s.) not/emphatic/every day be (past.m.s.)
 'Рам обикновено яде/не яде хляб всеки ден.'

води със себе си определени AdvP (за разлика от типа *pictures of whom*), както беше показано за английски (SVO словоред), като се отчитат разликите в типа извеждане⁴².

Макар да изглежда възможно да се реконструират двата „чисти” типа езици – „с опора в началото” и „с опора в края” (единият модел е огледален образ на другия) – както бяха подсказали типологичните изследвания през 70-те години, изоставени по-късно⁴³ – и да се обяснят чрез операциите по преместване (по модела, очертан в този текст и в изследванията, цитирани в бел. 24 и в (Чинкуе под печат), много въпроси все още не са изяснени. На първо място, защо всички езици се отклоняват от „чистите” случаи? Иначе казано, защо единството между категориите е само тенденция? На следващо място, защо езиците с частично или непълно преместване към по-висока позиция (езици със SVO езиците и нестриктен SOV словоред) са повече от езиците със стриктен VOS и SOV словоред (Чинкуе (под печат), §8)?

Независимо от липсата на пълна яснота и разбиране за това, какво точно регулира каноничния словоред в различните езици, не може да не забележим наличието на една добре структурирана система от абстрактни принципи в основата му (която донякъде е неясна или отчасти замъглена поради взаимодействието ѝ с други системи). Заключение, че *Универсалната граматика* може би има решаваща роля при регулирането на каноничния словоред в езиците, се подкрепя от наблюдението, че децата овладяват словоредата на много ранен етап от усвояването на езика (за дискусия по въпроса вж. Рици (2011) и цитираната там библиография).

В заключение, богатството на функционалния лексикон, чиито елементи, изглежда, са подбрани от мисловната система на случаен принцип специално за езика, както и ограничената система в основата на разрешените

⁴² Тази възможност е разгледана от Джайешилан (2010, бел. 10), но не е засвидетелствана в езиците със словоред „с опора в края“.

⁴³ Вж. по-специално Леман (1973, 1978а, 1978б); Венеман (1972, 1974); Антинучи (1976). Подходът към словоредата, използван тук (а и в Чинкуе (под печат), е близко до този на Леман, отколкото на Венеман, тъй като се приема следната базисна генерализация: функционалните опори на разгърнатите проекции на „централните елементи“ V, N и т.н. се намират срещу (на противоположната страна) на своите фразови модификатори (комплементи или адюнкти); следващата генерализация е, че елементите, които са пред централните, било то опори или фразови модификатори, са подредени така, както при операцията *Сливане*, докато елементите, които са след централните, са подредени в обратен ред в сравнение с реда, в който са при сливането – резултат, който отвежда към двата типа придвижвания при операцията по извеждане (прогресивно и регресивно). Вж. и коментарите на Венеман (1974, бел. 2) за някои проблеми на предложената от самия него генерализация, както и коментарите за детерминаторите и думите за количество (единствено, двойствено, множествено число), които се държат като опори в разгърнатата проекция на N – факт, документиран от Драйър (1992).

словоредни вариации между различните езици, струва ми се, подсказват, че *Универсалната граматика* може да се окаже много по-богата, отколкото обикновено се смята. Осмелявам се да направя едно предположение – при такова разбиране на нещата, ако мозъкът на едно дете е „снабден“ с абстрактен функционален лексикон и с операцията *Сливане*, чрез която се изграждат йерархични структури според изискванията на интерфейса (семантичния обсег на действие) (*Външно сливане*, т.е. включване в структурата, *External Merge*) и която позволява ограничен брой премествания (*Вътрешно сливане*, т.е. преместване по-нагоре в структурата), тогава то трябва да разпознае на кои части от структурата съответстват срещаните функционални и пълнозначни думи и кои операции по преместване се прилагат при каноничния (и информационно маркиран) словоред в дадения език. А това вече е една много по-опростена задача.

Цитирана литература

- Абелс 2011:** Abels, K. *Hierarchy-order relations in the Germanic verb cluster and in the noun phrase*. Ms. University College, London.
- Абелс и Нилеман 2012:** Abels, K. and A. Neeleman. Linear asymmetries and the LCA. // *Syntax*, 15, p. 25-74.
- Або 2004:** Aboh, E. O. 2004. *The morphosyntax of complement-head sequences*. New York, Oxford University Press.
- Айбема 2002:** Ijbema, A. *Grammaticalization and infinitival complements in Dutch*. Utrecht, LOT. <<http://www.lotpublications.nl/index3.html>>
- Антинучи 1977:** Antinucci, F. *Fondamenti di una teoria tipologica del linguaggio*. Bologna, Il Mulino.
- Байби, Перкинс и Палиука 1994:** Bybee, J. L., R. D. Perkins, and W. Pagliuca. *The Evolution of grammar*. Chicago, The University of Chicago Press.
- Башир 2010:** Bashir, E. Traces of mirativity in Shina. // *Himalayan Linguistics* 9 (2). <<http://www.linguistics.ucsb.edu/HimalayanLinguistics/articles/2010/PDF/HLJ0902A.pdf>>
- Бенинка 2006:** Benincà, P. A detailed map of the left periphery of Medieval Romance. // R. Zanuttini, H. Campos, E. Herburger and P. H. Portner (eds.) *Crosslinguistic research in syntax and semantics. Negation, tense and clausal architecture*. Washington, D.C., Georgetown University Press, p. 53-86.

- Бери и Бери 1999:** Berry, K. and C. Berry. *A description of Abun: a West Papuan language of Irian Jaya*. Canberra, Pacific Linguistics.
- Биберауер, Холмберг и Робъртс 2008:** Biberauer, T., A. Holmberg and I. Roberts. Disharmonic word orders and the final-over-final constraint (FOFC). // A. Bisetto and F. Barbieri (eds.) *Proceedings of the XXXIII Incontro di Grammatica Generativa*. Università di Bologna.
<http://amsacta.cib.unibo.it/2397>
- Браун 1991:** Brown, D. *Human universals*. New York, McGraw-Hill.
- Бъруик, Пиетровски, Янкама и Чомски 2011:** Berwick, R. C., P. Pietroski, B. Yankama and N. Chomsky. Poverty of the Stimulus revisited. // *Cognitive Science*, 35, p. 1207-1242.
<<http://www.terpconnect.umd.edu/~pietro/research/papers/pos-2011.pdf> >
- Бьорверуд 1998:** Björverud, S. *A Grammar of Lalo*. Department of East Asian Languages, University of Lund.
- Венеман 1973:** Vennemann, T. Explanation in syntax. // J. P. Kimball (ed.) *Syntax and semantics. Volume 2*. New York, Seminar Press, p. 1-50.
- Венеман 1974:** Vennemann, T. Theoretical word order studies: Results and problems. // *Papere zur Linguistik*, 7, p. 5-25.
- Гибсън 1986:** Gibson, K. The ordering of auxiliary notions in Guyanese Creole. // *Language*, 62, p. 571-586.
- Грийнбърг 1963:** Greenberg, J. Some universals of grammar with particular reference to the order of meaningful elements. // J. Greenberg (ed.) *Universals of language*. Cambridge, MA, MIT Press, p. 73-113.
- Дал 1985:** Dahl, Ö. *Tense and aspect systems*. Oxford, Blackwell.
- ДеЛанси 1997:** DeLancey, S. Mirativity: The grammatical marking of unexpected information. // *Linguistic Typology*, 1, p. 33-52.
- ДеЛанси 2001:** DeLancey, S. The mirative and evidentiality. // *Journal of Pragmatics* 33, 369-382.
- Джайешилан 2010:** Jayaseelan, K.A. Stacking, stranding and pied-piping: A proposal about word order. // *Syntax*, 13, p. 298-330.
- Джакендоф 2002:** Jackendoff, R. *Foundations of language: Brain, meaning, grammar, evolution*. New York, Oxford University Press.
- Джонс 1961:** Jones, R. B. J. *Karen Linguistic Studies*. Berkeley, University of California Press.

- Джурафски 1996:** Jurafsky, D. Universal tendencies in the semantics of the diminutive. // *Language*, 72, p. 533-578.
- Диан 1971:** Diagne, P. *Grammaire de wolof moderne*. Paris, Présence Africaine.
<http://wolofresources.org/language/download/diagne_grammaire_wolof.pdf>
- Дик 1997:** Dik, S. C. *The theory of functional grammar. Part 1: The structure of the clause*. Second, revised edition (ed. by Kees Hengeveld). Berlin, Mouton de Gruyter.
- Диксън 1982:** Dixon, R. M. W. *Where have all the adjectives gone? And other essays in semantics and syntax*. Berlin, Mouton de Gruyter.
- Диксън и Айхенвалд 2004:** Dixon, R. M. W. and A. Y. Aikhenvald (eds.) *Adjective classes: a cross-linguistic typology*. Oxford, Oxford University Press.
- Дисел 1999:** Diessel, H. *Demonstratives. Form, function, and grammaticalization*. Amsterdam, John Benjamins.
- Драйър 1991:** Dryer, M. S. SVO Languages and the OV/VO typology. // *Journal of Linguistics*, 27, p. 443-482.
<<http://linguistics.buffalo.edu/people/faculty/dryer/dryer/DryerSVO.pdf>>
- Драйър 1992:** Dryer, M. S. The greenbergian word order correlations. // *Language*, 68, p. 81-138.
<<http://linguistics.buffalo.edu/people/faculty/dryer/dryer/wordOrder.htm>>
- Драйър 2007:** Dryer, M. S. Word order. // T. Shopen (ed.) *Language typology and syntactic description*. Vol. 1. Cambridge, Cambridge University Press, p. 61-131.
<<http://linguistics.buffalo.edu/people/faculty/dryer/dryer/DryerShopenWordOrder.pdf>>
- Драйър 2009/2011:** Dryer, M. S. *On the order of demonstrative, numeral, adjective, and noun: an alternative to Cinque*. Handout of a paper presented at the conference *Theoretical Approaches to Disharmonic Word Orders*, Newcastle University, May 30th June 1st 2009, and at the University of Pavia in June 2011.
<http://exadmin.matita.net/uploads/pagine/1898313034_cinqueH09.pdf>
- Дън, Грийнхил, Левинсън и Грей 2011:** Dunn, M., S. J. Greenhill, S. C. Levinson, and R. D. Gray. Evolved structure of language shows lineage-specific trends in word-order universals. // *Nature*, 473, p. 79-82.
- Евънс и Левинсън 2009:** Evans, N. and S. C. Levinson. The myth of language universals: Language diversity and its importance for cognitive science. // *Behavioral and Brain Sciences*, 32(5), p. 429-492.

- Жулиен 2002:** Julien, M. *Syntactic heads and word formation*. New York, Oxford University Press.
- Йенсен 1977:** Jensen, J. T. *Yapese reference grammar*. Honolulu, The University Press of Hawaii.
- Кавитская 1997:** Kavitskaya, D. Tense and aspect in Lai Chin. // *Linguistics of the Tibeto-Burman Area*, 20, p. 173-213.
- Карлсън 1996:** Carlson, B. Situation aspect and a Spokane control morpheme. // *International Journal of American Linguistics*, 62, p. 59-69.
- Карни и Гилфойл 2000:** Carnie, A. and E. Guilfoyle. Introduction. // A. Carnie and E. Guilfoyle (eds.) *The syntax of verb initial languages*. New York, Oxford University Press, p. 3-11.
- Кейн 1994:** Kayne, R. S. *The antisymmetry of syntax*. Cambridge, MA, MIT Press.
- Кейн 2003:** Kayne, R. S. Silent Years, Silent Hours. // L.-O. Delsing, C. Falk, G. Josefsson and H. A. Sigurdsson (eds.) *Grammar in focus. Festschrift for Christer Platzack. Vol. 2*. Lund, p. 209-226. (also in: Kayne, R. S. 2005. *Movement and silence*. New York, Oxford University Press, p. 241-260).
- Кейн 2005а:** Kayne, R. S. Some notes on comparative syntax: With special reference to English and French. // G. Cinque and R. S. Kayne (eds.) *Handbook of comparative syntax*. New York, Oxford University Press, p. 3-69. (also in Kayne, R. S. 2005. *Movement and silence*. New York, Oxford University Press, p. 277-333).
- Кейн 2005б:** Kayne, R. S. Antisymmetry and Japanese. // Kayne, R. S. *Movement and silence*. New York, Oxford University Press, p. 215-240.
- Кейн 2009:** Kayne, R. S. Antisymmetry and the lexicon. // J. Van Craenenbroeck (ed.) *Linguistic Variation Yearbook 2008*, p.1-32.
- Кейн 2011:** Kayne, R. S. Why are there no directionality Parameters? // M. B. Washburn, K. McKinney-Block, E. Varis, A. Sawyer, and B. Tomszewicz (eds.) *Proceedings of the 28th West Coast Conference on Formal Linguistics*. Somerville, MA, Cascadilla, p. 1-23
- Кол и Хърмон 2008:** Cole, P. and G. Hermon. VP raising in a VOS Language. // *Syntax*, 11, p. 144-197.
- Кoopман 2004:** Koopman, H. Inside the “Noun” in Maasai. // A. Mahajan (ed.) *Syntax at Sunset 3* (UCLA Working Papers in Linguistics).
- Кoopман 2005:** Koopman, H. Korean (and Japanese) morphology from a syntactic perspective. // *Linguistic Inquiry*, 36, p. 601-633.

- Коопман и Саболчи 2000:** Koopman, H. and A. Szabolcsi. *Verbal complexes*. Cambridge, MA, MIT Press.
- Корнфилт 1996:** Kornfilt, J. On copular clitic forms in Turkish. // *ZAS Papers in Linguistics* 6, p. 96-114.
- Крисфилд 1974:** Crisfield, A. G. Lao Final Particles. // D. L. Nguyen (ed.) *South-East Asian Linguistic Studies*. Volume 1. Canberra, Pacific Linguistics, p. 41-45. <<http://sealang.net/sala/archives/pdf8/crisfield1974lao.pdf>>
- Кутева 2009:** Kuteva, T. Grammatical categories and linguistic theory: elaborateness in grammar. // P. Austin, O. Bond, M. Charette, D. Nathan and P. Sells (eds.) *Proceedings of the 2nd International Conference Language Documentation and Linguistic Theory*. London, SOAS, p. 13-28. <<http://www.hrelp.org/publications/ldlt2/papers/ldlt2proceedings.html>>
- Ламберти и Сотиле 1997:** Lamberti, M. and R. Sottile. *The Wolaytta Language*. Köln, Rüdiger Köppe.
- Лейкѡф 1987:** Lakoff, G. *Women, fire, and dangerous things: What categories reveal about the mind*. Chicago, Chicago University Press.
- Леман 1973:** Lehmann, W. P. A structural principle of language and its implications. // *Language*, 49, p. 47-66.
- Леман 1978а:** Lehmann, W. P. The great underlying ground-plans. // W. P. Lehmann (ed.) *Syntactic typology: studies in the phenomenology of language*. Austin, University of Texas Press, p. 3-55.
- Леман 1978б:** Lehmann, W. P. Conclusion: Toward an understanding of the profound unity underlying languages. // W. P. Lehmann, (ed.) *Syntactic typology: studies in the phenomenology of language*. Austin, University of Texas Press, p. 395-432.
- Луис 1972:** Lewis, S. C. Sanio-Hiowe verb phrases. // *Papers in New Guinea Linguistics*, 15, p. 11-22 (Pacific Linguistics, Series A, no. 31. Canberra, Pacific Linguistics).
- Майкъл 2008:** Michael, L. D. *Nanti evidential practice: Language, knowledge, and social action in an Amazonian society*. Ph.D. Dissertation. University of Texas at Austin.
- МакГъкин 2002:** McGuckin, C. Gapapaiwa. // J. Lynch, M. Ross, and T. Crowley (eds.) *The Oceanic languages*. Richmond (Surrey), Curzon, p. 297-321.
- Махаджан 1989:** Mahajan, A. Agreement and Agreement Phrases. // *MIT Working Papers in Linguistics*, 10, p. 217-252.
- Махаджан 2003:** Mahajan, A. Word order and (remnant) VP movement. // S. Karimi (ed.) *Word order and scrambling*. Oxford, Blackwell, p. 217-237.

- Ницолова 2008:** Ницолова, Р. *Българска граматика. Морфология*. София, Университетско издателство „Св. Климент Охридски“.
- Планк 2004:** Plank, F. A catalogue of ways and means of expressing numerical approximation. Paper presented at the *Workshop On Numerals In The World's Languages* 29 - 30 March 2004, Leipzig, Germany.
- Пиърсън 2001:** Pearson, M. *The clause structure of Malagasy: A minimalist approach*. Ph.D. Dissertation, UCLA.
<<http://www.linguistics.ucla.edu/people/grads/pearson/pearson.htm>>
- Пиърсън 2007:** Pearson, M. *Predicate fronting and constituent order in Malagasy*. Ms. Reed College.
<<http://academic.reed.edu/linguistics/pearson/papers/VOSpaper.pdf>>
- Раковски и Травис 2000:** Rackowski, A. and L. Travis. V-initial languages. X or XP movement and adverbial placement. // A. Carnie and E. Guilfoyle (eds.) *The syntax of verb initial languages*. New York, Oxford University Press, p. 117-141.
- Рейсинк 1990:** Reesink, G. P. Adverbs in Papuan languages. Or: “Where have all the adverbs gone?”. // H. Pinkster and I. Genee (eds.) *Unity in Diversity. Papers Presented to Simon C. Dik on His 50th Birthday*. Dordrecht, Foris, p. 211-228
- Рици 1997:** Rizzi, L. The fine structure of the left periphery. // L. Haegeman (ed.) *Elements of grammar*. Amsterdam, Kluwer, p. 281-337.
- Рици 2004:** Rizzi, L. Locality and left periphery. // A. Belletti (ed.) *Structures and beyond. The cartography of syntactic structures*. Volume 3. New York, Oxford University Press, p. 223-251.
- Рици 2009:** Rizzi, L. Language invariance and variation. // M. Piattelli-Palmarini, J. Uriagereka and P. Salaburu (eds.) *Of minds and language: a dialogue with Noam Chomsky in the Basque country*. Oxford, Oxford University Press, p. 211-220.
- Рици 2010:** Rizzi, L. On some properties of criterial freezing. // E. P. Panagiotidis (ed.) *The complementizer phase: subjects and operators*. Oxford, Oxford University Press, p. 17-32.
- Рици 2011:** Rizzi, L. On the elements of syntactic variation. // V. Moscati and E. Servidio (eds.) *STiL - Studies in Linguistics (CISCL Working Papers, Vol.4)* (Distributed by MIT Working Papers).
- Робъртс и Русу 2003:** Roberts I. and A. Roussou. *Syntactic change: A Minimalist approach to grammaticalization*. Cambridge, Cambridge University Press.

- Свенониус 2007:** Svenonius, P. 1...3-2. // G. Ramchand and C. Reiss (eds.) *The Oxford handbook of linguistic interfaces*. Oxford, Oxford University Press, p. 239-288.
- Старке 2009:** Starke, M. *Nanosyntax - a short primer to a new approach to language*. Ms. University of Tromsø. <<http://ling.auf.net/lingBuzz/001230>>
- Старке 2011:** Starke, M. *Towards elegant parameters: Language variation reduces to the size of lexically stored trees*. Ms. University of Tromsø. <<http://ling.auf.net/lingBuzz/001183>>
- Талми 1985:** Talmy, L. Lexicalization patterns: semantic structure in lexical forms. // T. Shopen (ed.) *Language typology and syntactic description. Volume 3: Grammatical categories and the lexicon*. Cambridge, Cambridge University Press, p. 57-149.
- Талми 1988:** Talmy, L. The relation of grammar to cognition. // B. Rudzka-Ostyn (ed.) *Topics in cognitive linguistics*. Amsterdam, John Benjamins, p. 165-205
- Таралдсен 2010:** Taraldsen, K. T. The nanosyntax of Nguni noun class prefixes and concords. // *Lingua*, 120, p. 1522-1548.
- Травис 2005:** Travis, L. VP-internal structure in a VOS language. // A. Carnie, H. Harley and S. A. Dooley (eds.) *Verb First. On the syntax of verb-initial languages*. Amsterdam, John Benjamins, p. 203-224.
- Хайне 1980:** Heine, B. *The Non-Bantu languages of Kenya*. Berlin, Reimer.
- Хайне 1981:** Heine, B. Determination in some East African languages. // G. Brettschneider and C. Lehmann (eds.) *Wege zur Universalienforschung: sprachwissenschaftliche Beiträge zum 60. Geburtstag von Hansjakob Seiler*. Tübingen, Gunter Narr, p. 180-186.
- Хайне и Кутева 2002:** Heine, B. and T. Kuteva. *World lexicon of grammaticalization*. Cambridge, Cambridge University Press.
- Хенгевелд 1989:** Hengeveld, K. Layers and operators in Functional Grammar. // *Journal of Linguistics*, 25, p. 127-157.
- Хокинс 1983:** Hawkins, J. A. *Word order universals*. New York, Academic Press.
- Холмер 2005:** Holmer, A. Seediq. Antisymmetry and final particles in a Formosan VOS language. // A. Carnie, H. Harley and S. A. Dooley (eds.) *Verb First. On the syntax of verb-initial languages*. Amsterdam, John Benjamins, p. 175-201
- Холмер 2010:** Holmer, A. Seediq adverbial verbs: A review of the evidence. // R. Mercado, E. Potsdam and L. Travis (eds.) *Austronesian and Theoretical Linguistics*. Amsterdam, John Benjamins, p. 163-182.

- Чинкве (в подготовка):** Cinque, G. *On the movement account of Greenberg's Universal 20: refinements and replies*. University of Venice.
- Чинкве (под печат):** Cinque, G. Word order typology. A change of perspective. To appear in Cinque, G. 2013. *Typological studies. Word order and relative clauses*. London, Routledge. <<http://lear.unive.it/handle/10278/1517>>
- Чинкве 1999:** Cinque, G. *Adverbs and functional heads. A cross-linguistic perspective*. New York, Oxford University Press.
- Чинкве 2002:** Cinque, G. Mapping functional structure: A project. // G. Cinque (ed.) *Functional structure in DP and IP. The cartography of syntactic structures*. Volume 1. New York, Oxford University Press, p. 3-11.
- Чинкве 2005:** Cinque, G. Deriving Greenberg's Universal 20 and its exceptions. // *Linguistic Inquiry*, 36, p. 315-332. <<http://lear.unive.it/handle/10278/91>>
- Чинкве 2006а:** Cinque, G. *Restructuring and functional heads. The cartography of syntactic structures*. Volume 4. New York, Oxford University Press.
- Чинкве 2006б:** Cinque, G. Are all languages 'Numeral Classifier Languages'? // *Rivista di grammatica generativa*, 31, p. 119-122. <<http://lear.unive.it/handle/10278/213>>
- Чинкве 2007:** Cinque, G. La natura grammaticale del diminutivo e del vezzeggiativo. // R. Maschi, N. Penello, P. Rizolfatti (eds.) *Miscellanea di Studi Linguistici offerti a Laura Vanelli da amici e allievi padovani*. Udine, Forum Editrice, p. 229-236. <<http://lear.unive.it/handle/10278/1617>>
- Чинкве 2011:** Cinque, G. Greenberg's Universal 23 and SVO languages. // M. Frascarelli, ed., *Structures and Meanings: Cross-theoretical perspectives*. Paris/Roma, L'Harmattan, p. 75-80. <<http://lear.unive.it/handle/10278/1371>>
- Чинкве и Рици 2010:** Cinque, G. and L. Rizzi. The cartography of syntactic structures. // B. Heine and H. Narrog (eds.) *Oxford handbook of linguistic analysis*. Oxford, Oxford University Press, p. 51-65. <<http://lear.unive.it/handle/10278/1347>>
- Чомски 1993:** Chomsky, N. A Minimalist Program for Linguistic Theory. // K. Hale and S. J. Keyser (eds.) *The view from Building 20: Essays in linguistics in honor of Sylvain Bromberger*. Cambridge, MA, MIT Press, p. 1-52 (reprinted in Chomsky 1995).
- Чомски 1995:** Chomsky, N. *The Minimalist Program*. Cambridge, MA, MIT Press. Чомски 2011: Chomsky, N. Poverty of Stimulus: Unfinished Business. // Ming-le Gao (ed.) *Universals and Variation. Proceedings of GLOW in Asia VIII, 2010*. Beijing, Beijing Language and Culture University Press, p. 1-17.

Чърч и Чърч 1961: Church, C. and K. Church. The Jacaltec noun phrase. // B. Elson (ed.) *Mayan Studies I*. Norman, Summer Institute of Linguistics, p. 159-170. <<http://www.sil.org/acpub/repository/10054.pdf>>

Шактър 1985: Schachter, P. Parts-of-speech systems. // T. Shopen (ed.) *Language typology. A syntactic description. Volume I: Clause structure*. Cambridge, Cambridge University Press, p. 3-61.

**ИЗБРАНИ ПРОБЛЕМИ ОТ БЪЛГАРСКАТА МОРФОЛОГИЯ
И СИНТАКСИС:
АНАЛИЗ ОТ ГЛЕДНА ТОЧКА НА МИНИМАЛИСТКАТА ПРОГРАМА¹**

Мария Луиса Риверо
Университет на Отава (Канада)

Abstract

This paper offers a minimalist view of a variety of topics that in Bulgarian are at the crossroads of lexicon, syntax, morphology, and phonology. It discusses syntactic characteristics in periphrastic tenses with biclausal structures and the formal properties of Balkan control / raising constructions. It sketches accounts for clitic templates, person restrictions, and reflexive haplology that combine syntax and morphology, and assign an important role to person in postsyntactic morphology. It reviews some minimalist-oriented displacement analyses of the distribution of interrogative *li*. It examines the construction with an obligatory clitic *Trese me* 'I am shivering,' proposing that lexical structure and syntactic conditions on clitic pronouns and doubling account for its characteristics. It compares two prominent GB / minimalist views on reflexive marking and applies them to inherent reflexive verbs. It ends by discussing word order in auxiliary complexes, and touches on left branch phenomena, and on the relation between displacement and information structure.

Резюме

В настоящата статия е предложен минималистки анализ на избрани явления в българския език, в които се преплитат лексика, синтаксис, морфология и фонология. В статията се разглеждат синтактичните характеристики на сложните времена (изразени с перифрастични конструкции) и формалните свойства на определени конструкции в балканските езици, съдържащи модални и нелични глаголи, при които се наблюдава контрол и повдигане в подложна позиция. В статията се анализират още матрицата на клитиките, ограниченията по лице при местоименията, хаплогията при възвратните местоимения, при която действа комбинация от синтаксис и морфология, и се коментира важната роля на категорията лице в пост-синтактичната морфология. Статията разглежда конструкции със задължителна клитика от типа *тресе ме*. Защишава се тезата, че лексикалната структура и

¹ Разширената англоезична версия на тази статия е публикувана като: Rivero, M. L. 2005. Topics in Bulgarian morphology and syntax: a minimalist perspective. // *Lingua*, 115, p. 1083-1128. Публикуваният в сборника текст е преведен от д-р Галина Дукова-Желева.

синтактичните условия на местоименните клитики и на тяхното удвояване обясняват характеристиките на тази конструкция. В заключение се анализират спомагателните глаголи и техният комплекс, както и някои явления от лявата периферия на изречението и връзката между преместване и информационна структура.

Keywords: morphology, syntax, clitics, auxiliaries, tenses, person (restrictions), reflexives, interrogative particles

Ключови думи: морфология, синтаксис, клитики, спомагателни глаголи, времена, лице (ограничения), възвратни местоимения, въпросителни частици

1. Въведение

Настоящата статия предлага преглед от гледна точка на Минималистката програма и на Дистрибутивната морфология² на избрани проблеми, които в български език стоят на границата между лексика, синтаксис, морфология и фонология. Статията е съкратена версия на публикация в сп. *Lingua* (Риверо 2005) за *Lingua Gauntlet Issue*, по идея на Андрю Спенсър, който събра и примерите от Приложение А.

В раздел 2. ще разгледаме образуването на времената в синтактичен план и ще защитим идеята, че някои перифрастични времена имат комплексна двуизреченска структура (т.е. състояща се от две изречения) и се държат като конструкции, за които са характерни явленията *контрол* (control) и *повдигане в подложна позиция* (subject raising)³. В раздел 3. ще предложим обяснение за

² *Дистрибутивната морфология* (Хале и Маранц 1993, 1994; Харлей и Нойер 1999) е морфологичен модел, в който синтаксисът първо генерира структурите, като съчетава морфо-синтактични признаци. Морфо-синтактичните признаци се проектират върху морфологичната структура в морфологията. Фонологичният израз на крайния продукт от „работата“ на синтаксиса е резултат на попълване с думи от речника (vocabulary insertion) в проектираното във Фонетичната форма (Phonetic Form, PF).

³ Английският глагол *to seem* (подобен на безличната форма в български език *изглежда*) е типичен пример за глагол, при който се наблюдава повдигане в подложна позиция:

(i) *It seems that John has read.*
Експлетив изглежда че Джон спом. глагол чел
'Изглежда, че Джон е чел.'

В български няма описани аналогични глаголи. Пример за глагол, при който се наблюдава контрол в български (*искам*), е представен в (2) по-надолу в текста (*Петър искаше да чете*).

матрицата на клитиките, за ограниченията върху категорията лице при местоименията и за хаплогията на възвратните местоимения. Ще видим, че категорията лице играе унифицираща роля в постсинтактичния морфологичен компонент⁴. В раздел 4. ще разгледаме конструкцията, съдържаща задължителна местоименна клитика от типа *тресе ме*, и ще докажем, че принципи на лексикалната структура и условия от предимно синтактичен характер, наложени върху местоименните клитики и тяхното удвояване, могат да обяснят свойствата на тази конструкция. В раздел 5. ще приложим някои от представените в раздели 2. и 3. идеи за реда на спомагателните глаголи в глаголния комплекс и накратко ще разгледаме ограничен брой явления в лявата периферия на синтактичните конструкции в български. Ще предположим, че те включват (синтактично) изпускане на елементи. В заключение ще представим някои минималистски идеи относно връзката между преместването на елементите и информационната структура на изречението. Ще илюстрираме тази връзка с примери от комплекса на спомагателните глаголи. За допълнителни детайли, както и за части от статията, които не са включени тук, приканваме заинтересования читател да прочете пълната версия на статията в сп. *Lingua* (Риверо 2005).

2. Основни конструкции – време и вид на глагола

Българският език има богата система от глаголни времена, като използва и много перифрастични структури, приемани от традиционната граматика за сложни глаголни форми. В *Теорията за управлението и свързването и Минималистката програма* тези перифрастични времена се разглеждат като синтактични образувания, регулирани от принципите на фразовата структура, както е показано в по-ранния труд на Риверо (1988) и по-късния на Кръпова (1999).

Три синтактични фактора допринасят за формалната сложност на системата от глаголни времена в българския език. Първият е, че българският, както и други балкански езици, използва необичайно богат набор от функционални категории, които могат да се комбинират при образуването на изречения. Вторият и третият фактор засягат спомагателните глаголи. От една страна, спомагателните глаголи в български имат общи характеристики с конструкциите, изискващи контрол и т.нар. *повдигане в подложна позиция* (subject raising). В балканските езици при този вид конструкции глаголът избира съюзно допълнение (от типа на *да*-комплемент), в резултат на което образуването на формите на времената може да е синтактично рекурсивно. От друга страна, спомагателните глаголи в български се държат като съответния

⁴ Всички морфологични правила (словообразователни и флективни) се прилагат след синтактичните.

спомагателен глагол *съм* в други славянски езици, който взема като допълнения нелични глаголни форми.

2.1. Структури, съставени от две изречения

В този раздел ще разгледаме перифрастичните времена, които са сходни с конструкциите, включващи *контрол* и *повдигане в подложна позиция* в балканските езици.

В (Риверо 1988) предлагам бъдеще предварително в миналото (*цях да съм чел*) (вж. и Скатын 1983: 329) и отрицателното бъдеще предварително (*няма да съм чел*) да се анализират като комплексни структури, съставени от две изречения, в които са употребени лични форми на спомагателните глаголи. Според този анализ *цях* в бъдеще време в миналото, като в пример (1), е подобен на глагола *искаше* в (2), който (в някои случаи – бел. ред.) контролира подлога на своя комплемент МР (модална фраза), чиято опора е *да* (Риверо 1994a)⁵.

(1) *Щях* [МР *да* [*съм чел*]].

(2) *Петър искаше* [МР *да* [*чете*]].

В отрицателната форма на бъдеще предварително време в (3) спомагателният глагол *няма* е подобен на глаголите, изискващи *повдигане в подложна позиция*; той е маркиран за време, а лицето и числото се подразбират. Комплементът е модален (МР).

(3) *Няма* [МР *да* [*съм чел*]].

Аух-МР структурата в (4) участва в образуването на няколко времена: отрицателно бъдеще, бъдеще в миналото, отрицателно бъдеще в миналото, преизказно бъдеще, както и в емфатичните структури в Приложение А.

(4) (*Тя*) *няма* [МР *да* *пише писмото*].

Същият анализ може да се използва и за времената от преизказното наклонение в (5), (6), (7), както и за комплекси като тези в (8), (9) и (10)⁶.

⁵ Кръпова (1999) предполага, че подчиненото изречение е СР с *да* в Т. Според Пенчев (1996) *да* е комплементизатор.

⁶ Използваните примери са част от базата данни на Спенсър, представена в края на статията в Приложение А. Пример (5) съответства на (27а), (6) – на (30г), (7) – на (16б), (8а) – на (32а), (8б) – на (32в), (9) – на (33в), (10а) – на (34), и (10б) – на (35а). Спенсър, от своя страна, се базира на работата на Августинова (1997).

- (5) *Щяла била* [_{МР} *да пише писмото*].
 (6) *Щели ли сме според тях* [_{МР} *да бидем представени утре*]?
 (7) *Нямало ли е* [_{МР} *да се усмихва*]?
 (8) а. *Щеше* [_{МР} *да ни ги е показвала*].
 б. *Щеше* [_{МР} *да не ни ги е показвала*].
 (9) *Щели ли сте били вие* [_{МР} *да ми ги показвате*]?
 (10) а. [_{МР} *Да им чета на децата*] *съм щяла* [*тази приказка*].
 б.* [_{МР} *Да им чета на децата*] *няма* [*тази приказка*].

Хипотезата за наличие на две изречения в перифрастичните конструкции обяснява следните им формални характеристики:

(i) Модалните частици винаги са първият конституент в подчиненото изречение, независимо дали това изречение остава в немаркираната си позиция, както в (9), или се премества в началото, както в (10а).

(ii) Във всяко изречение има глаголни елементи, които са маркирани за време, вж. (9).

(iii) Има поредица от спомагателни глаголи в главното и в подчиненото изречение, вж. (6).

(iv) Причастията с окончания за род и число са компленти на спомагателния глагол в главното или в подчиненото изречение, вж. (6). Отрицанието може да бъде в подчиненото изречение, вж. (8а) и (8б).

(v) Местоименните клитики трябва винаги да бъдат в подчиненото изречение, вж. примерите от (6) до (10).

Горните характеристики подсказват, че двуизреченските конструкции се състоят от две *фази* – в смисъла на Чомски (2000, 2002), и че в български няма *реструктуриране* (restructuring) / *повдигане на клитиките* (clitic climbing) – причина, поради която местоименните клитики остават в подчиненото изречение, което е фаза.

Всяко едно от изреченията в примери от (4) до (10) се подчинява на независими синтактични и морфологични принципи. По синтактични и семантични причини въпросителните изречения съдържат въпросителната частица *ли* в главното изречение. Въпросителната частица определя семантичния тип на конструкцията и често се смята за комплементизатор (Риверо 1993).

В преизказната форма за 3 л. няма спомагателен глагол. Тук приемаме, че липсата на спомагателен глагол е факт от постсинтактичната морфология. В раздели 2.3.3. и 3.1. ще защитим тезата, че в този случай става въпрос за

Част от примерите са модифицирани (бел. ред.), за да са приемливи за повече носители на езика. – Бел. ред.

скрит спрегнат спомагателен глагол в синтаксиса и в семантиката – напр. *Тя е щяла* [_{МР} *да пише писмото*]. Този фонологично празен спомагателен глагол се подразбира и няма нужда да присъства явно в постсинтактичната морфология. Неговата характеристика за лице може да бъде подразбрана, тъй като той не е определен (специфициран) по лице и признаците му са част от композиционната база, необходима за интерпретацията на всички преизказни времена. Семантичните аспекти са отвъд целите на тази статия (за формално-семантичен анализ на преизказните времена вж. Изворски 1997).

Промените в словоредата на перифрастичните конструкции ще бъдат разгледани накратко в раздел 5. Ще бъде обсъдено едно движение, при което неличен спомагателен глагол се премества в главното изречение пред въпросителната частица *ли* и спрегнатия спомагателен глагол в резултат на т.нар. *дълго преместване на опората* (long head movement) (вж. (6) и (7) по-горе). Парентетични части и наречия като *според него* в (30а) в Приложение А (*Според него щяла съм да съм ви я показала*) могат да заемат различни позиции в главното изречение. Според *Минималистката програма* (Чомски 1995) адюнкти от този тип се присъединяват постсинтактично. Подлози в номинатив, като *ти* в (30в) (*Ти щяла ли си предварително да си ни я показвала?*) и *вие* в (33) в Приложение А (вж. (33а) *Щели сте били днес вие да ми ги показвате*), могат да бъдат дислоцирани като топик или контрастен фокус и да предхождат *ли* в главното изречение; обратният словоред също е възможен.

Спомагателните глаголи в главното изречение биват два вида. Когато са отрицателни, те наподобяват безлични глаголи, за които е характерно преместването в подложна позиция, напр. *нямало* в (7). Когато са в положителна форма, те се държат като лични глаголи в определени род и число, изискващи контрол, напр. *щяла* в (5).

При подчинените изречения комплексът в Т е синтактично независим и притежава обикновените морфологични характеристики: подчинената лична форма има окончание за време, лице и число; неличните форми имат окончание само за род и число. Както вече бе споменато, подчинените изречения задължително съдържат местоименни клитики, тъй като в балканските езици не се наблюдава *повдигане на клитиките*.

При комплементите (подчинените допълнителни изречения) позицията на спомагателните глаголи може да варира, както в структурата на простите изречения като това в (32) – вж. (32а) *Щеше да ни ги е показвала*. Срв. (32г) **Щеше да бъде ни ги показвала* в Приложение А. В раздел 2.2. ще видим, че според Кръпова (1999) в миналите перфектни времена *бях* може да заема позиция, по-висока от Т (и тогава предхожда местоименните клитики (вж. (26б) *Аз бях му дала книгата*), или по-ниска от Т (и тогава следва местоименните клитики (вж. (26а) *Аз му бях дала книгата*).

При времената, съставени от две изречения, се наблюдава взаимодействие между главното и подчиненото изречение. И в двете може да се наблюдават стандартни синтактични трансформации, описани по-долу и

въз основа на примерите в Приложение А (вж. (27а) *Щяла била да пише писмото* Срв. (27б) *Да пише писмото щяла била* и (34) *Да им чета на децата съм щяла тази приказка*). В (27б) подчиненото изречение се премества в начална позиция; (34) комбинира преместването на изречението в начална позиция и отделянето на обектното NP, което наподобява *остатъчна топикализация* (remnant topicalization)⁷. Конституенти от главното и подчиненото изречение обаче не могат свободно да се преместват. В изреченията (27в) **Щяла да пише била писмото* и (27г) **Била да пише щяла писмото* например, главното изречение *била* и *щяла* не може да се премести пред подчиненото, което е пример за добре известното ограничение, забраняващо преместване в по-ниска синтактична позиция. Фактът, че (35а) **Да им чета на децата няма тази приказка* и (35б) **Да им четеш на децата недей тази приказка!* не са приемливи, подсказва, че отрицателните спомагателни глаголи не позволяват преместването на изречение в началото, т.е. предизвикват *ефект на намесата* (intervention effect). Основната идея е, че взаимодействието на конституенти, принадлежащи на две изречения, може да се види в светлината на вече известни синтактични премествания.

Нека да се върнем сега на клитиките в сложното изречение. Това, което традиционната граматика нарича *съставно глаголно сказуемо* и за което по-горе посочихме, че наподобява конструкциите с контрол и повдигане в подложна позиция, може да съдържа две независими групи клитики. Синтаксисът определя позицията на въпросителната частица *ли*: тя е комплементизатор в главното изречение и е част от групата на клитиките. Синтаксисът също така определя мястото на местоименните клитики, което е в подчиненото изречение, така че образуваната обща клитична група включва клитични местоимения и спомагателни глаголи. Синтактичните правила за спомагателните глаголи в главното и в подчиненото изречение на сложната темпорална конструкция са еднакви. Фонетичната форма (оттук нататък – PF) обаче разполага със специални правила, отнасящи се до спомагателните глаголни клитики. Тези правила ще бъдат разгледани по-късно в статията. От тази гледна точка позицията на клитиката *съм*, например, се определя от синтаксиса, така че и в главното, и в подчиненото изречение този елемент има същата синтактична и семантична роля като спомагателните глаголи със собствено ударение. Следователно *съм* не трябва винаги да е долепен до глагола, както когато предхожда парентетични части и наречия, (вж. напр. (30б) *Щяла съм според него да съм ви я показала* и (30в) *Ти щяла ли си предварително да си ни я показвала?* в Приложение А).

⁷ При този вид топикализация първо обектът бива изведен от VP, напр. чрез механизма, който се нарича *преместване с неканоничен словоред* (scrambling), а впоследствие останалото VP, заедно със следата от изместения обект, се придвижва в още по-висока позиция, както е в примера от немски в (i).
(i) [_{VP} *gelesen* _t*diese Bücher*] *hat er diese Bücher nicht* _t_{VP}. букв. 'Прочел той не е тези книги.'

Хипотезата за двуизреченска структура на перифрастичните времена може да обясни съгласувателните признаци при причастията в тези времена. Всички причастия имат съгласувателна морфология както в главното, така и в подчиненото изречение (напр. (1г) *(Тя) няма да е писала писмото* и (1ф) *(Тя) няма да бъде писала писмото* в Приложение А). Както вече споменахме, отрицателната форма на спомагателния глагол в главното изречение наподобява на онези глаголи, които изискват повдигане в подложна позиция. Ако тази форма е причастна, както в (33д) *Днес нямало било вие да ми ги показвате*, причастието се съгласува по подразбиране и задава маркирането на останалите причастни форми на спомагателния глагол в главното изречение. И все пак подчинените спомагателни глаголи и причастия се съгласуват с логическия подлог на изречението, който зависи от лексикалния глагол, както е в конструкциите с контрол и повдигане в подложна позиция в балканските езици. Повечето изречения в Приложение А съдържат форми за женски род. Причастията в главното изречение са в среден род, ако спомагателният глагол прилича на глаголите, изискващи повдигане в подложна позиция, и в женски род, ако спомагателният глагол прилича на контролните конструкции.

Селективните ограничения са друг източник на прилики между перифрастичните времена и конструкциите с контрол и повдигане в подложна позиция. Спомагателните глаголи в главното изречение приличат на глаголите, които контролират своя комплемент (от типа на *мога, успявам, решавам*) и задават темпоралната му рамка. Поради тази причина изреченията в (11) са неприемливи (вж. Кръпова (1999) за допълнителна дискусия по темата).

- | | | |
|------|-----------------------------|---|
| (11) | <p><i>Иван щеше [да</i></p> | <p>а. *<i>пишеше</i> (имперфект)</p> <p>б. *<i>писа</i> (аорист) <i>писа</i>].</p> <p>в. *<i>беше писал</i> (минало предварително време)</p> <p style="text-align: right;">(Кръпова 1999, пример (55))</p> |
|------|-----------------------------|---|

В обобщение, според мен синтактичните принципи на главните изречения и на *да*-изреченията обясняват много от формалните характеристики на времената в български. По поведение положителните форми на спомагателните глаголи приличат на глаголи, изискващи контрол, а отрицателните спомагателни глаголи приличат на конструкции с повдигане в подложна позиция; и двата вида глаголи взимат съюзни подчинени комплементи. Въпросителната частица *ли* трябва да бъде в главното изречение, тъй като е комплементизатор и определя изречението като въпросително. Местоименните клитики трябва да са част от *да*-изречението, тъй като изразяват аргументната структура на лексикалния глагол, а в български няма повдигане и съответно реконструкция на клитиките. Както се очаква, не е възможно конституенти от главното изречение да се придвижат в подчиненото изречение, т.е. в по-ниска позиция.

2.2. Едноизреченски конструкции

Простите времена, които съответстват на структура, състояща се от едно изречение, съдържат само лексикален глагол с темпорална флексия, съгласувана за лице и число (сегашно, минало несвършено, минало свършено и бъдеще време) или лексикален глагол и спомагателен глагол със съответна флексия (перфектни времена). Тези два вида времена обаче имат различна по сложност структура заради функционалните категории, характерни за балканските езици. Тук споменавам някои стандартни схващания от *Теорията за управлението и свързването* във връзка с тези времена.

Така наречените прости времена, т.е. без фразова структура, са сегашно време (вж. (1а) *(Тя) (не) пише писмото*), минало несвършено време (вж. (1б) *(Тя) (не) пишеше писмото*) и минало свършено време (вж. (1д) *(Тя) (не) писа писмото*, примерите са от Приложение А). Според една по-ранна версия на същия подход, отразена в (Риверо 1994а), простите времена предполагат синтактично повдигане на глагола до съответния афикс (V-raising). Общо убеждение в по-късната версия на *Теорията за управлението и свързването* и в *Минималистката теория* е, че тези глаголи са маркирани за граматическите си признаци (спрегнати) още в речниковия компонент на езика, заемат позицията на опори във VP и могат да се движат както в синтаксиса, така и в PF (вж. раздел 3.1.). Становището на Дистрибутивната морфология е, че синтаксисът оперира с комплекси от признаци и вмъкването на речникови единици става „късно”, в постсинтактичната морфология.

Според стандартното схващане в синтактичната структура на бъдеще време в (1к) *(Тя) ще пише писмото* (Риверо 1988, 1994а; и Приложение А) *ще* е опора на MP, а глаголът в сегашно време е опора на своя комплемент, както в (12)⁸. Подобни форми има в албански, гръцки и румънски, където маркерите за бъдеще време също предхождат местоименните клитики и спомагателните глаголи. За разлика от други балкански езици, спомагателните глаголи в български са клитики, както в други славянски езици.

(12) [MP [(Тя) [M *ще*] пише писмото].

С *ще* като модална частица бъдещите времена наподобяват главно изречение с *да*, което, от своя страна, напомня за перифрастичните времена.

(13) [MP [Да му я показваме!].

⁸ Структурното представяне в (12) впоследствие е прието от много други изследователи (Рудин, Креймър, Билингс и Бърмен 1999). Според Кръпова (1999: 40) *ще* е афиксиран спомагателен глагол без флексия и е разположен в Tense – проекцията, до която стига и лексикалният спомагателен глагол *бях*.

Номинативното NP предхожда *ще* и *да*. Според хипотезата, че тези частици са модални опори (в МР), подлогът се намира в спецификаторната позиция на МР, както е в (12) и в (14), но той също така би могъл да е дислоциран, т.е. в по-висока позиция.

(14) [_{МР} [Всеки лингвист [_М да четете тази книга!]]].

Спомагателните глаголи в сегашно и в миналите перфектни времена в примерите от Приложение А (вж. (13) (*Тя*) (*не*) *е писала писмото* и (1и) *Тя* (*не*) *беше писала писмото*) обикновено се смятат за аломорфи, които се различават по време: сегашно и минало. Противно на това Кръпова (1999) ги смята за отделни лексикални единици, със собствени граматични значения, селективни ограничения и синтаксис. Кръпова нарича *съм* функционален спомагателен глагол, генериран в синтактичната структура под възела Т, а *бях* – лексикален (т.е. зададен от речника) спомагателен глагол, който, макар да е генериран в по-ниска позиция AuxP, може да се придвижи нагоре към Т, за да получи темпорални признаци от тази опора (друга възможност би била да се генерират двата спомагателни глагола в две различни функционални проекции и така да се избегне преместването)⁹. Според схващането на Кръпова *бях* в (26а) *Аз му бях дала книгата* и в (28в) *Аз ви я бях показвала*, би се намирал в AuxP под местоименните клитики, а в (26б) *Аз бях му дала книгата* и (28а) *Аз бях ви я показвала*, би бил в Т над местоименните клитики.

За интерпретация на тези конструкции насочвам читателя към Иатриду, Анагностопулу и Изворски (2001) и Панчева (под печат) за анализ на семантиката на перфекта.

В бъдеще предварително като това в (1с) (*Тя*) (*не*) *ще е писала писмото*, се комбинират модална опора *ще* с перфективен комплекс като неин комплемент (Риверо 1988). Този комплекс наподобява аналогични структури в балканските езици, като например гръцкото *tha exo diavasi* ‘аз ще съм чел’. Разликата е в това, че гръцкият спомагателен глагол не е клитика, докато българският е. Като цяло спомагателните приглаголни частици, които са клитики или носят собствено ударение, имат подобна фразово-синтактична структура, но могат да показват различия на други нива на репрезентацията.

Оказва се, че формалната сложност при образуването на времената е резултат от комбинацията между богатата функционална структура на изречението в балканските езици и две структурни свойства на спомагателните глаголи. От една страна, в български спомагателните глаголи наподобяват глаголите, изискващи контрол и повдигане в подложна позиция, като заради това изискват цели изречения за свои комплементи. От друга страна, спомагателните глаголи в български наподобяват същите глаголи в

⁹ Вж. Риверо (1994б, 2000) за разликите между функционални и лексикални спомагателни глаголи в славянските езици, въз основа на други признаци.

други славянски езици, тъй като могат да се съчетават и с неспрегнат спомагателен глагол *съм* като комплемент.

3. Клитики

Този раздел представя някои частично нови предложения относно матрицата на клитиките, ограниченията по лице и хаплогологията при възвратните местоимения. Идеята се базира на механизмите от постсинтактичната морфология, в които категорията лице играе изключително важна роля.

3.1. Основна матрица

Познато схващане в *Теорията за управлението и свързването и Минималистката програма* е, че матриците на клитиките до известна степен се подчиняват на синтактични принципи. Тук аз приемам една версия на тази идея и я комбинирам с един принцип на постсинтактичната морфология, отнасящ се до категорията лице. Също така приемам, че морфологичните принципи на категорията лице играят важна роля за: (а) привидното отсъствие на спомагателен глагол в 3 л. ед.ч. в преизказно наклонение; (б) ограниченията върху категорията лице, които ще разгледаме в раздел 3.2.; и (в) хаплогологията на възвратните частици, разгледана в раздел 3.3. Като цяло категорията лице в постсинтактичната морфология играе важна роля в обяснението на редица явления в български език.

Хауге (1976) и Евен (1979) твърдят, че клитиките в български имат словоред, показан в (15), като третоличното *e* представлява лексикална единица, която, както е добре известно, винаги следва местоименията и другите спомагателни глаголи (за 1 и 2 л.), които предшестват местоименията.

(15) Neg Mod Aux Dat Acc *e*

В *Теорията за управлението и свързването и Минималистката програма* матрици като тази в (15) не са езиковоспецифични, а отразяват по-дълбоки принципи на организиране на речта (вж. напр. Франкс и Кинг 2000, раздел 5). Тук, под влияние на *Дистрибутивната морфология*, ще предложа версия на тази теза, в която комбинацията на синтаксис и морфология действа като филтър.

Българската матрица има съответни копия в други славянски езици. От една страна, типично за славянските езици е подреждането на местоименията според падежа, като дативът предхожда акузатива. От друга страна, в южнославянските езици спомагателният глагол в 3 л. ед.ч. обикновено следва местоименията. Аз предлагам следното решение: (а) редът спомагателен глагол > датив > акузатив в (15) се определя от синтактични принципи,

отнасящи се до конструкциите с две допълнения (дитранзитивни конструкции); (б) мястото на *e* е отражение на морфологичен принцип, свързан с категорията лице; (в) тези принципи са общи за много езици.

Да оставим за момент настрана спомагателния глагол в 3 л. Идеята, че клитиките са подредени по падеж, може да се приложи и върху спомагателния глагол *Aux* в (15), ако се приеме, че той е номинативният елемент в групата. От тази гледна точка матрицата в български съответства на йерархията в дитранзитивните конструкции, т.е. „подлогът” съответства на спомагателния глагол, който структурно е разположен по-високо от непрякото допълнение (датив), което, от своя страна, е структурно по-високо от прякото допълнение (акузатив). Това предложение е в съгласие с идеята, че в езиците с удвояване с клитики редът датив > акузатив има общи свойства с английската дитранзитивна конструкция *I gave Mary the book* (вж. напр. Демонте (1995) за испански и Анагностопулу (2003) за гръцки). Групирането на клитиките в реда (cluster) спомагателен глагол > датив > акузатив представлява морфологично прозрачна комбинация с фиксирани позиции и синтактично зададен ред, който в повечето случаи остава непроменен от постсинтактичната морфология.

Идеята, че редът в (15) е морфологичното отражение на дитранзитивната йерархия, може да бъде прилагана по различни начини в зависимост от фразовата структура на спомагателните глаголи и местоименията (вж. Франк и Кинг (2000, раздел 10.3.) за обобщение на различни предложения в този смисъл; Бошкович (2001: 180) за по-нова библиография, и раздел 3.4. за актуален обзор на проблема). В тази статия разглеждам една от възможностите, в които клитиките отразяват аргументната структура. Спомагателният глагол се намира извън глаголната фраза (както е отбелязано в (Риверо 1994а), което е в съгласие с идеята, че външните аргументи не се въвеждат от лексикалния глагол (Крацер 1996). В контекста на анализа на Анагностопулу (2003) нека приемем, че местоименните клитики са в спецификаторните позиции на VP в двусегментната глаголна категория (VP shell), като дативът е синтактично по-високият аргумент, а акузативът е по-ниско разположеният. И двете клитики се придвижват нагоре до малкото *v*, за да проверят транзитивните си признаци, а след това и до T¹⁰.

От предложените досега анализи излиза, че спомагателните глаголни клитики и клитичните местоимения в български изцяло следват дадения в (15) синтактичен ред. Въпреки това Бонет (1991, 1995) убедително отстоява позицията, че редът на клитиките не може да се определя единствено от синтаксиса, а има и морфологични механизми, които действат като *филтри*¹¹

¹⁰ Друга възможност (Франк и Кинг 2000, глава 11) е спомагателните глаголи да са разположени извън VP, а местоименните клитики да са в опорните позиции на Agt над VP (Рудин 1997). За други структури на местоименните клитики и допълнителна библиография, вж. Риверо 1997.

¹¹ Т.е. проверка на самия резултат от операциите в синтактичния компонент. - Бел. ред.

в синтактичния компонент. Този подход в рамките на *Дистрибутивната морфология* (Хале и Маранц 1993) може да разясни позиционирането на спомагателния глагол в 3 л. в български, което до момента не е получило задоволително обяснение. Матрицата в (15) показва, че третоличният спомагателен глагол *е* трябва да е последен, за разлика от останалите спомагателни глаголи, които предшестват групата на местоименните клитики. Подобна е ситуацията и със сръбохърватското *је*, така че изглежда, че българската матрица е по-скоро отражение на едно морфологично изискване към категорията лице, а не резултат от условия, наложени от PF. Аз приемам, че спрегнатите спомагателни глаголи в български винаги заемат синтактична позиция, външна за VP, която е структурно по-висока от тази на местоименията в датив и акузатив по причини, които бяха изтъкнати по-горе. Също така приемам традиционното схващане, че формите за 1 л. и 2 л. са морфологично специфицирани за лице, докато формата за 3 л. е нелична, т.е. нелице (Бенвенист 1975). Когато синтактичната структура се проектира в морфологията, едно правило, отнасящо се до категорията лице, премества неличния спомагателен глагол след местоименните клитики; съответно всички спомагателни глаголни клитики се проектират върху морфологична структура, специфицирана за лице, с изключение на спомагателния глагол в 3 л., който няма съответната спецификация и се проектира в последната позиция на матрицата¹².

Категорията лице обяснява и защо спомагателният глагол в 3 л. е нулев в преизказното наклонение на книжовния език: тази форма подлежи на морфологично изтриване (deletion), тъй като нейното съдържание може да бъде възстановено от контекста. За разлика от 3 л., формите за 1 л. и 2 л. на спомагателните глаголи в преизказно наклонение са специфицирани за лице и трябва задължително да бъдат произнесени.

В обобщение може да се предположи, че матрицата в (15) не се отнася само за една категория, нито само за една езикова група, а отразява синтактични принципи, свързани с дитранзитивната конструкция, както и морфологичния принцип на категорията лице, който се задейства на нивото, където синтактичната структура се проектира в морфологията.

3.2. Ограничения при категорията лице

Настоящият раздел, вдъхновен и базиран на сравнително нови схващания относно ограниченията, наложени върху категорията лице, има за

¹² Според Томич (1996, раздел 3.), сръбохърватското *је* се появява като последния глагол под категорията флексия (Inflection). Според Франк и Кинг (2000, раздел 11.3.25) сръбохърватското *је* се намира в T и местоименните клитики го „подминават“ в синтаксиса. Според Бошкович (2001, раздел 3.2.) сръбохърватското *је* губи своя статус на клитика, но въпреки това се подчинява на ограничения от PF, свързани с *дясната периферия* на изречението.

цел да стимулира нова дискусия по тази тема. В раздел 3.2.1. накратко ще разгледам познатите ограничения по лице в дитранзитивните изречения, които често биват обект на дискусия в лингвистичната литература (вж. Хаспелмат (2002) за по-съвременен преглед). В раздел 3.2.2. се базирам на литературата за исландски език, за да покажа някои незабелязани до момента ограничения при категорията лице в конструкциите с т.нар. *нетипичен подлог* (quirky subject)¹³ (вж. (21a) *На Иван му (се) харесват тези момичета*) в български. Накрая ще предложа работно решение за тези нови ограничения, като взема предвид принципите на *Дистрибутивната морфология* и се аргументирам със синтактичната информация, кодирана в групите признаци на местоименните клитики.

3.2.1. Дитранзитивната конструкция в български

Нека започнем с познатото ограничение в дитранзитивните конструкции в български, което не е характерно за всички славянски езици. За френски и испански Пърлматър (1971) е забелязал, че акузативните клитики в комбинация с дативните трябва да бъдат в 3 л. За да обясни това явление, Бонет (1991, 1995) предлага да се приложи смятаното за универсално морфологично ограничение, илюстрирано в (16):

- (16) а. *Ограничение „падеж-лице”* (Person Case Constraint, PCC)
(Бонет 1994: 36)

Ако има дативно местоимение, акузативното трябва да е в трето лице.

- б. **Аз им те препоръчвам.*
в. *Аз те препоръчвам на тях.*

Бонет доказва, че *Ограничението „падеж-лице”* е валидно за арабски, баски, грузински, гръцки, английски, няколко романски езика и швейцарския немски. Бонет не споменава български, но Хауге (1976: 14) е забелязал, че и в български клитиките в акузатив в 1 л. и 2 л. не могат да се комбинират с клитики в датив, както е показано в (5a) в Приложение А, повторено за улеснение в (16б).

Ограничението действа най-вече в деятелните дитранзитивни конструкции, където има комбинация от „слаби елементи”, заместващи аргументи на глагола (клитики, съгласувателни флексии или слаби местоимения). Ограничението не важи, ако един от елементите е „силен”, както е показано в

¹³ Quirky subject – нетипичен подлог, изразен в падеж, различен от номинатива. – Бел.ред.

(16в)¹⁴, където клитика в акузатив в 1 л. може да се комбинира с местоимение в датив.

Въпреки че българският език се подчинява на *Ограничението „надеж-лице”*, той се различава от някои от романските езици, описани от Бонет. Бонет пише, че възвратните клитики в румънски подражават на местоименията в 1 л. и 2 л., така че от нейна гледна точка френският език нарушава *Ограничението „надеж-лице”*.

- (17) **Elle se lui est donnée entièrement* (френски)
Тя рефл. му_{ДАТ} е отдала напълно
'Тя му се е отдала напълно.'

Комбинацията между възвратно местоимение и клитика в датив в български е възможна, както става ясно от примера в (18). Ако възвратните местоимения не са специфицирани за лице, както ще докажем след малко, този пример не нарушава *Ограничението „надеж-лице”*.

- (18) *Аз им се препоръчвам.*

Анагностопулу (2003) използва ценните наблюдения на Бонет, за да направи синтактичен анализ на ефектите от *Ограничението „надеж-лице”*. Тя защитава позицията, че ограничението при категорията лице е резултат от придвижване на двете допълнения – прякото и непрякото. Повдигането им е свързано с необходимостта да се проверят техните признаци спрямо малкото *v*¹⁵ във VP, в чиято синтактична структура дативът е разположен по-високо от акузатива (датив > акузатив). Ако тази теория се приложи за български, (5а) (или (16б)) показва, че аргументът в датив трябва да се придвижи пръв, за да провери своя признак за лице спрямо *v*, което не позволява на местоимението в акузатив да провери своя признак за лице. Изречението в (5б) (или (16в)) е приемливо, тъй като клитика и самостоятелно местоимение не проверяват признаци спрямо една и съща функционална опора. Изречението в (18) също не е проблематично, тъй като възвратното местоимение е нелична форма, която не проверява признак за лице.

В някои славянски езици не действа *Ограничението „надеж-лице”*. В полски например акузативните форми в дитранзитивната конструкция могат да бъдат в 1 л. и 2 л., както е показано в (19) (вж. Цетнаровска (2003) за дискусия по темата; в словенски също няма подобно ограничение).

¹⁴ (16в) съответства на (5б) в Приложение А.

¹⁵ Чомски използва малкото *v* в структури, в които подлогът е в ролята на Агенс.

(19)	<i>Przedstawilem</i>	<i>cie</i>	<i>jej.</i>	(полски)
	Представям	те _{ACC}	нея _{DAT}	
	‘Представих те на нея.’			

На пръв поглед, контрастът между български и полски, изглежда, подкрепя синтактичния подход към ограниченията спрямо категорията лице, базиращ се на проверката на признаци. Според описанието на Франкс и Кинг (2000) в полски редът на клитиките е датив > акузатив, но при клитики в 1 л. и 2 л. редът акузатив > датив също е възможен, както в (19). Тази промяна в словоредата може да се приеме като аргумент в подкрепа на схващането, че акузативната форма в (19) се придвижва първа и проверява своя признак за лице, което е причината за отсъствието на *Ограничението* „надеж-лице”. Като цяло редът на клитиките в полски е по-свободен от този в български и разликата между двата езика е в синхрон със синтактичния подход към анализа на *Ограничението* „надеж-лице”.

Ситуацията в полски е съвместима и с морфологичния подход към проблема, така че представеното решение е неокончателно. Ако полските местоименни клитики се преместват до (или са генерирани в) различни функционални проекции и не формират синтактична група, морфологичният и синтактичният подход правят сходни предвиждания. От друга страна, Бонет пише, че *Ограничението* „надеж-лице” се отнася само за клитики, които се намират в една и съща функционална опора. При това положение, ако следваме Франкс и Кинг (2000) и разположим полските клитики в независими синтактични позиции, а не ги проектираме върху фиксирана морфологична матрица, примерът в (19) не представлява проблем за *Ограничението* „надеж-лице”. От друга страна, ако полските клитики се намират или се преместват в различни проекции, то е малко вероятно те да проверяват признаците си спрямо една и съща опора. По този начин и синтактичният анализ предвижда, че дитранзитивната конструкция няма да е засегната от ограничението при категорията лице. Полските и българските дитранзитивни конструкции се различават по ефекта, който категорията лице оказва върху възможните подредби, но формалната интерпретация на този интересен контраст все още остава отворен въпрос.

3.2.2. Българските конструкции с нетипичен подлог

В този раздел ще разгледаме един вид ограничение при категорията лице в български, което потенциално може да представлява голям интерес за езиковедската наука и което до момента е останало незабелязано.

Конструкцията с нетипичен подлог в исландски имат ограничения върху категорията лице, които са изиграли важна роля за развитието на *Теорията за управлението и свързването* и *Минималистката програма* (вж. Букс (2000); Чомски (1995); Анагностопулу (2003); Сигурдсон (2002а, 2002б); и много други). Въз основа на литературата върху исландски ще се обърне

към български и ще покажа интересни ограничения в конструкциите с нетипичен подлог. Ще изследвам и последиците от това сходство.

Нека започнем с илюстрация на явлението в исландски. Примерите на Сигурдсон (2002а: 719–720) в (20а) и (20б) показват, че в присъствието на логически подлог в датив логическият обект в номинатив може да бъде единствено в трето лице.

- | | | | | | | | |
|------|----|-----------------------------|-------------|-----------|--------------------|------------------------|-----------------------|
| (20) | а. | <i>ég</i> | <i>veit</i> | <i>að</i> | <i>honum</i> | <i>lika</i> | <i>þeir</i> . |
| | | Аз | знам | че | той _{ДАТ} | харесва _{3PL} | те _{НОМ} |
| | | ‘Знам, че той ги харесва.’ | | | | | |
| | б. | <i>*ég</i> | <i>veit</i> | <i>að</i> | <i>honum</i> | <i>líkið</i> | <i>þið</i> . |
| | | Аз | знам | че | той _{ДАТ} | харесва _{2PL} | ти _{НОМ} |
| | | ‘*Знам, че той те харесва.’ | | | | | |
| | в. | <i>*ég</i> | <i>veit</i> | <i>að</i> | <i>honum</i> | <i>líkum</i> | <i>við</i> . |
| | | Аз | знам | че | той _{ДАТ} | харесва _{1PL} | ние _{НОМ-PL} |
| | | ‘*Знам, че той ни харесва.’ | | | | | |

Букс (2000) и Анагностопулу (2003) свързват ограничението, илюстрирано в (20б) и (20в), с това, което се наблюдава при дитранзитивните конструкции в испански и гръцки. Анагностопулу пише, че ако ограниченията върху категорията лице са резултат от синтактични операции, те не би трябвало да се отнасят само до маркирането на клитиките и съгласуването. Без да навлизам в подробности, идеята ѝ е, че в исландски дативната фраза първа се придвижва до Т, за да провери своите признаци за лице. В резултат, когато се придвижи номинативът, той не може да провери своите собствени признаци за лице спрямо Т, затова трябва да приеме формата *þeir* – вж. (20а), която не е специфицирана за лице. Според това схващане ограниченията при дитранзитивните конструкции и конструкциите с нетипичен подлог са подобни, тъй като признаците на два отделни елемента трябва да бъдат проверени спрямо една и съща опора и съответно и в двата случая това предизвиква проблем. Проблемът се решава, като се избере форма без характеристики за лице (при акузативния обект в дитранзитивните конструкции и при номинатива в конструкциите с нетипичен подлог).

В български има няколко вида конструкции с нетипичен подлог – логически подлог в датив и логически обект в номинатив. Глаголът се съгласува с елемента в номинатив, подобно на исландската конструкция (вж. Риверо (2003) за дискусия по темата). Тук ще покажа, че две от тези разновидности се различават по отношение на ограничението по лице по интересен начин, останал до момента незабелязан.

Относително познат тип конструкция с нетипичен подлог без ограничения по лице е конструкцията, съдържаща психологически предикат, която изисква Експериментер, като в (21а). По-малко позната като конструкция с нетипичен подлог е илюстрираната в (21б). Димитрова-Вълчанова (1996) я нарича *желателна* (feel-like), Франкс (1995) – *диспозиционна*. Известна е още

и като *продуктивна инверсия* (Мур и Пърлматър 2000), а също и като *дативно екзистенциално разкритие* (Dative Existential Disclosure) (Риверо и Шепард 2003). Във втория вид конструкция може да има глагол за действие, но той изразява предиспозиция (намерение, желание – бел. прев.), а не завършено действие и проявява ограничения, подобно на тези в исландски, които ще илюстрирам по-късно в (24).

- (21) а. *На Иван му (се) харесват тези момичета.*
б. *На Иван му се целуваха девойки.*

При по-познатия психологически тип предикати в (21а) няма ограничения върху категорията лице и номинативът може да бъде в 1 л. и 2 л., както е показано в (22) и (23). В този случай българският не съответства напълно на исландския.

- (22) а. *На Иван му (се) харесвахме ние.*
б. *На Иван му (се) харесвате вие.*
(23) а. *На Иван му се привиждат тези момичета.*
б. *На Иван му се привиждаме ние.*
в. *На Иван му се привиждате вие.*

В по-малко проучената диспозиционна конструкция с глагол за действие, илюстрирана в (21б), логическият обект в номинатив може да бъде единствено в 3 л., както е показано в (24). В тази употреба конструкцията в български език съответства на тази в исландски – факт, който до момента е останал незабелязан.

- (24) а. **На Иван му се целувахме ние.*
б. **На Иван му се целувахте вие.*

Предвид горните примери българският представлява интерес, тъй като притежава конструкции с нетипичен подлог, в които е налично ограничение по лице като в исландски, както и такива, в които подобно ограничение липсва. Как би могла да бъде обяснена тази ситуация? Аз предлагам анализ, който се основава на постсинтактичния морфологичен компонент и на групи признаци, проявявани от местоименните клитики на морфологично или на синтактично ниво.

Нека започнем с конструкциите с нетипичен подлог без ограничение по лице. В (Риверо 2004а) е отбелязан контраст между български и испански, като се сравняват подобни на пръв поглед конструкции, съдържащи глаголи за изразяване на емоции. Испанският се различава от българския по това, че конструкции с психологически предикати, формално идентични с тези в (23), показват ограничение по лице: аргументът в номинатив може да бъде единствено в 3 л., както е в (25).

(25)

- а. A Ana se le ocurrió {un personaje/ella} para su novela
На Ана рефл. ѝ_{DAT} хрумна_{3SG-AOR} {герой/тя_{NOM}} за нейната новела
'На Ана ѝ хрумна герой за новелата ѝ.'
- б. *A Ana nos le ocurrimos nosotros para su novela.
На Ана рефл. ѝ_{DAT} хрумна_{1PL-AOR} ние_{NOM} за нейната новела
'На Ана ѝ хрумнахме ние за новелата ѝ.'

Друг начин да изразим тази разлика е да кажем, че лицето на аргумента в ролята на Тема може да измести лицето на Експериенцера. Риверо използва *Ограничението „надеж-лице“* като първоначален инструмент за откриване на този контраст. Примерът от испански в (25б) съдържа клитика в датив и възвратно местоимение в 1 л., с което нарушава *Ограничението „надеж-лице“*. Българските изречения в (23а) и (23б) комбинират клитиките в датив с възвратни клитики в акузатив, които не изразяват категорията лице, като по този начин също спазват *Ограничението „надеж-лице“*. Морфологичното обяснение на тази идея (Риверо 2004б) е следното. Клитиката в датив, заместваща Експериенцера, е основен елемент в конструкция с психологически предикат с нетипичен подлог в езиците с удвояване на клитиките като български и испански. С други думи, фразата в датив може да присъства или да бъде пропусната, но клитиката винаги трябва да присъства, за да сигнализира логическия подлог. Предвид ключовата си роля клитиката в датив е маркирана в синтаксиса със специален признак, изразяващ ментална нагласа [+м], предложен от Рейнхарт (2002) за ролята на експериенцерите. Поради тази причина нетипичните клитики в датив¹⁶ трябва да бъдат проектирани в полето на елементите, изразяващи категорията лице, или в морфологичния компонент, както е посочено от Бонет (1991).

Когато конструкцията с нетипичен подлог съдържа възвратна клитика, освен маркираната за лице дативна, има две положения, които трябва да се разграничат. От една страна, възвратните местоимения в испански могат да притежават спецификация за лице, която ги причислява към елементите, маркирани с признак за лице, като по този начин влизат в конфликт с нетипичния датив. Именно тази ситуация поражда проблема, илюстриран в (25б). От друга страна, възвратните клитики в български са нелични форми, така че не трябва да се проектират в полето на елементите, изразяващи категорията лице, и не влизат в конфликт с клитиката в датив, поради което *Ограничението „надеж-лице“* не се наблюдава в (23).

Идеята, че възвратните местоимения в български се проектират в полето на неличните местоимения в морфологията, не обяснява ограниченията, илюстрирани в (24), поради което са необходими допълнителни разяснения.

¹⁶ Т.е. клитиките във функция на нетипичен подлог. - Бел. прев.

Българският е различен, защото в конструкцията от типа на използваната в (23), категорията лице на Темата като логически обект може да измести лицето на Експериенцера като логически подлог. Обратно, в желателната конструкция в (21б) и в (24) лицето на Темата не може да измести това на логическия подлог (Експериенцер). Малко вероятно е тази разлика да се дължи на синтактично придвижване. Конструкцията с психологически предикат в (21а) и в (24) съдържа типичните елементи – логически подлог в датив и логически обект в номинатив, които би трябвало да се придвижат от VP до категорията T, но въпреки това няма ограничения върху категорията лице.

Тук защитавам идеята, че разликата между двете конструкции с нетипичен подлог в български е свързана с признаците на възвратната клитика след приключването на синтактичната деривация на изречението. С други думи, контрастът се дължи на разлика в признаците на възвратните клитики в морфологичния компонент. В желателната конструкция, където има ограничения при лицето, възвратното местоимение изпълнява две функции, които приемаме за част от признаците на местоимението. Това обаче може да доведе до конфликт. За разлика от желателната конструкция, в конструкцията с психологически предикат, където не се наблюдава ограничение при категорията лице, възвратното местоимение изпълнява само една роля и тук приемаме, че то се проектира в полето на неличните местоимения, без това да предизвика проблем, както вече обясних по-горе. Нека да скицирам тази идея, без да я формулирам в окончателен вид.

Возвратните клитики в желателната конструкция са ключов елемент, който кодира синтактичните и семантичните връзки с логическия подлог в датив. Ако тази конструкция има и логически обект, възвратното местоимение ще трябва да изрази съответните връзки и с него. Именно присъствието на тази втора група от синтактични и семантични връзки може да предизвика конфликт между групите признаци.

От една страна, в (Риверо 2003) твърдя, че в конструкцията с нетипичен подлог и с ограничение при категорията лице, като илюстрираните в (21б) и в (24), елементът в датив е субект на предикация в йерархично висока апликативна фраза, а не аргумент на глагола¹⁷. В (Риверо и Шепард 2003) анализирахме този датив като елемент, контролиращ скрит външен аргумент на глагола, сигнализиран от присъствието на възвратната клитика, т.нар. пасивно

¹⁷ Апликативните фрази (applicative phrases) поясняват изречението, без да са аргументи на глагола, напр. може да са в роля на Бенефициент. Наскоро беше изразена хипотезата, че апликативите се делят на два вида, които са различни като синтаксис и семантика. Високите апликативи са разположени високо в синтактичната структура и семантично изразяват връзка между индивид (подлог) и глаголно действие. Предложението е, че в (29а) по-долу (*На децата им се смее до полуда*), логическият субект на изречението е датив и действа като висок апликатив, т.е. разположен е над останалата част от синтактичната структура и установява семантичната връзка между действието (смеене) и децата.

се. Връзката между подлога в датив и възвратното местоимение може да бъде наречена *контрол* и тя допринася за диспозиционното значение на конструкцията, което съответства на *иска ми се* – семантичен компонент, който не произхожда от аргументната структура на глагол за действие като *целувам*.

От друга страна, в *Генеративната граматика* по традиция се приема тезата, че възвратните клитики показват липса на акузатив, която принуждава Темата да се свърже с флексията за лице в Т (в *Минималистката програма* категорията *Agg* не съществува и признаците за лице се проверяват в Т – бел. ред.). По-актуалният термин за отношението между логическия обект и флексията е *съгласуване* (*Agree*).

Според горното схващане задължителното възвратно местоимение в желателната конструкция в (21б) сигнализира както отношението на контрол между *се* и логическия подлог – което може да бъде означено с [+C], така и съгласуването с логическия обект – което може да бъде означено с [+A]. От друга страна, в конструкцията с психологически предикат в (21а), в която не се наблюдава ограничение по лице, възвратната клитика изразява само съгласуване – или [+A] – пораждащо се в номинатива като логически обект. В този случай няма отношение на контрол – или [+C] – пораждащо се в датива, тъй като неговата роля на Експериенцер директно произтича от аргументната структура на глагола, без необходимостта възвратното *се* да бъде посредник между тях. Накратко казано, в (21б) възвратното местоимение има [+C] връзка с логическия подлог и [+A] връзка с логическия обект. Обратно на тази ситуация, в (21а) възвратното местоимение изразява само [+A] връзка с логическия обект.

Когато и двете връзки – контрол и съгласуване – присъстват едновременно във възвратната клитика, лицето на елемента на съгласуване не може да изпревари лицето на елемента, с който е установена връзка на контрол. Основната идея е, че ограниченията върху категорията лице в български зависят от възвратната клитика, която кодира синтактични и семантични връзки чрез различни средства. Тези връзки могат да се проследят в постсинтактичния морфологичен компонент.

Това предложение обяснява разликите между български и други езици, напр. испански (относно румънски, вж. Риверо и Гебер (2003)). Разликата между български и испански по отношение на ограниченията при категорията лице в обикновените конструкции с психологически предикат произтича от различните морфологични характеристики на възвратните клитики. В испански възвратните местоимения могат да бъдат само лични, което автоматично предизвиква появата на *Ограничението „надеж-лице“* в конструкциите с нетипичен подлог, съдържащи датив и възвратно *се*. За разлика от испански възвратните местоимения в български са форми без лице (немаркирани за лице), така че при тях не е необходимо *Ограничението „надеж-лице“*, когато са комбинирани с дативни форми. В български истинските психологически конструкции с дативна форма и възвратно местоимение нямат ограничение за лице, за разлика от испански и исландски. Въпреки това, когато възвратното

местоимение в български приема двойна функция – както е при желателната конструкция, в конструкциите с нетипичен подлог се активира *Ограничението „надеж-лице”*, подобно на испански и исландски.

Накратко, българският език е особено интересен, тъй като притежава както известни, така и неизвестни ограничения на категорията лице в конструкциите с нетипичен подлог. Тук защитавам хипотезата, че и двата вида ограничения могат най-добре да се обяснят в постсинтактичната морфология, след като синтактичната информация е вече кодирана в местоименните клитики и в частност във възвратните клитики.

3.3. Хаплогология при възвратните клитики

В този раздел, за чиято разработка Олга Арнаудова ми оказва голямо съдействие, се разглеждат два случая. В първия от тях, за който споменава Хауге, хаплогологията изглежда „забранена”; във втория хаплогологията е позволена, но до момента не ѝ е било отделяно подобаващо внимание в езиковедската литература. Предлагам разликите между тези два случая да се обяснят чрез комбинацията между синтаксис и постсинтактична морфология. В първия случай – неправилната хаплогология – възвратното местоимение *се* не може да изпълнява две семантични роли. Във втория случай – позволената хаплогология – възвратното местоимение *си* изпълнява две семантични роли в желателната конструкция с нетипичен подлог, разгледана по-горе. По мое мнение категорията лице е решаваща за по-дълбокото разбиране на позволените случаи на хаплогология при възвратните местоимения. Пърлматър (1971) прави първия в генеративната граматика системен преглед на случаи на неправилна хаплогология при възвратните местоимения, като анализът му се базира на испански. Той пише, че възвратните местоимения изпълняват множество синтактични функции и в резултат няколко от тях по принцип би трябвало да могат да се появяват съвместно в едно и също изречение. Въпреки това на съответното място се произнася само една клитика заради постсинтактичната матрица. Хауге (1976: 13-14) споменава вид рефлексивна хаплогология в български, която може да се използва при приложението на възгледите на Пърлматър и някои проблеми, които те повдигат. От синтактична гледна точка в (6) в Приложение А – *Барабанчикът си (*си) поръча барабан* – биха могли да се появят две дативни клитики, но и двете биха се състезавали за мястото на датива в матрицата. Едната клитика би отговаряла на бенефактивното *си* в (26а) – *за себе си*, а NP обектът е неопределен – *барабан*. Другата клитика би отговаряла на притежателен елемент в (26б), като при тази интерпретация NP обектът е определен – *барабана*.

- (26) а. *Барабанчикът си потърси барабан.*
б. *Барабанчикът си потърси барабана.*

Матрицата не позволява две клитики да заемат едно и също място, но не изключва две възвратни клитики. В резултат мястото за датива и мястото за акузатива могат да съдържат по една клитика, която да отговаря на всяка една от интерпретациите, както е в (27).

(27) *Барабанчикът си се усмихва.*

Пърлматър се интересува предимно от случаите, в които една клитика не може да изпълнява две роли, както е в споменатия от Хауге пример. В (26а) възвратната клитика не би могла едновременно да замества и Притежателя (Possessor), и Бенефициента, както е в английското изречение *The drummer looked for the drum that belonged to him for himself* (= за своя собствена изгода). В (26а) клитиката трябва да е Бенефициент и мисля, че синтаксисът може да обясни защо. Анализът, известен като *Повдигане на притежателя* (Possessor Raising), е отдавна проучван в генеративната литература и обяснява интерпретацията на *си* като отнасящо се към притежателя на барабана, макар да е напуснало мястото си в NP обекта на глагола (Статева 2002). В български интерпретацията на *си* като Притежател не е възможна, ако NP е неопределено. Според механизма *Повдигане на притежателя* клитиката в (26а) не може да замести притежателя¹⁸ тъй като изходната структура *барабан си* е неправилна. За разлика от (26а) в (26б) интерпретацията на *си* като притежател на барабана изглежда е единствената възможна, което предполага, че тук или се е осъществила трансформация, или става въпрос за контрол - глаголната клитика контролира нулевата позиция, съответстваща на Притежателя, в задължително дефинитното NP. И в двата случая – в (26а) и (26б), синтаксисът ни кара да изберем единствената семантична роля, която клитиката, запълваща мястото на датива в матрицата, може да притежава. Нито Пърлматър, нито Хауге са се спрели на този въпрос.

Бонет (1991) защитава позицията, че предложенията на Пърлматър трябва да бъдат допълнени с постсинтактични морфологични механизми, тъй като се наблюдават случаи, когато една клитика изпълнява две функции. В български има определен вид *се-хапология*, където една клитика изпълнява две роли, което според мен предполага наличието на категорията лице като морфологичен признак. За целта нека се обърнем към един друг вариант на желателната конструкция с нетипичен подлог от раздел 3.2., илюстрирана в (28). Контрастът между (28а) и (28б) показва, че тази конструкция задължително съдържа възвратно *се*.

(28) а. *На децата им се спи.*
б. **На децата им спи.*

¹⁸ Т.е. не може да се е „повдигнала” в близост до глагола. Вж. Чинкуе и Кръпова (2009) за нов анализ на тази конструкция, както и за ролята на дефинитността на NP за интерпретацията ѝ. – Бел. ред.

При задължително възвратните глаголи, като напр. *усмихвам се*, *смея се*, изречението би трябвало, от синтактична / лексикална гледна точка, да съдържа две *се*. Първото *се* идва от самата желателна конструкция, а второто *се* изисква от глагола. Въпреки това, както е показано в (29), приемливият вариант¹⁹ на желателната конструкция със задължително възвратен глагол съдържа само едно *се*.

- (29) а. *На децата им се усмихва.*
б. **На децата им се се усмихва.*

Примерът в (29а) е илюстрация на правилна *се*-хаплогия, като възвратното местоимение изпълнява две роли: глаголът изисква едно *се*, конструкцията с нетипичен подлог също е обозначена със *се*, но в изречението има само една възвратна клитика²⁰. Следователно, съревнованието между две фонологично идентични възвратни форми може да завърши или с появата само на една от тях, която не може да изпълнява две роли, както твърдят Пърлматър и Хауге, или с появата на едно възвратно местоимение, изпълняващо две роли, както твърди Бонет. Тази двойствена ситуация показва, че хаплогията не е чисто фонологичен феномен, поради което тук ще бъде предложен един морфологичен подход, съобразен със синтактичната информация.

Нека си припомним, че българските (а и славянските) възвратни клитики са форми, немаркирани за лице, които се използват за всички лица. В раздел 3.2. показвах, че възвратните местоимения в български не подлежат на *Ограничението „надеж-лице”* в дитранзитивната конструкция, и отдадох това на факта, че те не са специфицирани за лице. Хаплогията подкрепя същата идея, тъй като може да се предположи, че когато две *се*-клитики се съревновават за едно и също място в матрицата, както е в (29а), само едната може да бъде произнесена, тъй като тяхното съдържание може да бъде възстановено по подразбиране от контекста.

И все пак не всички възвратни местоимения подлежат на хаплогия. Според мен разликата между позволената *се*-хаплогия и непозволената *си*-

¹⁹ За някои носители на езика подобни конструкции са неприемливи. – Бел. ред.

²⁰ В славянските езици рефлексивната хаплогия е обща за този вид конструкция с нетипичен подлог. За полски тази хаплогия е разглеждана от Купшч (1999), за македонски (под „македонски” тук разбираме официалната книжовна норма на Република Македония – бел. ред) – от Фичи, Манчини и Савоя (2001) и за словенски – от Рок Заучер (л.к.). Хаплогията при възвратните местоимения се среща също и в контекста на повдигането на клитиките в чешки. За подробности, вж. Августинова и Олива (1995: раздел 2.2.1), които предлагат фонологично ориентиран анализ; също Франк и Кинг (2000). В български не се наблюдава повдигане на клитиките.

хаплогология в български, или, иначе казано, фактът, че *се* може да изпълнява две роли, а *си* – само една, може да бъде обяснен чрез постсинтактичната морфология. Идеята е, че когато възвратните местоимения получат спецификация за лице чрез подходящо синтактично свързване, те не могат да бъдат изтрети в морфологията, тъй като техният признак за лице няма да може да бъде възстановен. *Си*-клитиките в (6) - *Барабанчикът си (*си) поръча барабан* – имат връзка на контрол с номинативната NP, която има признак за лице, и освен това притежават семантична роля, т.е. те са клитики, заместващи аргумент на глагола.

Този вид клитики сами по себе си са нелични форми, но получават признак за лице в синтактичната деривация и вследствие на това не могат да бъдат „изтрети” в постсинтактичната морфология.

Така предложеният подход към хаплогологията повдига нови въпроси, които са от значение и за морфологията. Бонет пише, че когато две клитики се съревновават за едно и също място и само една от тях се произнася, а има две формални роли, то избраната морфологична форма е тази, която е поспецифицирана, или тази, която съдържа повече информация. Резултатът е, че в случай на две клитики – задължително *се* и желателно *се*, които са фонологично идентични, но с различна комбинация от признаци, поспецифицираната клитика трябва да бъде избрана за произнасяне и да изпълнява и двете функции, както в (29а). В 3.2. представих идеята, че желателното *се* има „контролна” връзка с датива, който е отговорен за модалната интерпретация на изречението. В 4.2. ще покажа връзката между задължително възвратните глаголи (инхерентни *се*-глаголи) и т.нар. *потискане на аргумента* (argument suppression). Ако задължителното *се* показва потискане на аргумента, а модалното *се* включва контролно отношение, изглежда, че модалното *се* би трябвало да бъде елементът, който остава, тъй като задължителното *се* е по-малко специфицирано.

Накратко, защитавам хипотезата, че хаплогологията принадлежи към постсинтактичния морфологичен компонент, т.е. не е фонологична, а морфологична операция. За целта се налага да приемем, че славянските възвратни клитики са нелични форми, които подлежат на хаплогология заради признаците си, които включват информация за синтактичните отношения, но не и за фонологичната форма.

3.4. Позицията на въпросителната частица *ли*

Синтактичната позиция на въпросителната частица *ли* в български е обект на вниманието на множество трудове от различни теоретични сфери. По темата съществуват най-различни мнения, чието резюмиране и сравняване би заслужавало цяла отделна книга. В Минималистката програма също има различни подходи към *ли*. Обикновено те са свързани с преместване на конституент, но се различават в основните си идеи и тяхното приложение. Препращам заинтересования читател към по-дългата версия на статията в

(Риверо 2005), а за резюме на анализите, вж. Риверо (1993, 1999а, 1999б); Рудин, Креймър, Билингс и Бермън (1999); Бошкович (2001). За анализ на сходни проблеми – вж. Билингс и Конопаски (2003); Борсли, Риверо и Стивънс (1996); Бошкович и Франкс (2001); Кайнк (1998а, 1998б); Франкс (1998); Халперн (1995); Холмберг (2000); Изворски, Кинг и Рудин (1997); Кинг (1996, 1997); Робъртс (2001); Шафер (1997).

4. Глаголи „частици”

В този раздел защитавам идеята, че конструкцията *тресе ме* съдържа задължителна клитика в акузатив поради комбинация от принципи, регулиращи проектирането на аргументната структура в синтаксиса, и морфосинтактични принципи, които оказват ефект върху местоименната клитика и върху удвояването на клитиките в български и в езици със същото явление.

Според мен свойствата на българското изречение в (14а) от Приложение А (*Не те ли е тресло от сутринта (и тебе)?*) могат да се обяснят чрез два типа принципа: принципи, включващи проектирането на лексикалната структура в синтаксиса – както е и в съответните варианти на конструкцията в руски (и в други славянски езици); и принципи на морфологията и синтаксиса, които разграничават клитиките от самостоятелните местоимения и регулират удвояването на клитиките, като по този начин разграничават български от руски.

Нека започнем с приликите между българското *тресе ме* и неговия руски еквивалент в (31). Конструкциите в (14а) и в (30а) и (30б) имат две особености, които съответстват на руския пример в (31). Първата е наличието на глаголен комплекс с липсваща морфология: напр. третолична форма на спомагателния глагол и причастие в среден род в (14а) и третолична форма на глагола в (30а) и (30б). Втората особеност е липсата на ненулева (overt) NP. В (30а) *децата* е обект с роля на Експериенцер, удвоен с акузативна клитика, който не изисква съгласуване с глагола (30б). В (30в) *мене* е местоимение в акузатив, удвоено от клитика. Приликите с (31) са в това, че руското местоимение също е в акузатив и че в конструкцията липсва номинатив.

- (30) а. *Децата ги тресе от сутринта.*
б. **Децата ги тресат от сутринта.*
в. *Мене ме тресе*

- (31) *Меня знобит.* (руски)
Мен тресе
‘Мен ме тресе.’

Руското *знобит* 'тресе' е частично приемливо и местоимението в (31) е задължителният комплемент (NP също е възможна). В българското изречение

в (14а), (30а) и (30в) акузативната клитика също е задължителна – сама по себе си, както е в (14б) и (14в), или като удвояваща на NP, както е в (30а), или на пълната местоименна форма, както е в (30в).

Според мен българската и руската конструкция са сходни, тъй като се подчиняват на едни и същи принципи, които проектират речниковия компонент върху синтаксиса (вж. Арад (1998) за обобщение на различните подходи в рамките на *Теорията за управлението и свързването*). Българският и руският глагол *тресе* имат един участник, традиционно наричан Експериенцер, така че лексикалната спецификация е сходна. Този Експериенцер се лексикализира като обект и е маркиран с акузатив; т.е. принципите за проектирането на лексикална информация върху синтактичната структура също са идентични. Както в руски, така и в български Експериенцерът се изисква от аргументната структура на глагола и е задължителен. Глаголът няма Агенс (Agent) / Причинител (Causer), така че аргументната структура се изгражда като неакузативна конфигурация, без външен аргумент²¹. Предвид тази ситуация един от възможните анализи е да се приеме, че VP в (14а), (30) и (31) е дефективна и че в структурата липсва проекцията на малкото *v* (Чомски 1995), както и други проекции. И в двата езика *Признакът на разгърнатата проекция* (ERP²²), който T притежава, може да бъде удовлетворен/или с празен експлетив в позицията на подлога, или от морфологията (по подразбиране) на V. И в български, и в руски глаголът *тресе* задължително взема акузативен експериенцер като аргумент и няма номинативен елемент.

Български се различава от руски по това, че ако задължителният комплемент е местоимение, то трябва да е клитика, а не самостоятелна форма. Това напомня на стратегията за избягване на употребата на местоимение (*pro-drop strategy*), според мен най-вероятно на равнището на (постсинтактичната) морфология. С други думи, V се нуждае от комплемент в акузатив. Когато този комплемент има местоименни признаци, изборът в български е между самостоятелно местоимение и клитика. Клитиката има ограничена структура и от съображение за икономия се предпочита пред пълното местоимение, което има по-сложна структура.

От гледна точка на хипотезата по-горе, подреждането на елементите във фразите в български изрази като **мене тресе* и **тресе мене* са неправилни, защото в български има клитични местоимения. В руски обаче няма такива местоимения, затова изрази като *меня знобит* са граматични.

²¹ Субектът на неакузативните глаголи е в Номинатив, но не изпълнява тематичната роля Агенс, а може да се анализира като логически обект. Освен това неакузативните глаголи могат да бъдат интранзитивни, без изразен субект и с аргумент, който е не-Агенс, както е в (30в): *Мене ме тресе*.

²² ERP е признак, който възплащава изисквания, наложени върху морфо-синтактичното идентифициране на субекта.

И друга разлика с руски може да се припише на местоименните клитики. В тази конструкция в български комплементите NP и самостоятелните местоимения трябва да бъдат удвоени с клитика. Това явление не се среща само в български и трябва да бъде отдадено на общи синтактични характеристики. Изреченията в (14а), (30а) и (30б) са т.нар. конструкции с нетипичен подлог, които в български могат да принадлежат към няколко синтактични и семантични типа, но винаги се характеризират със следните две свойства: техният логичен или нетипичен подлог е: (а) въведен от предлог; и (б) ако той е самостоятелно местоимение или NP, трябва да бъде удвоен с клитика. Подобни свойства са забелязани в конструкциите с нетипичен подлог и в други езици с удвояване на клитиките, напр албански, гръцки (Калули 2001: 129) и испански. С други думи, тези явления не са специфични само за един език.

В настоящия анализ предложих обяснение за конструкцията *тресе ме* въз основа на свойствата на лексикалната ѝ структура, комбинирани с принципите за местоименните клитики и удвояването с клитики. Отдадох приликите между български и руски на това, че те отразяват славянска лексикална структура, в която Експериенцерът се изразява като обект в конструкцията без номинатив. Открих разлика между български и руски в присъствието / липсата на местоименни клитики. В заключение, можем да определим конструкцията *тресе ме* като конструкция с нетипичен подлог, като по този начин се откриват прилики между български и други езици с удвояване с клитика, като например гръцки²³. Вж. и (Риверо 2005) за по-подробен анализ на задължително възвратните глаголи, както и други анализи по темата включително тези на Бурзио (1986), Киеркия (2004), Маранц (1984), Роланд (2000), Рейнхарт (1996), Рейнхарт и Силони (2004), които не са част от настоящата по-кратка версия на статията.

5. Вариации на словореда: комплекс на спомагателния глагол

В този раздел ще повтора накратко някои идеи, развити в раздели 2. и 3., отнасящи се до вариации в словореда в комплекса на спомагателния глагол, изложени в раздел 5. в Приложение А, като ще добавя нови детайли. След това ще разгледам някои явления, засягащи началните изреченски

²³ Други аспекти на *тресе ме* конструкцията, които са отвъд обсега на тази статия, също представляват интерес за лингвистиката. Тази конструкция е интересна от гледна точка на правилото на Бурзио (вж. Роланд (2000) за актуална дискусия по темата): в нея няма Номинатив, има Акузатив и липсва аргумент, подобен на Агенса. Арад (1998) разглежда подобни изречения в иврит и обяснява техните характеристики с признаци на т.нар. малко *v*. Конструкцията също представлява интерес при т.нар. глаголи с обект Експериенцер (вж. Ландау (2003) за актуална дискусия по темата и библиография).

позиции, свързани със спомагателните глаголни клитики / самостоятелни форми, както е в (24) и (25). Предлагам тези явления да се анализират от синтактична гледна точка. Накрая ще представя някои минималистски виждания относно връзката между словоред и информационна структура, като използвам за пример словоредните промени в комплекса на спомагателните глаголи.

В раздел 2 беше отбелязано, че някои времена в български се състоят от две изречения, както е илюстрирано в примери (27), (30), (32), (33), (34) и (35) в Приложение А²⁴. Този подход обяснява с познати синтактични термини характеристики на словоредата, които иначе биха изглеждали странни, т.е. ако тези глаголи съдържаха само едно изречение, както се приема по традиция. Според хипотезата за двуизреченска конструкция парадигмата на спомагателните глаголи се гради на: (а) главно съобщително / въпросително изречение, отворено за трансформации; и (б) обикновено подчинено изречение, като напр. *да ми ги показвате* в (33). Обърнете внимание, че промените в словоредата на подчиненото изречение, включително и дългото преместване на опората, основно се срещат в главни, а не в подчинени изречения – факт, добре известен от анализите на синтаксиса на изречението. Припомнете си, че комплексите с две изречения могат да бъдат топикализирани, както е в (27а) и (27б), или да претърпят *остатъчно топикализиране* (remnant topicalization), както е в (34)²⁵. Синтактичното преместване в по-ниска позиция е невъз-

²⁴ Цитираните примери от базата данни в Приложение А са представени по-долу за улеснение на читателя:

- (27) а. Щяла била да пише писмото.
б. Да пише писмото щяла била.
в. *Щяла да пише била писмото.
г. *Била да пише щяла писмото.
- (30) а. Според него щяла съм да съм ви я показала.
б. Щяла съм според него да съм ви я показала.
в. Ти щяла ли си предварително да си ни я показвала?
г. Щели ли сме според тях да сме им били представени утре?
- (33) а. Щели сте били днес вие да ми ги показвате.
б. Днес сте били щели вие да ми ги показвате.
в. Днес щели ли сте били вие да ми ги показвате?
г. Днес били ли сте щели вие да ми ги показвате?
д. Днес нямало било вие да ми ги показвате.
- (34) Да им чета на децата съм щяла тази приказка.
- (35) а. *Да им чета на децата няма тази приказка.
б. *Да им четеш на децата недей тази приказка!

²⁵ В (34) изречението, въведено от *да*, е преместено в начална изреченска позиция, като обектът на глагола следва спомагателния глагол.

можно, както се вижда от (27в) и (27г). Промените във всяко изречение могат да се отразят върху наречията и парентетичните части, както е в (30а) и (30б), или на следглаголният подлог в главното изречение, както е в (33). Кейн (1994) предлага тезата, че следглаголните подлози са резултат от (серийни) премествания вляво. Според него всички конституенти от главното изречение в (33) биха могли да се преместят вляво, като изоставят местоимението подлог на главното изречение *вие*, като изречението, което е комплемент и е въведено с *да*, остава непроменено. Друго възможно обяснение е, че подлогът в (33) заема спецификаторната позиция на *да*-изречението, като видът на преместването се отразява на конституентите на главното изречение.

Премествания на нелични спомагателни глаголи (разгледани в (Риверо 2005), но съкратени в тази версия) също се срещат в комплекса на спомагателния глагол – от едно или две изречения – в декларативните и във въпросителните изречения.

Главните изречения в примери (30а) и (30в) в Приложение А, съдържащи парентетичен подлог пред (преместено) причастие на спомагателния глагол, повдигат същите въпроси, както и простите изречения. Възможен подход към проблема е тълкуването на конституента, предхождащ причастията, като синтактично дислоциран конституент, който показва интонационната граница в синтактичната структура.

В (Риверо 2005) се спирам обстойно на факта, че изречения с преместени в начална изреченска позиция неличен лексикален глагол, спомагателен глагол или фраза, имат сходна синтактична деривация, но могат да бъдат интерпретирани като въпросителни – с *ли*, или като декларативни – без *ли*. Въпросителните и декларативните изречения имат и сходна информационна структура, въпреки че *ли* се допуска само в първия тип. Например началната фраза в декларативното изречение в (20а) *Писмото е написала Радка*, е контрастен фокус, както е и началната фраза в съответстващото въпросително изречение, но *ли* е възможно само във втория случай. Декларативните изречения, започващи с глагол, като в (20б) *Написала е Радка писмото*, както и въпросителните с подобен словоред могат да бъдат или неутрални, или да представляват фокус, но само въпросителните допускат *ли*. Синтактичният паралел между съобщителни и въпросителни изречения повдига важен въпрос. Каква е ролята на *ли* за информационната структура? *Ли* фокусен маркер ли е, или не? Нека видим отговорите на този въпрос от гледна точка на *Теорията за управление и свързване* и *Минималистката програма*, което ще ни позволи да въведем нови идеи относно информационната структура на изречението.

Както показват Рудин (1993) и Рудин, Кинг и Изворски (1995), разликите в информационната структура на въпросителните изречения с глагол в начална позиция и тези с фраза ХР²⁶ в начална позиция, се дължат на

²⁶ Т.е. с фраза от какъвто и да е тип. - Бел. прев.

частицата *ли*. Този елемент има [+ фокус] признак, когато фразата е в начална изреченска позиция, и съответно [- фокус] признак, когато глаголтът е в начална позиция. За Риверо (вж. Риверо (1999б) и библиографията там) паралелът между въпросителни и съобщителни изречения подкрепя тезата, че признакът *фокус* не е в *ли*, а се намира другаде в изречението. Фокализирането е синтактично правило, което подава материал на Логическата форма във въпросителните изречения (с *ли*) и в съобщителните изречения (без *ли*) и има семантичен ефект. Преместването на глагола, което включва дълго преместване на опората, се прилага в РФ както в съобщителните, така и във въпросителните изречения, и не може да „подхранва” Логическата форма или да има семантичен ефект (вж. Шафер (1997) за безпричинно дълго преместване на опората в бретонски). Бошкович (2001) посочва два възможни анализа на информационния статут на *ли*. *Ли* може да има признак *фокус*, който се проверява от елемента, преместен в начална изреченска позиция; другата възможност е *ли* да бъде вид флексия, добавена в РФ към фокусираните елементи (раздел 5.3.2), без самото *ли* да притежава признак *фокус*.

Нека сега обърнем внимание на интересните явления в лявата периферия на изречението, илюстрирани в (24) и (25), които са доста ограничени в български²⁷. Подобни явления са споменати от Кайнк (1998б: 97), но до момента не са предизвикали голям интерес в минималистката литература. В *к*-въпросите в сръбски/хърватски в начална изреченска позиция може да се премести въпросително наречие, поясняващо прилагателно, като остави самото прилагателно в оригиналната му позиция. Предвид това *Теорията за управлението и свързването* и *Минималистката програма* предлагат хипотезата, че словоредът в сръбски/хърватски – с характеристиките на българските примери от (24в) и (25в) – е резултат от синтактично фокусиране (вж. Франкс и Кинг (2000: раздел 12.2.); Бошкович (2001: раздел 2.1.) за по-нов анализ и библиография). За разлика от сръбски/хърватски синтаксисът на *к*-въпросите в български изисква преместване на цялата синтагма на прилагателното, а не само на поясняващото въпросително наречие. Това показва, че словоредът в примери като (24в) и (25в) не е резултат от обикновено синтактично премест-

²⁷ Цитираните примери от Приложение А са представени по-долу за улеснение на читателя:

- (24) а. Аз съм много доволна.
 б. Доволна съм.
 в. Много съм доволна.
 г. ?Много доволна съм.
 д. *Съм (много) доволна.
- (25) а. Аз бях много доволна.
 б. Доволна бях.
 в. Много бях доволна.
 г. Бях (много) доволна.

ване. Също така словоредът в тези примери не би могъл да бъде резултат от преместване от рода на прозодична инверсия (prosodic inversion)²⁸. Явленията в лявата периферия в български са свързани само със спомагателните глаголи, но се проявяват както при клитики, така и при самостоятелни форми. Спомагателният глагол в (24в) е клитика, така че би могло да се предположи, че явлението прозодична инверсия сменя позицията ѝ с тази на прилагателното, което е интонационна дума. Спомагателният глагол в (25в) обаче не е клитика, така че не може да бъде преместен чрез прозодична инверсия. Тъй като всички видове спомагателни глаголи в български могат да бъдат подложени на такава инверсия, подходящият анализ на това явление би трябвало да включва синтактична операция. Бошкович (2001, раздел 4.3.3.2) споменава подобни явления във въпросителните *ли*-изречения и ги анализира чрез елипса на изречение. Съответният анализ на разглежданите в момента съобщителни изречения би бил подобен на този с елипсата.

В заключение, нека разгледаме – като последно явление – връзката между словоред и информационна структура в комплекса на спомагателните глаголи. Основна идея в *Минималистката теория* е, че информационната структура е до голяма степен свързана с преместването. Тази идея е получила множество приложения. Припомнете си, че словоредът, който е резултат на дълго преместване на опората, в (20б), където причастието предхожда спомагателния глагол *съм*, получава съвсем неочаквана интерпретация. В предишни мои трудове (Риверо 1999б, 2000) свързах тази информационна структура с движението на глагола в РФ. Това преместване не може да представлява изходен материал за Логическата форма. Ламбова (2003) прави алтернативен анализ, според който неочакваната интерпретация се дължи на причастието, което в лексикалния компонент не е маркирано със (силен) [+ фокус] признак и което в синтактичния компонент е подложено на преместване като копие. Ламбова използва т.нар. *подход за частично изтриване на копията* (scattered deletion of copies), за да покаже, че ударението и интонацията заедно определят кое копие ще бъде реализирано фонологично. Тези два подхода имат различна философска основа, но и двата комбинират синтаксис и РФ, за да обяснят информационната структура на изреченията с причастие в начална изреченска позиция.

Друг вид словоред на спомагателните глаголи, в който информационната структура играе важна роля, е този в (26б) *Аз бях му дала книгата* от Приложение А. Ембик и Изворски (1994, 1995) забелязват, че когато причастието предхожда неклитичното *бях*, изреченията не могат да бъдат неутрални и са в контраст с (20б) *Написала е Радка писмото*. За (26в) (*Аз дала му бях книгата*) Ембик и Изворски предлагат стилистична инверсия, а за (20б) – постсинтактично морфологично съединяване / прозодична инверсия.

²⁸ Прозодичната инверсия е правило, което не е част от синтактичния компонент. Съответно прозодичната инверсия няма формалните свойства на синтактичните правила. Тя оперира в РФ, след синтактичните правила.

Според Ламбова обаче примерът в (26в) включва фокусиране на причастието, маркирано в лексикалния компонент със силен [+ фокус] признак и преместващо се като копие в синтаксиса. Ударението и интонацията според Ламбова са *филтри* в PF и отговарят за избора на произнесеното копие. Тези теории представляват два различни подхода към информационната структура, а това ни показва, че са необходими още проучвания на връзката между интонацията и добре познатото определение за фокус.

Още един възможен начин на свързване между информационната структура и операцията Преместване е предложен от Арnaudова (2001, 2003), която се базира на анализа на Субисарета (1998). Арnaudова защитава тезата, че в български има *прозодично преместване* (prosodic movement). За илюстрация тя предлага VOS словоред на (21) *Знам че е писала писмото Радка*, където прозодичното преместване придвижва обекта по-високо от подлога. Подлогът е носител на информационния фокус и неговата позиция е прозодично най-изтъкнатата в изречението. Според тази гледна точка придвижването позволява на интонационно най-изявения елемент да бъде интерпретиран като семантичен (информационен) фокус. Прозодичното преместване се различава от правилата, действащи в PF, които аз наричам *стилистични*²⁹. Този процес се прилага след проверката на признаци, на постсинтактичното ниво, наречено *Сигма структура*, където действат правилата за изреченското ударение и където се проверяват не формалните признаци, а ефектът им върху информационната структура.

В заключение можем да кажем, че идеята, че някои премествания са свързани с информационната структура и имат семантичен принос, е използвана по много начини в Минималистката програма – от подходи, които се различават в идеите си за ролята на синтаксиса и на Фонетичната форма, до подходи, които се различават в разбирането си за това, какви са връзките между различните компоненти на граматиката.

Благодарности

Изследването за статията от 2005 г., публикувана в сп. *Lingua*, бе частично спонсорирано от SSHRC субсидии 410-2000-0120 и 410-2003-0167. Благодаря на Олга Арnaudова за помощта ѝ с данните от български. Тази кратка версия на статията бе преведена на български от Галина Дукова-Желева, на която благодаря за много допълнителни и полезни предложения.

²⁹ Стилистичните премествания се осъществяват в синтаксиса на нивото на крайната ‘повърхностна’ структура (surface structure). Стилистичните премествания нямат формалните свойства на синтактичните правила. Прозодичното преместване се прилага след образуването на крайната ‘повърхностна’ структура на ниво наречено „Сигма структура”. Сигма структурата, от своя страна, е междинно ниво между крайната ‘повърхностна’ форма в синтаксиса и Фонологичната форма.

Приложение А: Основни конструкции с участието на времето и вида на глагола

(вж. Скатън 1983: 331) форми за 3 л. ед.ч.

Сегашно време (презент):

(1) а. (Тя) (не) пише писмото.

Минало несвършено време (имперфект):

б. (Тя) (не) пишеше писмото.

Преизказно наклонение (презент / имперфект):

в. (Тя) (не) пишела писмото.

Преизказно наклонение (емфатично) :

г. (Тя) (не) била пишела писмото.

Минало свършено време (аорист):

д. (Тя) (не) писа писмото.

Преизказно (аорист):

е. (Тя) (не) писала писмото.

Преизказно емфатично (перфект):

ж. (Тя) (не) била писала писмото.

Сегашен перфект:

з. (Тя) (не) е писала писмото.

Минал перфект (минало предварително време / плусquamперфект):

и. Тя (не) беше писала писмото.

Перфект (сегашен/минал) (преизказно наклонение):

й. (Тя) (не) била писала писмото.

Бъдеще (футурум):

к. (Тя) ще пише писмото.

л. (Тя) (няма) да пише писмото.

Бъдеще време в миналото:

м. (Тя) щеше да пише писмото.

н. (Тя) нямаше да пише писмото.

Бъдеще / бъдеще време в миналото – преизказно:

о. (Тя) щяла да пише писмото.

п. (Тя) нямало да пише писмото.

Емфатично:

р. (Тя) била щяла да пише писмото.

Бъдеще предварително (футурум перфект):

с. (Тя) (не) ще е писала писмото.

т. (Тя) няма да е писала писмото.

у. (Тя) (ще) бъде писала писмото.

ф. (Тя) няма да бъде писала писмото.

2. Клитики [Основно взети от Хауге 1976]

Основна матрица:

(2) а. Аз съм му го дала.

- б. Ти си му го дала.
- в. Тя му го е дала.
- г. Ние сме му го дали.
- д. Вие сте му го дали.
- е. Те са му го дали.

Ограничения върху комбинирането на клитики: клитики в 1 л. и 2 л. акузатив не могат да бъдат комбинирани с клитики в датив (Хауге 1976: 14)

- (5) а. *Аз им те препоръчвам.
 б. Аз те препоръчвам на тях.

Хаплогогия на *си*:

- (6) Барабанчикът си (*си) поръча барабан.

Позицията на *ли*:

- (7) а. Ще отиде ли днес Маша на театър?
 б. Маша ли ще отиде днес на театър?
- (8) а. Ще му го върнете ли?
 б. Не сте ли му го дали?
- (9) а. Тя не би му го дала.
 б. Аз бил съм му казал.
- (10) а. Аз му го бях дала.
 б. Аз съм го била чела.
- (11) а. *Аз му го бих искала.
 б. Аз бих му го казала.
- (12) а. Ще я бъда прочела.
 б. *Ще бъда я прочела.
- (13) а. Ще бъдеш ли се върнала до 5 часа?
 б. *Ще се бъдеш ли върнала до 5 часа?

3. Глаголи „частици”

Илюстрират задължително възвратни глаголи и глаголи със задължителни местоименни комплементи, напр. *тресе ме, боя се* [Адаптирани предимно от Августинова 1997].

- (14) а. Не те ли е тресло от сутринта (и тебе)?
 б. *Не е ли тресло от сутринта и тебе?
 в. *Не тресло ли е от сутринта и тебе?
- (15) ...
- (16) а. Щяла ли е да се е усмихвала?
 б. Нямало ли е да се е усмихвала?
- (17) Недей да му я показваш!
- (18) Да му я показваме!
- (19) Всеки лингвист да чете тази книга!

4. Вариации на словоредa

Дълго преместване на опората и явления, свързани с него:

- (20) а. Писмото е писала Радка.
б. Написала е Радка писмото.
- (21) Знам, че е писала писмото Радка.
- (22) Питам писала ли е писмото.
- (23) Кога какво е писала?
- (24) а. Аз съм много доволна.
б. Доволна съм.
в. Много съм доволна.
г. ?Много доволна съм.
д. *Съм (много) доволна.
- (25) а. Аз бях много доволна.
б. Доволна бях.
в. Много бях доволна.
г. Бях (много) доволна.

‘Група на спомагателния глагол’

[Адаптирани предимно от Августинова 1997]

- (26) а. Аз му бях дала книгата.
б. Аз бях му дала книгата.
в. (Аз) дала му бях книгата.
- (27) а. Щяла била да пише писмото.
б. Да пише писмото щяла била.
в. *Щяла да пише била писмото.
г. *Била да пише щяла писмото.
- (28) а. Аз бях ви я показвала.
б. Показвала ви я бях.
в. Аз ви я бях показвала.
г. *Показвала бях ви я.
д. *Аз ви я показвала бях.
е. *Аз бях показвала ви я.
- (29) а. Не беше ли му представена на забавата?
б. Не му ли беше представена на забавата?
- (30) а. Според него щяла съм да съм ви я показала.
б. Щяла съм според него да съм ви я показала.
в. Ти щяла ли си предварително да си ни я показвала?
г. Щели ли сме според тях да сме им били представени утре?
- (31) а. Не ти ли я бях показала?
б. Не бях ли ти я показала?
в. *Не показала ли ти я бях?
г. *Не бях ли показала ти я?
- (32) а. Щеше да ни ги е показвала.
б. Щеше да не ни ги е показвала.
в. Щеше да не ни ги бъде показвала.

- г. ?Щеше да бъде ни ги показвала.
 д. ?Щеше да не бъде ни ги показвала.
- (33) а. Щели сте били днес вие да ми ги показвате.
 б. Днес сте били щели вие да ми ги показвате.
 в. Днес щели ли сте били вие да ми ги показвате?
 г. Днес били ли сте щели вие да ми ги показвате?
 д. Днес нямало било вие да ми ги показвате.
 е. *Днес било нямало вие да ми ги показвате.
- (34) Да им чета на децата съм щяла тази приказка.
- (35) а. *Да им чета на децата няма тази приказка.
 б. *Да им четеш на децата недей тази приказка!

Цитирана литература

- Августинова 1997:** Avgustinova, T. *Word order and clitics in Bulgarian*. Doctoral Dissertation, Universität des Saarbrücken.
- Августинова и Олива 1995:** Avgustinova, T. and K. Oliva. The Position of sentential clitics in the Czech clause. *CLAUS Report No. 68*. University of Saarland.
- Анагностопулу 2003:** Anagnostopoulou, E. *The syntax of ditransitives: Evidence from clitics*. Berlin, Mouton De Gruyter.
- Арад 1998:** Arad, M. *VP-structure and the Syntax-Lexicon Interface*. Doctoral Dissertation, University College, London.
- Арнаудова 2001:** Arnaudova, O. On the interaction between focus and prosody in the Bulgarian sentence. // G. Zybatow, U. Junghanns, G. Mehlhorn and L. Szucsich (eds.) *Current issues in formal Slavic linguistics*. Frankfurt am Main, Peter Lang, p. 365–375.
- Арнаудова 2003:** Arnaudova, O. *Focus and Bulgarian clause structure*. Doctoral Dissertation. University of Ottawa,
- Билингс и Конопаски 2003:** Billings, L. and A. Konopasky. Further arguments for morphology: clitics and the shift to affixhood. // W. Browne, J.-Y. Kim, B. H. Partee and R. A. Rothstein (eds.) *Formal Approaches to Slavic Linguistics: The Amherst Meeting 2002*. Ann Arbor, Michigan Slavic Publications, p. 83–102.
- Букс 2000:** Bockx, C. Quirky agreement. // *Studia Linguistica*, 54, p. 354–380.
- Бонет 1991:** Bonet, E. *Morphology after syntax: Pronominal clitics in Romance languages*. Doctoral Dissertation, Cambridge, MA, MIT.

- Бонет 1994:** Bonet, E. The person-case constraint: a morphological approach. // H. Harley and C. Phillips (eds.) *The Morphology-syntax connection*, Cambridge, MA, MIT Press, p. 33-52.
- Бонет 1995:** Bonet, E. Feature structure of romance clitics. // *Natural Language and Linguistic Theory*, 4, p. 607–647.
- Борсли, Риверо и Стефенс 1996:** Borsley, R. D., M. L. Rivero and J. Stephens. Long head movement in Breton. // R. D. Borsley and I. Roberts (eds.) *The Syntax of the Celtic languages*. Cambridge, Cambridge University Press, p. 53-74.
- Бошкович 2001:** Bošković, Ž. *On the nature of the syntax-phonology interface: Cliticization and related phenomena*. Amsterdam, Elsevier.
- Бошкович и Франкс 2001:** Bošković, Ž. and S. Franks. An argument for multiple spell-out. // *Linguistic Inquiry*, 32, p. 174–183.
- Бурзио 1986:** Bursio, L. *Italian syntax: A government-binding approach*. Dordrecht, Reidel.
- Демонте 1995:** Demonte, V. Dative alternation in Spanish. // *Probus*, 7, p. 5–30.
- Димитрова-Вълчанова 1996:** Dimitrova-Vulchanova, M. *Verb semantics, diathesis, and aspect*. Doctoral Dissertation, University of Trondheim.
- Евен 1979:** Ewen, R. *A Grammar of Bulgarian clitics*. Doctoral Dissertation. University of Washington.
- Ембик и Изворски 1994:** Embick, D. and R. Izvorski. On long head movement in Bulgarian. // *ESCOL*, vol. 94. DMLL. New York, Cornell University, p. 104-115.
- Ембик и Изворски 1995:** Embick, D. and R. Izvorski. Participle-auxiliary word-orders in Slavic. // W. Brown, E. Dornsich, N. Kondrashova, and D. Zec (ed.) *Proceedings of the Formal Approaches to Slavic Linguistics 4: The Cornell Meeting 1995*. Ann Arbor, Michigan Slavic Publications, p. 210–239.
- Иатриду, Анагностопулу и Изворски 2001:** Iatridou, S., E. Anagnostopoulou and R. Izvorski. Observations about the form and meaning of the perfect. // M. Kenstowicz (ed.) *Ken Hale: A life in language*. Cambridge, MA, MIT Press, p. 189–238.
- Изворски 1997:** Izvorski, R. The present perfect as an epistemic modal. *SALT VII*. CLC Publications, Cornell University.
- Изворски, Кинг и Рудин 1997:** Izvorski, R., T. H. King and C. Rudin. Against li lowering in Bulgarian. // *Lingua*, 102, p. 274–311.

- Кайнк 1998а:** Caink, A. Against ‘long head movement’: lexical insertion and the Bulgarian auxiliary ‘be’. // M. Dimitrova-Vulchanova and L. Hellan (eds.) *Topics in South Slavic syntax and semantics*. Amsterdam, John Benjamins, p. 91-123.
- Кайнк 1998б:** Caink, A. *The Lexical interface: Closed class items in South Slavic and English*. Doctoral Dissertation, Durham University.
- Калули 2001:** Kallulli, D. Direct object clitic doubling in Albanian and Greek. // M. L. Rivero and A. Ralli (eds.) *Comparative syntax of Balkan languages*. New York, Oxford University Press, p. 127-160.
- Кейн 1994:** Kayne, R. S. *The antisymmetry of syntax*. Cambridge, MA, MIT Press.
- Киеркия 2004:** Chierchia, G. A semantics for unaccusatives and its syntactic consequences. // A. Alexiadu, E. Anagnostopoulou and M. Everaert (eds.) *The unaccusativity puzzle: Studies in the syntax-lexicon interface*. New York, Oxford University Press, p. 22-59.
- Кинг 1996:** King, T. H. Slavic clitics, long head movement, and prosodic inversion. // *Journal of Slavic Linguistics*, 4, p. 274–311.
- Кинг 1997:** King, T. H. The prosodic status of A/A’ heads in Slavic. // *NELS*, 27, p. 235–249.
- Кръпова 1999:** Krapova, I. The system of auxiliaries in Bulgarian. // M. Dimitrova-Vulchanova and L. Hellan (eds.) *Topics in South Slavic syntax and semantics*. Amsterdam, John Benjamins, p. 59-89.
- Крацер 1996:** Kratzer, A. Severing the external argument from its verb. // J. Rooryck and L. Zaring (eds.) *Phrase structure and the lexicon*. Dordrecht, Kluwer, p. 109-138.
- Купшч 1999:** Kupsc, A. Haplology of the polish reflexive marker. // R. Borsley and A. Przepiorkowski (eds.) *Slavic in HPSG*. Stanford, CSLI Publications, p. 91-124.
- Ламбова 2003:** Lambova, M. On predicate fronting, V-raising, and VP-ellipsis. Paper read at the annual meeting *Formal Approaches to Slavic Linguistics 12*, University of Ottawa.
- Ландау 2003:** Landau, I. *The locative syntax of Experiencers*. Ms., Ben Gurion University. Също в: Landau, I. 2009. *The locative syntax of Experiencers*. Linguistic Inquiry Monograph 53. Cambridge, MA, MIT Press.
- Маранц 1984:** Maranz, A. *On the nature of grammatical relations*. Cambridge, MA, MIT Press.

- Томич 1996:** Tomić, O. M. The Balkan Slavic clausal clitic clusters. // *Natural Language and Linguistic Theory*, 14, p. 811–872.
- Мур и Пърлматър 2000:** Moore, J and D. M. Perlmutter. What does it take to be a Dative subject? // *Natural Language and Linguistic Theory*, 18, p. 373–416.
- Панчева 2003:** Pancheva, R. The aspectual makeup of perfect participles and the interpretations of the perfect. // A. Alexiadu, M. Rathert and A. von Stechow (eds.) *Perfect explorations*. Berlin, Mouton de Gruyter, p. 277-306.
- Пенчев 1996:** Пенчев, Ъ. *Синтаксис на съвременния български книжовен език*. Пловдив.
- Пърлматър 1971:** Perlmutter, D. M. *Deep and surface structure constraints in syntax*. New York, Rinehart & Winston Inc.
- Рейнхарт 1996:** Reinhart, T. *Syntactic effects of lexical operations: reflexives and unaccusatives*. OTS Working Papers in Linguistics. Utrecht University,
- Рейнхарт и Силони 2004:** Reinhart, T and T. Siloni. Against the unaccusative analysis of reflexives. // A. Alexiadu, E. Anagnostopoulou and M. Everaert (eds.) *The unaccusativity Puzzle: Studies in the syntax-lexicon interface*. New York, Oxford University Press, p. 159-180.
- Рейнхарт 2002:** Reinhart, T. A synopsis of the theta system. [Публикувано като: Reinhart, Tanya. 2002. The theta system: an overview. // *Theoretical Linguistics*, 28, 3, p. 229–290.]
- Роланд 2000:** Reuland, E. J. (ed.). *Argument and case: Explaining Burzio's generalization*. Amsterdam, John Benjamins.
- Риверо 1998:** Rivero, Ma-L. *The structure of IP and V-movement in the languages of the Balkans*. Ms., University of Ottawa (преработена версия е публикувана като: Rivero, Maria Luisa. 1994. Clause structure and V-movement in the languages of the Balkans. *Natural Language and Linguistic Theory*, 12, p. 63–120.).
- Риверо 1993:** Rivero, M. L. Bulgarian and Serbo-Croatian yes-no questions. V-raising to -li vs. Li-hopping. // *Linguistic Inquiry*, 24, p. 567–575.
- Риверо 1994а:** Rivero, M. L. Clause structure and V-movement in the languages of the Balkans. // *Natural Language and Linguistic Theory*, 12, p. 63–120.
- Риверо 1994б:** Rivero, M. L. Auxiliares funcionales y auxiliares léxicos. // V. Demonte (ed.) *Gramática del Español*. Publicaciones de la Nueva Revista de Filología Hispanica VI. CELL, El Colegio de Mexico, Mexico, p. 107-138.
- Риверо 1997:** Rivero, M. L. Two locations for complement clitic pronouns: Bulgarian, Serbo-Croatian and old Spanish. // A. van Kemenade and Nigel

Vincent (eds.) *Parameters of morphosyntactic change*. Cambridge, Cambridge University Press, p. 170-206.

- Риверо 1999а:** Rivero, M. L.. Verb movement and economy: last resort. // M. Dimitrova-Vulchanova and L. Hellan (eds.) *Topics in South Slavic syntax and semantics*. Amsterdam, John Benjamins, p. 1-23.
- Риверо 1999б:** Rivero, M. L. Stylistic verb movement in yes-no questions in Bulgarian and Breton. // I. Kenesei (ed.) *Crossing boundaries*. Amsterdam, John Benjamins, p. 67-90.
- Риверо 2000:** Rivero, M. L. Finiteness and second position in long verb movement languages: Breton and Slavic. // R. Borsley (ed.) *The nature and function of syntactic categories*. New York, Academic Press, p. 295-323.
- Риверо 2003:** Rivero, M. L. Reflexive clitic constructions with datives: syntax and semantics. // W. Browne, J.-Y. Kim, B. H. Partee and R. A. Rothstein (eds.) *Formal Approaches to Slavic Linguistics: The Amherst Meeting 2002*. Ann Arbor, Michigan Slavic Publications, p. 469-494.
- Риверо 2004а:** Rivero, M. L. Spanish quirky subjects, person restrictions, and the PCC. // *Linguistic Inquiry*, 35.3, p. 494-502.
- Риверо 2004б:** Rivero, M. L. *A morphological approach to quirky person restrictions in Spanish*. MOT Phonology Workshop, Ottawa 2004. [Публикувано като: Rivero, M. L. 2008. Oblique subjects and person restrictions in Spanish: a morphological approach. // R. D'Alessandro, S. Fischer and G. H. Hrafnbjargarson (eds.) *Agreement restrictions*. Berlin, Morton De Gruyter, p. 215-250.
- Риверо 2005:** Rivero, M. L. Topics in Bulgarian morphology and syntax: a minimalist perspective. // *Lingua*, 115, p. 1083-1128.
- Риверо и Гебер 2003:** Rivero, M. L. and D. Geber. Quirky subjects and person restrictions in romance: Rumanian and Spanish. // *Cahiers Linguistiques d'Ottawa*, 31, p. 53-66.
- Риверо и Шепард 2003:** Rivero, M. L. and M. M. Sheppard. Indefinite reflexive clitics in Slavic: Polish and Slovenian. // *Natural Language and Linguistic Theory*, 21, p. 89-155.
- Робъртс 2001:** Roberts, I. Head movement. // M. Baltin and C. Collins (eds.) *The handbook of contemporary syntactic theory*. Oxford, Blackwell, p. 113-147.
- Рудин 1993:** Rudin, C. On focus position and focus marking in Bulgarian questions. // *Papers from the Fourth Annual Meeting of the Formal Linguistics Society of Midamerica*, p. 252-265.

- Рудин 1997:** Rudin, C. AgrO and Bulgarian pronominal clitics. // M. Lindseth and S. Franks. *Proceedings of Formal Approaches to Slavic Linguistics V: The Indiana Meeting 1996*. Ann Arbor, University of Michigan Slavic Materials, p. 224–252.
- Рудин, Кинг и Изворски 1996:** Rudin, C., T. H. King and R. Izvorski. Focus in Bulgarian and Russian yes-no questions. // *Proceedings of the Amherst Focus Workshop 1996*. University of Massachusetts Occasional Papers in Linguistics 21, p. 209–226.
- Рудин, Креймър, Билингс и Бърмен 1999:** Rudin, C., C. Kramer, L. Billings and M. Baerman. Macedonian and Bulgarian li questions: beyond syntax. // *Natural Language and Linguistic Theory*, 17, p. 541–586.
- Сигурдсон 2002а:** Sigurdsson, H. A. To be an oblique subject: Russian vs. Icelandic. // *Natural Language and Linguistic Theory*, 20, p. 691–724.
- Сигурдсон 2002б:** Sigurdsson, H. A. Agree and agreement. evidence from Germanic. // *Working Papers in Scandinavian Syntax*, 70, p. 101–156.
- Скатън 1983:** Scatton, E. *A reference grammar of Modern Bulgarian*. Columbus, Slavica Publishers.
- Статева 2002:** Stateva, P. Possessive clitics and the structure of nominal expressions. // *Lingua*, 112, p. 647–690.
- Субисарета 1998:** Zubizarreta, M. L. *Prosody, focus, and word order*. Cambridge, MIT Press.
- Фичи, Манцини и Савоя 2001:** Fici, F., M. R. Manzini and L. Savoia. Clitics in Macedonian. // G. Zybatow, U. Junghanns, G. Mehlhorn and L. Szucsich (eds.) *Current issues in formal Slavic linguistics*. Frankfurt am Main, Peter Lang, p. 148-158.
- Франкс 1995:** Franks, S. *Parameters of Slavic morphosyntax*. New York, Oxford University Press.
- Франкс 1998:** Franks, S. *Clitics in Slavic*. Paper at: Workshop on Comparative Morphosyntax. Indiana.
- Франкс и Кинг 2000:** Franks, S. and T. H. King. *A handbook of Slavic clitics*. New York, Oxford University Press.
- Халперн 1995:** Halpern, A. *On the placement and morphology of clitics*. Stanford, CSLI Publications.
- Хаспелмат 2002:** Haspelmath, M. *Explaining the ditransitive Person-Role Constraint: A usage-based approach*. Ms., Max-Planck-Institut für Evolutionäre Anthropologie, Leipzig.

- Хауге 1976:** Hauge, K. R. The word order of predicate clitics in Bulgarian. *Meddelelser* No. 10. University of Oslo.
- Хале и Маранц 1993:** Halle, M. and A. Marantz. Distributed morphology and the pieces of inflection. // K. Hale and S. J. Keyser (eds.) *The view from Building 20*. Cambridge, MIT Press, p. 111-176.
- Хале и Маранц 1994:** Halle, M. and A. Marantz. Some key features of Distributed Morphology. // *MIT Working Papers in Linguistics*, 21, p. 275-288.
- Хале и Маранц 1999:** Halle, Morris and Alec Marantz. Distributed Morphology. // *GLOT* 4.4, p. 1-34.
- Холмберг 2000:** Holmebrg, A. Scandinavian stylistic fronting: how any category can become an expletive. // *Linguistic Inquiry*, 31, p. 445-483.
- Цетнаровска 2003:** Cetnarowska, B. On pronominal clusters in Polish. // P. Kosta, J. Blaszczak, J. Frasek, L. Geist and M. Zygis (eds.) *Investigations into formal Slavic linguistics*. Frankfurt am Main, Peter Lang, p. 13-29.
- Чомски 1995:** Chomsky, N. *The Minimalist Program*. Cambridge: MIT Press.
- Чомски 2000:** Chomsky, N. Minimalist inquiries: the framework. // R. Martin, D. Michaels and J. Uriagereka (eds.) *Step by step: Essays on minimalist syntax in honor of Howard Lasnik*. Cambridge, MA, MIT Press, p. 89-155.
- Чомски 2001:** Chomsky, N. Derivation by phase. // M. Kenstowicz (ed.) *Ken Hale: A life in language*. Cambridge, MA, MIT Press, p. 1-52.
- Чомски 2002:** Chomsky, N. Beyond explanatory adequacy. *MIT Occasional Papers in Linguistics* 20, Cambridge, MA, MIT Press.
- Чинкуе и Кръпова 2009:** Cinque, G. and I. Krapova. The two possessor raising constructions of Bulgarian. // S. Franks, V. Chidambaram and B. Joseph (eds.) *A linguist's linguist. Studies in South Slavic linguistics in honor of E. Wayles Browne*. Bloomington, IN, Slavica, p. 123-148.
- Шафер 1997:** Schafer, R. J. Long head movement and information packaging in Breton. // *Canadian Journal of Linguistics*, 42, p. 169-203.

КРАТКО ОПИСАНИЕ И АНАЛИЗ НА ПАРАДИГМАТИЧНИТЕ КЛИТИКИ В БЪЛГАРСКИЯ ЕЗИК*

Стивън Франкс
Университет на Индиана (САЩ)

Abstract

This paper offers a brief survey and analysis of the placement and ordering of Bulgarian paradigmatic clitics within the finite clausal domain. These are either personal pronouns in objective/accusative or oblique/dative case or auxiliary/agreement forms of *be*. Within a derivational model in which Phonetic Form (PF) filters syntactic representations, clitics can impose tight requirements. For Bulgarian, I argue that these elements may not be initial in their Utterance (a large prosodic domain), a constraint which gives rise to Tobler–Mussafia effects in this language. I also argue that Bulgarian pronominal clitics are K(Case) heads which adjoin to Tense (T), while the auxiliary clitics are Agreement (Agr) heads (above T). Finally, I show how the interrogative/focus particle *li*, which is a simple enclitic, interacts with the paradigmatic clitics in a way that exploits iterative and prosodically-conditioned linearization.

Резюме

В статията са направени кратък обзор и анализ на мястото и подредбата на българските парадигматични клитики във финитни изречения (изречения с личен глагол). Тези клитики са или форми на личните местоимения във винителен или дателен падеж, или форми на спомагателния глагол *съм*. В рамките на деривационен модел, при който Фонетичната форма филтрира елементите, които се изразяват синтактично, клитиките могат да наложат стриктни изисквания. В българския език тези елементи не могат да са в началото на изказването (голяма прозодична единица, изградена от интона-

* Идеите, представени в тази статия, са резултат от запознаването ми с някои нови факти за клитиките в български, в резултат на което разработих нов подход за анализа им. Хората, които дадоха ценни отзиви и коментари по работата ми, са много и е трудно да изброя всички имена. Затова тук мога само да кажа, че науката е колективно начинание и без научно сътрудничество прогресът би бил невъзможен. Благодаря на Светла Коева и на Илияна Кръпова, на които принадлежи идеята за този сборник.

Англоезичната версия на тази статия е публикувана като: Franks, S. 2012. A Short Description and Analysis of Paradigmatic Clitics in Bulgarian. // IU Working Papers in Linguistics, 12, p. 20-39. *И е достъпна на:*

<http://pubs.cogs.indiana.edu/pubspdf///36977/36977_Paradigmatic%20clitics%20in%20Bulgarian.pdf>. Публикуваният в сборника текст е преведен от доц. д-р Йовка Тишева. - Бел. ред.

ционни фрази), към което принадлежат – изискване, което поражда *Ефекта на Тоблер-Мусафия* в този език. В статията е представена идеята, че българските личноместоименни клитики са К-опори (K(Case) heads), които се присъединяват към Tense, а клитичните форми на спомагателния глагол са Agr-опори (съгласувателни опори) над Tense. В последната част на текста е показано как взаимодействието между въпросителната/фокусиращата частица *ли*, която е „проста“ енклитика, и парадигматичните клитики води до повторяема (итеративна), прозодично обусловена линеаризация.

Keywords: clitics, clitic doubling, case, prosody, Tobler–Mussafia effects, linearization, functional heads

Ключови думи: клитики, удвояване с клитики, падеж, прозодия, Ефект на Тоблер-Мусафия, линеаризация, функционални опори

1. Въведение. Теоретична основа на изследването

Настоящата статия представя в обобщен вид моята работа върху мястото и подреждането на клитиките в изречения с лична глаголна форма в български език. Обект на изследването са само т.нар. „специални“ клитики¹, по-точно парадигматичните клитики, които са или форми на личните местоимения за винителен и за дателен падеж (форми за преки и за непреки допълнения), или форми на спомагателния глагол *съм*. Поради ограничения, свързани с изискванията за обема на текста, тук няма да бъдат засегнати редица други интересни и важни в типологично отношение въпроси, като например особеностите на местоименните клитики в изречения с императив или с дееспричастия (т.нар. редуцирани изречения), влиянието на отрицанието или употребата на местоименните клитики като аргументи в именната фраза в български².

Извън целите на тази статия остават и въпросите, свързани с непарадигматичните („прости“) клитики, каквито са например частиците *бе* и *де*. Въпросителната / фокусиращата частица *ли*, която е добре проучена³, ще бъде само спомената. Въпреки това се надявам, че изложените общи принципи ще обхванат не само употребата на клитиките в български, а и поведението на клитиките в по-общ план.

¹ Терминът „специални“ клитики, противопоставящ се на „прости“ клитики, е въведен от Цвики (1977).

² За местоименните клитики в DP (determiner phrase – фраза на детерминатора) в български, вж. Франкс (2001); Ембик и Нойер (2001); Чинкуе и Крълова (2009).

³ За *ли*, вж. Франкс (2006б) и библиографията там, по-специално Рудин, Креймър, Билингс и Бермън (1999).

1.1. Какво представляват клитиките?

Да се дефинира терминът *клитика* е трудна задача, тъй като няма единно мнение дали всички елементи, означавани като клитики, могат да бъдат анализирани по един и същи начин. В дефинициите се изброяват редица характерни особености на клитиките, но между лингвистите има разногласия коя от тях да се изведе като определяща. Какво ни кара да наречем даден елемент *клитика*⁴? Отговорът е труден и поради факта, че клитиките притежават специфични черти на различните равнища на репрезентация – списъкът, представен от Садок (1991: 52), който не е изчерпателен, включва фонология, морфология, синтаксис, семантика и лексика (макар последната част да е просто сбор от цялата идеосинкретична информация от другите четири равнища).

Да разгледаме простото изречение в (1а) и неговото съответствие в (1б), където именните аргументи са заменени с клитики⁵.

(1) а. *Аз дадох тортата на ученика.*

б. *Аз му я дадох.*

Кои са особеностите на елементите *му* и *я*, които ги отличават от предложната фраза *на ученика* и от именната *тортата*?

Вероятно най-типичната характеристика на клитиките се изразява в това, че нямат собствено ударение. Клитиките в български език обаче могат да бъдат ударени, ако са употребени в определени конструкции.

(2) *Аз не му я дадох.*

Тъй като отрицателната частица *не* в (2) приписва ударение на следходната клитика, дателното местоимение *му* получава ударение. Това показва, че за *му* специфичен в прозодично отношение не е фактът, че не може да има ударение, а че като елемент от речника не притежава структурна база за самостоятелно ударение. Сегментът трябва да е [+ударен] / [+силабичен], за да проектира ядро на ударена фраза. Не всички ядра обаче могат да поддържат ударени срички. Подобно на началните редуцирани срички в американския английски в примери като *affect*, *effect*, може да се каже, че клитиките

⁴ Ако следваме модела, представен в прословутия тест на съдията от Върховния съд на САЩ Потър Стюарт за това какво е порнография (I know it when I see it), можем да кажем: „We know a clitic when we see it”, т.е. разпознаваме клитиките, когато ги видим.

⁵ Парадигматичните клитики са отбелязани в италиански, а включването на клитиката във фонетична дума (клитизацията) е означено с лигатура. Ударенията се изписват само ако са от значение за анализа.

като елементи на речника са неударени и следователно не могат да са ядро на сричка, т.е. те са несричковторни (unfooted). Освен това клитиките се прикрепят вляво или вдясно към *нормален* в прозодично отношение елемент, т.е. елемент, върху който се гради метричната структура. Образно казано, тъй като нямат собствени „крака“, клитиките не могат „да се изправят“ сами.

Втората очевидна разлика между кликите *му* и *я* и фразите *на ученика* и *тортата* е свързана с факта, че клитиките са затворен клас, докато фразите са отворен клас. Пълната характеристика на *я* – трето лице, единствено число, женски род, винителен падеж – е комбинация от значения в рамките на категориите лице, число, род и падеж. Такова описание обаче не е приложимо за *тортата*. *Тортата* има същите граматични значения (и за да може да се съотнася с *тортата*, клитиката *я* трябва да споделя тези значения), но притежава и лексикално значение. Следователно разликата е както семантична, така и морфологична. Клитиките притежават значение, което се изчерпва изцяло с представянето на граматичните им характеристики. Ето защо, те могат да се определят като вид граматични морфеми, близки до окончанията.

Клитиките обаче трябва да бъдат разграничени и от окончанията. В това отношение важна роля играе подвижността на клитиките. Ако в (1б) няма лексикално изразен подлог, изречението ще добие следната повърхнинна форма:

(3) *Дадох* $_$ *му* $_$ *я*.

Същото важи и за формите на спомагателния глагол *съм* – вж. (4).

(4) а. *Далже* *съм* $_$ *купила бонбони*.

б. *Купила* $_$ *съм* *бонбони*.

Морфосинтактичният статус на формата за първо лице, единствено число на спомагателния глагол в (4) е различен от този на окончанието за първо лице, единствено число. Във формата на глагола *купувам* в (5а) *-м* (1 л. ед.ч.) е част от вътрешната структура на думата и участва във всички фонологични процеси, които протичат. Същото се отнася и за маркерите, означаващи съгласуване с допълнението, каквито има например в суахили. Въпреки че клитиките също изразяват граматични значения, те се включват в синтактичната структура като отделни синтактични единици. В *Генеративната граматика* такива елементи се наричат функционални категории (и се противопоставят на лексикалните категории). По същество, в морфологично отношение те се намират над равнището на думата, в полето на „надсловната“ морфология. Тези категории съответстват на конституентната структура на фразата, но никога не добавят лексикална, а само граматична / функционална информация. Тъй като клитиките, изглежда, нямат вътрешна

структура, тук ще приемем вече установеното мнение, че клитиките нямат разширения (от тях не излизат разклонения) в синтактичното дърво (non-branching)⁶. Клитиките следователно имат структура като тази на опорите, а не на фразите, и се придвижват също както опорите.

Ако сравним подчертаните елементи в (5), ще установим, че макар всеки от тях да притежава маркер за 1 л. ед. ч., само в изречението в (5б) е включена клитика.

- (5) а. Купувам бонбони.
 б. Купила съм бонбони.
 в. Бях купила бонбони.

Окончанието -м в (5а) се включва в синтактичната структура като част от лексемата *купувам*, като задължително се разполага след имперфективирация суфикс -ува-. Същото може да се каже и за окончанието -х в (5в) във формата за аорист / имперфект на *съм*. Всъщност, тъй като формата *бях* се състои само от граматични характеристики, може да се очаква, че тя ще функционира като клитика. Примерът в (6), където формата *купила* е фокусирана, не потвърждава това очакване:

- (6) [_{Focus} Купила] бях бонбони.

Най-простото обяснение е, че членовете на парадигмата за аорист / имперфект на глагола *съм* проектират *метрична структура* (foot structure) и следователно не се държат като клитики. Това може да се свърже с тяхната морфологична комплексност, изразяваща се в строежа им: основа + окончание. Ако разгледаме *бях* като елемент, който синтактично се придвижва като опора⁷, със спомагателния глагол (Aux), присъединяващ се към съгласувателния маркер (Agr), в синтаксиса достигаме до разклонена структура⁸ – вж. (7).

- (7) [agr [aux бя-] [AGR -х]]⁹

⁶ Вж. Бошкович (2002).

⁷ Според Кейн (1994) придвижването на опората води до присъединяване вляво (left adjunction); в този случай Aux би трябвало да се придвижи от по-ниска позиция, а AgrP трябва да доминира AuxP.

⁸ Синтактичните възли, включително най-ниските (външните, терминалните), са структурирани съвкупности от характеристики. Морфемите са използвани за улеснение на тълкуването, но всъщност истинското заместване с елементи от речника е част от процеса на произнасянето (*Spell-Out*).

⁹ *Бя-* е означен като Aux вместо T(ense) за по-голяма яснота. Същественото тук е интерпретацията на *бя-* като функционална опора. Сравни също в босненски/хърватски/сръбски (по-нататък Б/Х/С – според установената в англоезичната

Същото се наблюдава и ако сравним пълната форма *нея* с клитиката *я* – пълната форма може да включва придвижване на именната опора N до падежната опора K, както е показано в (8).

(8) [к [N не-] [к -я]]

Може да обобщим, че за клитиките са в сила ограничения, свързани с прозодията, както се твърди в (9а); според (9б) клитиките са изградени изцяло от граматични характеристики, а според (9в) те са синтактично прости (непроизводни, едносегментни).

(9)

- а. Клитиките са свободни по отношение на метричната организация (unfooted).
- б. Клитиките са функционални елементи.
- в. Клитиките нямат разклонения в синтактичното дърво (non-branching).

Особеностите на клитиките могат да бъдат представени и по друг начин. Типичните клитики се отличават с редица ограничения, отнасящи се до различни страни от тяхното поведение, както е показано в (10).

(10)

- а. Клитиките **не могат** да проектират базисни прозодични единици (стъпки).
- б. Клитиките **не могат** да представят лексикални характеристики.
- в. Клитиките **не могат** да изразяват синтактична комплексност.

Това е интересно сливане на характеристики, което със сигурност не е случайно, тъй като представя основната структура на всички равнища. Вероятно клитиките изобщо нямат своя собствена структура, тъй като са „обединение“ на поредица от фонемни и набор от граматични характеристики в едно цяло. В някакъв смисъл клитиките са идеалните речникови единици – те са толкова „дефектни“, колкото изобщо би могла да бъде една дума, но все пак „оцеляват“ на фонетично равнище.

1.2. Филтрирацията ефект на Пренасянето във Фонетичната форма

Съгласно деривационния модел на граматиката, при който синтаксисът генерира структури, които запазват интерпретативните компоненти на Фонетичната форма (Phonetic Form, PF) и на Логическата форма (Logical Form, LF),

литература терминология – бел. ред.) клитиката *sam* с тоничната *jesam*, анализирана по следния начин: [AGR [T je-] [AGR -sam]] (Франкс 2011).

Пренасянето във Фонетичната форма¹⁰ има решаваща роля при „филтриране“ на прозодично и/или морфологично непозволенни елементи (вж. Франкс 2000; Бошкович и Франкс 2002; Ламбова 2004). На основата на това разбиране за произнасянето на даден елемент, което ни връща към модела на Чомски и Ласник – *Модела на филтрите и контрола* (Filters and Control model), формулирах твърдението¹¹ за система, която обединява подходите на *Теорията за оптималността* (Optimality Theory, OT) и *Генеративната граматика* чрез налагането на ограничения, за да оптимизира желаните PF на изхода към *произносителните области на езика* (Spell-Out domains). При такава филтрираща система в PF синтаксисът „предлага“, а фонологията „разполага“. Прозодичните ограничения следователно не са релевантни за синтаксиса, но при структурирането в PF могат да играят решаваща роля при оценка на жизнеспособността на структурите, които синтаксисът е произвел.

2. Клитиките като функционални опори

Местоименните клитики в български са опори в падежната фраза (K(Case)P). Това съответства на морфологичните им особености, отличаващи ги от клитиките, които са опори на фразата на детерминатора (DP) в романските езици, например *le, la* и *les* във френски. Това следва от факта, че разгърнатата именна проекция в български достига най-високата си точка в KP, а не в DP, както най-общо е представено в (11).

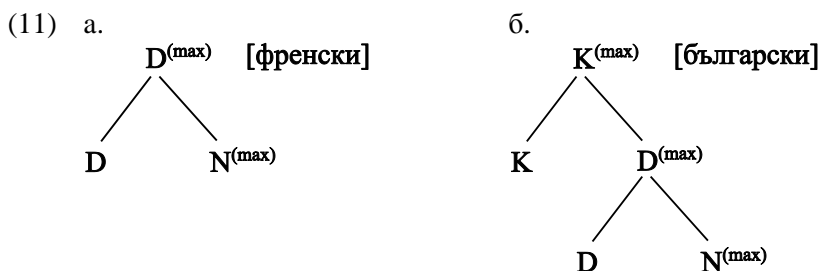

¹⁰ С термина *Пренасяне* превеждаме *Mapping*, което по-точно означава „прехвърлянето“ на изградената в синтактичния компонент абстрактна структура в PF, където действат независими принципи, някои от които свързани и с преместване – т.нар. фонологични премествания. Целта на фонологичните трансформации е да доведат до образуването на онази фонологична верига, която реално се произнася от говорещите. Точно какви са тези движения зависи от избраната гледна точка за ролята на този компонент в оформянето на изречението или изказването – според някои тук спадат дори движенията, свързани с информационната структура на изречението, вж. статията на Риверо в настоящия сборник (Риверо 2013). - Бел. ред.

¹¹ Вж. по-специално Франкс (под печат).

Определеността е изразена морфологично и в двата езика, като е налице съгласуване с комплемента на D. В български обаче има допълнителна проекция на КР над DP. Когато във френски DP няма разклонения, тоест няма комплемент в NP, D се държи като клитика и се присъединява към глагола, както е в (12а), където *le* се съотнася с неизразен елемент *pro* в началото на изречението. В (12б) този елемент е изразен, като се съотнася с местоименната клитика по-скоро в резултат на някаква интерпретация (анализ), отколкото на преместване. Това е показано в (12в), където *le* се намира в относително изречение, което е *остров*, но въпреки това се отнася до *se biscuit*.

(12) а. *pro Je le* — *mange*.

'Аз я ям.'

б. *Ce biscuit, je le* — *mange*.

'Тази бисквитата, аз я ям.'

в. *Ce biscuit, je connais [un homme [qui ne le* — *mange pas]]*.

'Тази бисквитата, аз познавам един човек, който не я яде.'

Както е посочено във (Франкс и Рудин 2005), (Франкс 2009) и (Франкс (под печат), КР-над-DP отличава български, защото така на именната система са осигурени две потенциални максимални проекции (при това и D, и К са референциални). Пример е клитичното удвояване, при което К е отделена от останалите чрез А-движението на кореферентния елемент, така че при деривацията К^(max) става неразклонена. Поради това при клитичното удвояване в български се наблюдават ефекти, които са типични за *островите*.

(13) а. *pro Търся* — *го*.

б. *Пенчо го* — *търся*.

в. **Пенчо срещнах [мъжа [който го* — *търси]]*.

След като DP *Пенчо* е извадена, К^(max) се оказва неразклонена и може да се клитизира¹². Подходът, основаващ се на преместване, обхваща и случаите на задължително клитично удвояване в българския език, например когато кореферентният елемент е логически субект в непряк падеж (*oblique subject*) в (14а), когато е топик – в (14б), или при *к*-фрази с нарушена йерархия – в (14в).

¹² Това се основава на подхода на Чомски (1995) за *минималната фразова структура* (Vare Phrase Structure), според който клитиките са едновременно максимални и най-ниски, терминални (функционални) възли (вж. Бошковиц 2002; Кейн 1994; и др.).

- (14) а. *На мене не *(ми) е студено.*
 б. *Тях никој не *(ги) пази.*
 в. *Кого кой *(го) нарисува?*

Във всички примери кореферентният елемент се придвижва до А-позиция извън КР, от която е част, което води до артикулацията на К, тоест клитично удвояване¹³.

Има редица тълкувания на това какво къде се премества. В по-ранни мои разработки съм застъпвал идеята, че NP, а не DP трябва да се придвижи в конструкции като тази в (11б), тъй като придвижването до Spec,КР отразява *съгласуването между спецификатор и опора* (specifier-head agreement). Заради *антилокалността* (antilocality) придвижването на DP от позицията на пояснението / комплемента до позицията на спецификатора е изключено – К и D^(max) в (11б) вече са толкова близо, че не могат да се приближават повече. Ето защо, се премества комплементът на D / N^(max) в (11б), за да се избегне ефектът на антилокалността. Това обяснение работи в случаите, в които определеността е изразена чрез окончание; както е показано във (Франкс 2001), определеността е маркирана в опората на комплемента на D, в случая *книгата*. Определеността може да бъде изразена и с лексикални средства, напр. с показателно местоимение – *тази книга*. Затова се оказва, че това обяснение не е най-доброто. Следователно може да се приеме, че отношенията между спецификатора и опората се установяват в хода на деривацията, като К се придвижва до опората на AgrP (Agreement phrase, съгласувателна фраза), а кореферентният елемент от DP се придвижва през позицията на спецификатора в AgrP. В (15) е представена междинната структура (с непроизнесени по-ниски копия, които са зачеркнати), чрез която се достига до (13б).

(15) [_{DP} Пенчо] ... [_{AgrP} [_{DP} ~~Пенчо~~] [_{Agr} [К го] + Agr⁰] ... [_{КР} [К ~~е~~] [_{DP} ~~Пенчо~~]]

Структурата е междинна, тъй като DP *Пенчо* последователно е подложена на неаргументни движения, а клитиката *го* накрая се придвижва до Tense (T), както е описано в следващия раздел на статията. Предимството на това обяснение е, че при клитично удвояване и DP, и К могат да бъдат падежно маркирани (напр. *него* и *го*). То отговаря и на идеите на Бошкович (1997) за преместването – според него явното движение (overt movement) през Spec,AgrP, т.е. през А-позиция, е част от придвижването към по-висока позиция. Фактът, че в македонски клитичното удвояване е задължително при

¹³ Доказателство в подкрепа на междинно А-движение в (14в) е фактът, че удвояването премахва ефектите на слабото преминаване (Арнаудова 2002). Това предполага, както и при антиерархичните ефекти, че фразата *всяко дете* в (i) е подложена на неаргументно (A-bar) движение от А-позиция над *майка му*.

(i) *Всяко дете майка му *(го) обича.*

членувано допълнение, може да се представи като преместване на членувания обект до Spec, AgrP, което в този език се реализира винаги. Така дори при прагматично неутрални примери, какъвто за български е този от (1б), повторен тук като (16а), в македонски се изисква клитично удвояване, както е показано в (16б)¹⁴.

- (16) а. *Аз дадох тортата на ученика.*
б. *Јас *(му ја) дадох тортата на ученикот.*

Интересно е, че испанският език може да се разглежда като диаметрално противоположен на български по отношение на структурата КР-над-DP.

- (17) *Pedro la \bar{c} ha visto a Sandra.*
Pedro (her) has seen Sandra.
'Педро (нея) е видял Сандра.'

Разбира се, в книжовния испански КР се разделя на P + DP на морфологично равнище, така че предлогът *a* се появява или за да маркира по падеж DP, или като реализация на самите падежни характеристики¹⁵. Босненски/хърватски/сръбски¹⁶, от друга страна, е КР версия на френски: поради липсата на DP¹⁷ няма и клитично удвояване, а клитиките в *островите* се отнасят до елементи извън тях.

- (18) а. *Milica \bar{c} ga ne \bar{c} voli.*
'Милица не го харесва.'

¹⁴ Във (Франкс 2009) е застъпено мнението, че в македонски местоименните клитики са се превърнали в съгласувателни маркери, т.е. по-скоро са базово генерирани в Agr (отколкото да се движат като К-опори). Това развитие обаче би могло да доведе и до промяна на мястото на допълнението (object shift), както е предложено и тук.

¹⁵ Интересно е наблюдението на Франко (2000), че във варианти на испански език, които се говорят в южната част на Южна Америка (т.нар. Южен конус), клитичното удвояване се реализира дори и при отсъствието на предлог пред кореферентния елемент:

(i) *La comí la torta.*

'Изядох я тортата.'

Това обаче по-вероятно е обектно съгласуване, а не клитично удвояване, както е посочено във (Франкс 2009) за македонски.

¹⁶ Названието е според използваната от автора терминология. – Бел. прев.

¹⁷ Дължащо се според автора на липсата на определителен член. Вж. обаче Проговац (1994) за хипотеза за наличие на DP в сръбски въпреки отсъствието на член. – Бел. ред.

б. *Tvog brata, znam da — ga Milica ne — voli.*
 'Твоя брат, знам, че Милица не го харесва.'

в. *Tvog brata, znam zašto — ga Milica ne — voli.*
 'Твоя брат, знам защо Милица не го харесва.'

Именните проекции са представени в (19):

(19) а.

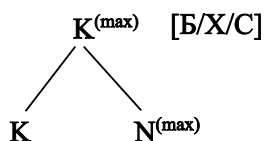

б.

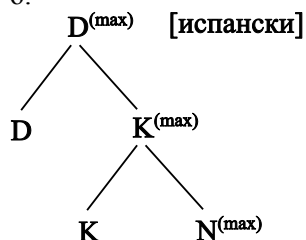

Следващият проблем, с който се сблъскваме в български, е свързан с клитичните форми на спомагателния глагол. Те също трябва да се разглеждат като функционални опори. В редица публикации твърдя, че повечето от тях са опори в Agr, с изключение на формата *e*, която е опора в T. Доминацията на AgrP над TP (Tense Phrase, темпорална фраза) обяснява защо *e* се появява на последно място в клитичната група¹⁸. В следващите части на текста ще бъдат представени още аргументи за това. Доста доказателства могат да се съберат и от останалите славянски езици. По принцип клитичните форми за 3 л. ед.ч. (а понякога и за мн.ч.) се държат по-различно от останалите форми на спомагателните глаголи. В Б/Х/С например, за разлика от български, наред с клитичните има и ударени (тонични) форми. Понеже се състоят от *je* и съгласувателна клитика, те могат да се разглеждат като присъединяване на T към Agr, както е в (20а).

(20) а. [AGR [T je-] [AGR -sam]]

б. [AGR [T je-] [AGR -∅]]

Изключение, разбира се, е самата форма *je*. Както е показано в (18б), позицията в Agr не е запълнена фонологично, следователно тоничната форма трябва да бъде подкрепена по друг начин, напр. *jest(e)*, или пък самата клитика да получи ударение *jé*, ако е в лявата част на началната позиция.

¹⁸ За дискусия по проблема вж. и Риверо (2005), както и статията ѝ в настоящия сборник (Риверо 2013).

3. Къде е мястото на българските клитики?

Като цяло, всички клитики в един прозодичен домейн образуват заедно клитична група. В Б/Х/С това се реализира без изключение: клитиките в интонационната фраза трябва да образуват прозодична цялост. В този език клитичната група заема втората (*Вакернагелова*) позиция¹⁹. В българския език клитиките се групират до глагола.

- (21) а. *Вчера в градината Мила му ги е дала.*
 б. *Вчера в градината ти си му ги дала.*

В този раздел ще бъде показано, че това е желаното състояние по отношение на прозодията, но всъщност клитиките са в различни синтактични позиции, като при това не е нужно да образуват заедно една прозодична цялост. Релевантните части от повърхнинната структура са представени в (22).

(22)

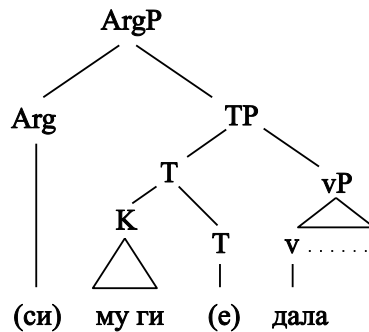

Основната идея е, че местоименните клитики, които по произход са К-опори, се присъединяват към Т, където се разполага и формата *е* (ако присъства в изречението). Поради тази причина местоименните клитики са след клитичните форми на спомагателния глагол, напр. след *си*.

¹⁹ Има редица изследвания за клитиките в Б/Х/С, които показват, че те не са нито в самостоятелна, нито в една и съща, постоянна синтактична позиция. *Втората позиция* е по същество най-високата опорна позиция в изречението и поради това клитиките, които са най-вляво, трябва да са разположени там. Те се струпват там, освен ако няма друг потенциален приемащ елемент (тоест прозодична / фонологична дума в същата интонационна фраза), непосредствено вляво от тях, тъй като са енклитики. В противен случай се произнася следващото по-ниско копие. Независимо от това, останалите клитики също трябва да бъдат артикулирани в рамките на същата фонологична дума, следователно трябва да са линейно присъединени.

3.1. Разделяне на клитичната група чрез включване на наречия

Предвид факта, че в структурно отношение клитиките не изграждат гигантска комплексна опора, може да се очаква, че е възможно разделянето на клитичната група. Както е посочено във (Франкс 2006а, 2011), при определени прозодични и синтактични условия тази възможност наистина се реализира; при това приемливите прекъсвания на поредицата от клитики са само на местата, които могат да се предвидят според (22). Тъй като подлогът се придвижва от Spes,vP през Spes,TP поне до Spes,AgP, на равнището на синтаксиса не остава никакъв елемент в спецификаторната позиция, който да наруши последователността на клитиките. За много носители на български език обаче е приемливо вмъкването на някои наречия в групата, образувана от клитиките и глагола. В (Билингс 2002), където се предлага единствената досега – поне доколкото съм запознат – задълбочена дискусия по този въпрос, се срещат следните примери²⁰.

- (23) а. *Не _ сме _ им _ го все още показали.*
б. *Ние _ сме _ им _ го вече казали.*
в. *Ивана _ е вероятно вече разказала това на всички.*

Тези примери показват, че групата на клитиките, която включва и форми на спомагателния глагол, може да бъде разделена от еловото причастие от наречия, както е в (23в). Като коментира кои наречия участват в такива конструкции, Билингс отбелязва, че „списъкът на наречията е твърде ограничен – те всички са аспектиални наречия” (Билингс 2002: 85). В структурата, представена в (22), тези аспектиални наречия могат или да бъдат присъединени към vP, или да бъдат въведени чрез проекция, вмъкната между TP и vP.

Още една позиция, в която вероятно може да се разположи наречие, е представена в (24)²¹.

- (24) а. *?Ти _ си вече му _ го _ дал.*

²⁰ Примерът в (23а) е от Августинова и Олива (1991: 26), а (23в) е от Кръпова (1999: 65). Преценките дали местоименната група *им го* е енклитика, или проклитика са противоречиви. Кръпова (пак там) предлага *им го* в (23б), но не и в (23а) да се разглежда като проклитика, както в (i):

(i) *Ние _ сме им _ го _ вече казали.*

По същия начин (21в) може да бъде представен подобно на (ii) или (iii):

(ii) *Ивана е _ вероятно вече разказала това на всички.*

(iii) *Ивана е вероятно вече разказала това на всички*

²¹ Примерите са на Румяна Слабакова (личен разговор).

- б. **Ти си му вече го* дал.
- в. *Ти си му го вече* дал.
- г. **Тя му вече го е* дала.
- д. ?**Тя му го вече е* дала.

Примерите показват, че елементите под Т не могат да бъдат разделени, както би могло да се очаква при една комплексна опора. Важно е да се отбележи, че това се отнася за местоименните клитики и формата на спомагателния глагол за 3 л. ед.ч. *е* (макар разделянето на К от Т в (22), представено в примера в (24д), да е по-приемливо от вмъкването на *вече* в К, както е показано в (24г). Останалите форми на *съм* могат по-лесно да бъдат разделени от местоименните клитики, както личи от (24а). Това вероятно би изисквало присъединяване на аспектиалното наречие към ТР. Освен това, ако глаголят не е изразен лексикално с причастие, възможностите за вмъкване на наречие значително намаляват. Желко Бошкович (2001: 181, бел. 1) предлага следния пример:

(25) ??*Ивана ми вече даде книгата.*

Тези факти могат да бъдат обяснени, ако приемем деривация, при която личната форма на глагола, но не и причастиято, се придвижва до Т, като при това и К също се присъединява към Т.

(26) а. ... [Т [К [V_{FIN}+Т]]] ... б. ... [Т [К] Т] [VP V_{PART} ...

Само в (26б) има място за включване на наречие – било то присъединено, или въведено чрез собствена функционална фраза.

Преценките тук обаче са доста трудни, тъй като се основават на комплексното взаимодействие на прозодични и синтактични фактори. Така например, докато Желко Бошкович (личен разговор) цитира Илияна Кръпова (1999) за примера от (25), по-късно изследване показва, че примерът е по-скоро неприемлив – факт, който и самата Илияна Кръпова подкрепя. Тя прави интересното наблюдение, че включването на приемащ елемент, изразен с местоименна форма, която има свое ударение, както и добавянето на още една клитика ще направят примера в (25) по-приемлив. Нейните оценки са дадени в (27)²².

(27) а. **Ивана ми вече даде книгата.* [= (25)]
 б. ??*Тя ми вече даде книгата.*

²² Благодаря на Десислава Жекова, която също оцени тези примери и потвърди наблюдението на Кръпова.

- в. ??Ивана **ми я вече** даде.
- г. ?Тя **ми я вече** даде.

Трябва да се отбележи, че моделът е същият и ако глаголът е в сегашно време – вж. (28.)

- (28) а. *Ивана **го вече** дава.
- б. ??Ивана **му го вече** дава.
- в. ??Тя **го вече** дава.
- г. ?Тя **ми го вече** дава.

Вероятно колебанията и вариациите при оценките на приемливостта на примерите с вмъкване на наречия се дължат на „филтриращите“ ефекти при *Пренасянето във PF*. Българският език е „по-либерален“ от Б/Х/С, тъй като не изисква всички клитики в прозодичния домейн да принадлежат към една и съща прозодична дума. Най-общо казано, синтаксисът предлага структури, а PF се опитва да ги оформи прозодично и да филтрира тези, които не могат да бъдат анализирани прозодично. Ако личната форма на глагола в (27) и (28) се придвижи от *v* в *T*, във фразата няма да има място за присъединяване на *вече*, а ако местоименните клитики в *K* се присъединят към *T*, както е в (26а), всички примери ще бъдат еднакво неприемливи. Една възможност за повишаване на степента на приемливост на примерите в (27б), (27в) и (27г) е артикулацията на по-ниско копие на глагола – вж. (29).

- (29) тя [ми го [_T даде + T]] [_{vP} вече [_{vP} даде ...

Произнасянето на по-ниско копие доказва пригодността на идеята за „късното разполагане на клитиките“ за Б/Х/С (вж. например Франкс 1998/2010; 2010). За разлика от други подобни подходи обаче, при които се усеща близост с принципа за *Последна възможност (Last Resort)*, тук има корелация между вероятността за произнасяне на по-ниско копие и неговата прозодична жизнеспособност.

Допълнителни трудности възникват при вмъкването на наречия в изречения с ренаратив (преизказни / несвидетелски глаголни форми). Странно е, че въпреки липсата на *e* тези примери са по-близо до модела в (24д), а не до този в (24в). Това важи както за изреченията с форма на глагола в минало неопределено време, така и за тези с глаголна форма в минало предварително.

- (30) а. ??Тя **му го вече** дала.
- б. ??Тя **му го вече** била дала.

Докато неграматичността на (30б) може да се свърже с хипотезата, че *бил* също е в T^0 , съвсем ясно е, че аспектиалните наречия като *вече* не могат да разделят местоименните клитики от еловото причастие. Оценките за приемливостта на примерите са същите и при глаголни форми за множествено

число, където липсващият елемент не е формата *e* след местоименните клитики *му го*, тоест в Т, а *са* пред тях, вероятно в Агг:

- (31) а. ??*Те му го вече дала*.
б. ??*Те му го вече били дала*.

Може да се предположи, че поради някакви причини преизказната глаголна форма (която морфологично е причастие) се премества в Т, както личния глагол, но не е ясно какво предизвиква това придвижване. При това, след като разделянето на *била* и *дала* не води до неграматичност, глаголтът очевидно може да остане в по-ниска позиция:

- (32) *Ивана му го била вече дала*.

В крайна сметка, и тук се проявяват същите ефекти като наблюдаваните по-горе. Замяната на местоимения подлог от (30) с име води до намаляване на приемливостта, тоест до още по-висока степен на неграматичност:

- (33) а. ?**Ивана му го вече дала*.
б. ?**Ивана му го вече била дала*.

Може да се предположи, че тези ефекти са породени от комплексното взаимодействие между синтактичните структури и изискванията, свързани с прозодията. На този етап обаче проблемът остава неразрешен, а решаването му предполага още много работа в тази насока.

4. Ефект на Тоблер-Мусафия²³

Когато са включени в изречение, клитиките в българския език обикновено са непосредствено пред глагола, независимо от броя и дължината на елементите пред тях²⁴.

²³ Адолф Тоблер, швейцарски изследовател на романските езици, и Адолфо Мусафия, медиевист и романист, независимо един от друг установяват принципите за поведението на приглаголните клитики в романските езици. – Бел. прев.

²⁴ Тук няма да разглеждам примери с изречения без личен глагол. Хауге (1999: 196) посочва, че клитиките „се държат като енклитики само (...) при приемащи елементи, които са номинални или адвербиални глаголни форми (причастия или деепричастия), както и при частиците *ето*, *ей* и *на*”. Тук приемам, че това е въпрос, свързан със синтаксиса, а не с прозодията, след като подобни факти се откриват и в македонски език, в който не действа ограничението за разположение на клитиките в начална позиция. Интересно е, че императивите в български (но

(34) *Вчера в градината Олга сигурно му* $_$ *даде снимките.*

В български клитиките винаги **предхождат** глагола, ако могат. Те обаче не могат да бъдат в абсолютното начало на изречението – тогава трябва да са след глагола, срв. (35a) и (35б)²⁵.

(35) а. *Ти си му ги дала вчера в градината.*

б. *Дала* $_$ *си* $_$ *му* $_$ *ги* *вчера в градината.*

[**Си* $_$ *му* $_$ *ги* $_$ *дала вчера в градината.*]

Това явление е добре познато от романските езици и се нарича *Ефект на Тоблер-Мусафия* (ТМ).

4.1. За природата на ТМ

Първият въпрос, който трябва да разгледаме, е дали това е прозодичен, или синтактичен ефект. Този въпрос има две страни:

- Каква е природата на „недостатъка“, който ТМ коригира?
- Каква е природата на самото „решение“, постигнато чрез ТМ?

Според традиционното мнение ТМ подпомага прозодично неподкрепените клитики, като коригира словореда чрез някакъв тип локално пренареждане на елементите в РФ. След прилагането на тази операция словоредът вече не нарушава забраната за разполагане на клитики в началната позиция на изречението в български език, както е показано в (36).

(36) [*си му ги*] [дала] $_$ [дала] [*си му ги*]

Аз твърдя, че този „недостатък“ наистина е свързан с прозодията, но ТМ не включва буквално движение във РФ.

Първо, не е вярно, че местоименните клитики и клитичните форми на спомагателния глагол от прозодична гледна точка са енклитики, следователно това не може да е в основата на ТМ. Както *inter alia* е посочено във (Франкс и

не и в македонски) се държат както личните глаголни форми (вж. Франкс и Кинг 2000: 238).

²⁵ В примерите съзнателно не е посочено дали групата *си* $_$ *му* $_$ *ги* в (35a) е енклитика към *ти* или проклитика към *дала* – и двете интерпретации са възможни.

Бошкович 2001), някои думи, като съюза *и*, не могат да бъдат приемащи елементи в прозодично отношение, но въпреки това премахват ТМ²⁶:

(37) *Купих на Иван една книга и му я прочетох.*

Както отбелязва Румяна Панчева (2005: 114, бел. 7), клитиките могат да бъдат подкрепени в която и да е посока и във връзка с прозодията се представят най-общо като проклитики към елемента след тях. Следователно граматично неправилният вариант в (35б) не може да се дължи само на липсата на достъпен за клитиките приемащ елемент. Още по-показателни са примерите в (38), където клитиките остават пред глагола дори когато са предхождани от цели синтактични единици, което задължително води и до очертаване на нови граници на интонационната фраза (Неспор и Фогел 1986).

(38)

- а. *Петко, един мой приятел, ми го даде.*
- б. *Иван, според Мария, го виждам всеки ден.*
- в. *След като си живял доста с една жена, я познаваш много добре.*
- г. *Кой(то) каквото е получил, си го е заслужил.*²⁷

Фактът, че клитиките в български могат да се явят в най-левия край на интонационната фраза, от която са част (което противоречи на твърденията на Румяна Панчева (2005), навежда на мисълта, че уместната генерализация не трябва да се извежда чрез термини, свързани с прозодията. Смятам, че тяхната неинициалност (невъзможността да се разположат в начална позиция) все пак е свързана с прозодията, само че в случая е релевантен по-широкият домейн.

Едно традиционно разбиране за *Ефекта на втората позиция*, от което се ползват и подходи, възприемащи *Теорията за оптималността* при анализа на мястото на клитиките, е, че те са минимално изместени от абсолютното начало на даден домейн²⁸. Така граматичността на (38) може да се приеме само като доказателство, че интонационната фраза не е подходящият домейн, а не че този домейн трябва да се дефинира със синтактични

²⁶ Маркерът за бъдеще време *ще*, който е неизменяема проклитика, има същия ефект, както и отрицателната частица *не*. В езици, в които местоименните клитики са фонологично истински енклитики – напр. в Б/Х/С, редът в (37) би бил невъзможен, което показва, че *и* не е „валиден” приемащ елемент за клитиките.

²⁷ Примерите са от публикацията на Кетрин Рудин в настоящия сборник (Рудин 2013), в която авторката представя как добавянето на *-то* към *кой* води до единична (single pair), а не многократна (multiple pair) интерпретация.

²⁸ Според *Теорията за оптималността* това обикновено се поражда от взаимодействието между ограничения, свързани с подредбата, напр. NON-INITIAL (неначален) и EDGEMOST (максимално в края), както е у Лежандр (2000).

вместо с прозодични термини. В своето важно изследване Неспор и Фогел (1986) разглеждат поредица от прозодични домейни, които, в съответствие с *Хипотезата за строга последователност на равнищата* (Strict Layer Hypothesis), са вмъкнати, влизат един в друг, а не се наслагват един над друг, нито се пресичат. Наличието на допълнителни домейни дава и възможност неинициалността на клитиките в български да се представи с прозодични средства. Моето предположение е, че правилният домейн е следващата по-голяма (надредна по отношение на споменатите вече сричка, стъпка, фонологична дума, интонационна фраза) единица от прозодичната организация на езика – *изказването*²⁹. Въпреки наличието на граници на интонационните фрази, както е в (38) и в (39), това не е релевантният тип неинициалност³⁰. Клитиките все пак не са в началото на изказванията, от които са съставна част. Това не се отнася за (35б), следователно там се прилага ТМ, както е показано в (36).

Точно както невъзможността за употреба на клитики в началната позиция на изказването е прозодична, и решението на проблема, означено като ТМ, е свързано с прозодията. За разлика от Ембик и Нойер (2001), тук не се приема, че има движение в PF в буквалния смисъл. Синтаксисът сам по себе си по-скоро не съдържа указания за линейното подреждане. Линейното подреждане е характеристика, наложена в езика заради временните нужди на артикулацията, така че се поражда само като част от самия процес на произнасяне. Знаем, че *ceteris paribus*, редът *си му ги дала* – тоест клитиките пред глагола – би бил оптималният в български, но вместо него се появява редът *дала си му ги*, защото клитиките не могат да бъдат в началото на изказването. Подкрепа на това твърдение може да се намери и в македонски език. Във (Франкс 2009) е показано, че македонски се различава от български по липсата на такова прозодично ограничение, затова там липсва и ТМ. В (39) е представен моделът от пример (35б), но за македонски.

- (39) *Си _ му _ ги _ дала вчера в градината*
 [*Дала _ си _ му _ ги вчера в градината]

²⁹ С термина *изказване* авторът означава надредна фонологична единица (надредна по отношение на сричката, фразата или синтагмата – вж. определението в раздел 5. от текста). Това разбиране за изказването не съвпада с традиционно приетото в българистичната литература, например при прагматичните анализи. Като съответствие на термина в български се среща и *изказ.* - Бел. прев.

³⁰ Друга възможност е при анализите да се разглеждат синтактични единици, каквито са СР, или домейни, свързани с произнасянето, напр. „фрази”, като мотивация за ТМ. Макар това да се свързва с факта, че всички интонационни фрази в СР обикновено принадлежат на едно изказване, за предпочитане е операциите по пренареждане във FF да се припишат на необходимостта да се спазят фонологични и/или морфологични изисквания.

Може да се направи изводът, че по отношение на синтаксиса двата езика са не само подобни, а и че българският пример (35б) изглежда както (39) за македонски, преминал през допълнителна стъпка в деривацията на PF. Тази стъпка е ТМ – корекция в подреждането, продиктувана от необходимостта клитиките *си му ги* да не се произнасят в началото на изказването.

Произнасянето се реализира многократно, така че когато деривацията е завършила, локалното подреждане *си му ги дала* вече е наложено (и така се реализира на повърхнинно равнище в македонски). Как се променя този ред в български? Тази корекция фактически е осъществена чрез разглеждането на *си му ги* като произнесена клитична група, заличаване на неравнопоставеността между *си му ги* и глагола, последвано от подреждане съгласно изискванията за неинициалност³¹ (т.е. според *Ефекта на Тоблер-Мусафия*). Такъв по същество е подходът в (36), представен отново в (40)³².

(40) [*си > му > ги*] > [дала] ⇒ [*си > му > ги*], [дала] ⇒ [дала] > [*си > му > ги*]

Ще се позова и на друг аргумент за етап от деривацията, когато клитиките предхождат глагола.

4.2. ТМ, *и*, *ли*

За разлика от останалите клитики, въпросителната / фокусиращата частица *ли* е „проста“ енклитика. Това означава, че *ли* се подрежда в десния край на съседната прозодична дума. Когато има потенциален приемащ елемент вляво от *ли*, пренасянето към PF се осъществява директно, както в (41).

³¹ ВЪВ (Франкс 2011) е предложен вариант без клитична група; вместо това процедурата по линейното подреждане се повтаря, като се сблъсква многократно със забраната за разполагане на клитиките в началото на изказването, докато накрая достига до правилното подреждане:

- (i) а. *си > му > ги > показвала* ⇒ *си, му > ги > показвала* ⇒
 б. *му > ги > показвала > си* ⇒ *му, ги > показвала > си* ⇒
 в. *ги > показвала > си > му* ⇒ *ги, показвала > си > му* ⇒
 г. *показвала > си > му > ги*

Възможността за вмъкване на наречия създава сериозни проблеми за този вариант на последователна линеаризация, след като *си вече му го дал* не може да доведе до *вече му го дал си* (нито пък *дал си вече му го* е възможно). Най-общо казано ТМ засяга клитиките като група.

³² С “>” се означава предходност, а с “,” липса на спецификации за линейното подреждане.

(41) [_{Focus} *На Мария*] ли *дадохте наградата?*

В пример (39), взаймстван от Рудин, Кинг и Изворски (1998), *ли* е опора на функционална проекция (FocusP или CP), като фокусът *на Мария* е в спецификаторната позиция на тази фраза. От друга страна, ако няма елемент, който да е придвижен вляво от частицата, тя трябва да се подреди в десния край на прозодичната дума, разположена вдясно от нея³³.

(42) а. [_ω *Дала*] ли си му ги?
б. [_ω *Не си*] ли му ги дала?

Причастията не могат да се придвижат по-високо от C³⁴, следователно (42а) и (42б) първоначално са като (43а) и (43б); тъй като *не* в български е следударено, а *не си* образува самостоятелна прозодична дума с ударение върху клистиката *си*.

(43) а. ли, си > му > ги > дала
б. ли, не > си > му > ги > дала

След това *ли* се подрежда, както е показано в (44): *ли* следва първата прозодична дума – (*си му ги*) *дала* в (44а) и *не си* в (44б).

(44) а. ли, си > му > ги > дала ⇒ [*си > му > ги*] > [_ω *дала*] > ли
б. ли, не > си > му > ги > дала ⇒ [_ω *не > си*] > ли [*му > ги*] > [_ω *дала*]

Докато моделът в (44б) е правилно оформен, (44а) все още нарушава забраната за разполагане на клитики в началото на изказването, която, както беше показано в (38), води до ТМ. Подреждането *си му ги* пред *дала* е заличено и деривацията продължава с линейното подреждане, представено в (45).

(45) [*си > му > ги*] > [_ω *дала*] > ли ⇒ [*си > му > ги*],
[*дала*] > ли ⇒ [*дала*] > ли > [*си > му > ги*]

³³ С “ω” се означава прозодична дума.

³⁴ За повече аргументи по въпроса вж. Бошковиц (2001). Убедителен факт е, че в Б/Х/С (42а) е невъзможно; вместо ТМ във PF се включва *да*, за да „подкрепи“ *ли*, както е в (iб).

(i) а. **Dala li si mu ih?*
б. *Da li si mu ih dala?*

Фактът, че *ли* разделя синтактично „непроницаеми” единици, както е в (46а) – което ярко контрастира с (24г), повторено тук като (46б), означава, че става дума за линейно подреждане, което зависи от прозодията.

(46) а. Не му ли го е дала?

б. *Тя му вече го е дала.

Този анализ на мястото на *ли* се основава изключително на началното подреждане на клитиките пред (а не след) глагола – позиция, която очевидно е позиция „по подразбиране” в български, но която е „поправена”, когато изказването се оформя прозодично. Фактът, че такъв тип корекция в линейното подреждане не е необходима в македонски език, потвърждава същността на ТМ.

Нека да проследим и ефекта от добавянето на съюза *и* в началото на изречението. Съюзът няма собствено ударение и поради това не може да бъде елемент, който да „приема” клитики, но според (37) е достатъчен, за да се промени структурата, така че следващите го клитики да не са в началото на изказването – вж. (47).

(47) а. Дала *си* *му* *ги*.

б. *И си му ги* дала.

Интересно е, че този ефект не се постига, ако се добави и *ли*:

(48) а. Дала ли *си му ги*?

б. *И дала* ли *си му ги*?

Защо ТМ не се проявява в (46б)? Както е посочено във (Франкс 1999), добавянето на съюза *и* става „твърде късно”, като целта е да бъде избегнато подреждането на *си му ги* вляво от *дала ли*. Това означава, че линейното подреждане, представено в (45), трябва да се реализира преди съюзът *и* да се включи в деривацията, иначе няма да има нужда от ТМ и поради това не трябва да се прилага.

Във (Франкс и Бошкович 2001) е предложен фразово ориентиран подход към тези факти. Приемаме, че съюзът *и* е извън СР в (48б), но не и в (47б); подреждането на клитиките е определено при произнасянето, а българските клитики са енклитики. Във (Франкс 2006) е застъпен по-различен подход, свързан изцяло с прозодията. Там водеща е идеята, че клитиките не могат да бъдат в началото на изказването. Тъй като присъствието на *ли* прави елементите в левия край ирелевантни за това, дали клитиките *си му го* са в начална позиция, би следвало СР да е оформено прозодично като изказване. Това налага ТМ в (45).

Същият ефект върху линейното подреждане като съюза *и* има и топикът в лява дислокация. *Иван* може да е топик в *Spec,CP* (или *TopicP*), както е в

(49а) – тогава е част от изказването, или да е в лява дислокация, както е в (49б) – тогава образува отделно изказване.

- (49) а. *Иван го видях вчера в центъра.*
б. *Иван, видях го вчера в центъра.*

Когато се включва *ли*, единствената възможност е лява дислокация извън СР, сравни (50б), (50в) и (50а).

- (50) а. *Иван, (според Мария), го видя вчера в центъра.*
б. **Иван, (според Мария), го видя ли вчера в центъра?*
в. *Иван, (според Мария), видя ли го вчера в центъра?*

Когато цялото изречение от (48а) е подготвено за произнасяне, не възникват проблеми при прозодичното му оформяне, защото *го* не е в началото. Когато се включи *ли*, отново се проявява ТМ. Примерът в (50б) е неграматичен, защото *го видя ли вчера в центъра* е СР, тоест оформено е прозодично като изказване. Линейното подреждане *го > видя ли* е заличено и поредицата е разгърната отново, което води до *видя > ли го*, както в (50в).

5. Заключение

Краткият преглед на българските парадигматични клитики, предложен тук, беше насочен към характеристиките, свързани с линейното им подреждане. Беше посочено, че клитиките са функционални опори и се придвижват като опори, въпреки че не изграждат синтактичен конституент. Затова в известна степен е възможно разделянето на клитичната група с помощта на аспектуални наречия, стига да са изпълнени изискванията, свързани с прозодията.

По отношение на прозодията парадигматичните клитики в български са проклитики, а не енклитики. Този факт обаче не е ясно изразен, тъй като клитиките имат и допълнителни характеристики, които им пречат да се разположат в началото на изказването (голяма прозодична единица, изградена от интонационни фрази). Тези ограничения водят до тяхното линейно подреждане *след* началната прозодична дума – операция, която се реализира само на равнището на изказването (СР също се разглежда като изказване).

Цитирана литература

- Августинова и Олива 1991:** Avgustinova, T. and K. Oliva. The structure of the Bulgarian verb complex. // *Computerlinguistik an der Universität des Saarlandes*. Technical report 4. Saarbrücken, Germany: Universität des Saarlandes, Computerlinguistik.
- Арнаудова 2002:** Arnaudova, O. Clitic left dislocation and argument structure in Bulgarian. // J. Toman (ed.) *Formal Approaches to Slavic Linguistics: The Second Ann Arbor Meeting*. Ann Arbor, Michigan Slavic Publications, p. 23-46.
- Билингс 2002:** Billings, L. Why clitics cluster together in Balkan Slavic: Non-templatic morphology. // J. Toman (ed.) *Formal Approaches to Slavic Linguistics: The Second Ann Arbor Meeting*. Ann Arbor, Michigan Slavic Publications, p. 75-96.
- Бошкович 1997:** Bošković, Ž. *The syntax of nonfinite complementation: An economy approach*. Cambridge, MA, MIT Press.
- Бошкович 2001:** Bošković, Ž. *On the nature of the syntax-phonology interface*. Amsterdam, Elsevier.
- Бошкович 2002:** Bošković, Ž. Clitics as nonbranching elements and the linear correspondence axiom. // *Linguistic Inquiry*, 33, p. 329-40.
- Бошкович и Франкс 2002:** Bošković, Ž. and S. Franks. Phonology-syntax interactions in South Slavic. // *Balkanistica*, 15, p. 49-74.
- Ембик и Нойер 2001:** Embick, D. and R. Noyer. Movement operations after syntax. // *Linguistic Inquiry*, 32, p. 555-595.
- Кейн 1994:** Kayne, R. S. *The antisymmetry of syntax*. Cambridge, MA, MIT Press.
- Кръпова 1999:** Krapova, I. The system of auxiliaries in Bulgarian. // M. Dimitrova-Vulchanova and L. Hellan (eds.) *Topics in South Slavic syntax and semantics*. Amsterdam, John Benjamins, p. 59-89.
- Ламбова 2004:** Lambova, M. On triggers of movement and effects at the interfaces. // A. Breitbarth and H. van Riemsdijk (eds.) *Triggers*. [Studies in generative grammar, 75]. Berlin, Mouton de Gruyter, p. 231-258.
- Лежандр 2000:** Legendre, G. Morphological and prosodic alignment of Bulgarian clitics. // J. Dekkers, F. van der Leeuw and J. van de Weijer (eds.) *Optimality Theory: Syntax, phonology, and acquisition*. Oxford, Oxford University Press, p. 423-462.
- Неспор и Фогел 1986:** Nespov, M. and I. Vogel. *Prosodic phonology*. Dordrecht, Foris.
- Панчева 2005:** Pancheva, R. The rise and fall of second position clitics. // *Natural Language and Linguistic Theory*, 23, p. 103-167.
- Проговац 1994:** Progovac, L. *Negative and positive polarity*. Cambridge, Cambridge University Press.

- Риверо 2005:** Rivero, M. L. Topics in Bulgarian morphology and syntax: a minimalist perspective. // *Lingua*, 115, p. 1083-1128.
- Риверо 2013:** Риверо, М. Л. Избрани проблеми от българската морфология и синтаксис: анализ от гледна точка на Минималистката програма. // *Нови изследвания по генеративен синтаксис на българския език* (този сборник).
- Рудин 2013:** Рудин, К. Многократни к-релативи и корелативи. // *Нови изследвания по генеративен синтаксис на българския език* (този сборник).
- Рудин, Кинг и Изворски 1998:** Rudin, C., T. H. King and R. Izvorski. Focus in Bulgarian and Russian yes–no questions. // *UMass Occasional Papers*, 21, p. 209–225.
- Рудин, Креймър, Билингс и Бърмен 1999:** Rudin, C., C. Kramer, L. Billings and M. Baerman. Macedonian and Bulgarian *li* questions: Beyond syntax. // *Natural Language and Linguistic Theory*, 17(3), p. 541–586.
- Садок 1991:** Sadock, J. *Autolexical syntax*. Chicago, University of Chicago Press.
- Франко 2000:** Franco, J. Agreement as a continuum. // F. Beukema and M. den Dikken. (eds.) *Clitic phenomena in European languages*. Amsterdam, John Benjamins, p. 147-189.
- Франкс (под печат):** Franks, S. The Slovenian orphan accusative and noun phrase structure. To appear in: A. Giannakidou, J. Koster and L. Schürcks (eds.) *Studies in generative grammar: The structure of NP/DP in Slavic and beyond*.
- Франкс 1998/2010:** Franks, S. *Clitics in Slavic*. Paper presented at the Comparative Slavic Morphosyntax Workshop, Spencer, IN, June, 1998. [Updated version published online in *Glossos 10: Contemporary Issues in Slavic Linguistics*]
- Франкс 1999:** Franks, S. Optimality theory and clitics at PF. // K. Dziwirek, H. Coats and S. Vakareliyska (eds.) *Formal Approaches to Slavic Linguistics: The Seattle Meeting*. Ann Arbor, Michigan Slavic Publications, p. 101–121.
- Франкс 2000:** Franks, S. Clitics at the interface. // F. Beukema and M. den Dikken (eds.) *Clitic phenomena in European languages*. Amsterdam, John Benjamins, p. 1-46.
- Франкс 2001:** Franks, S. The internal structure of Slavic NPs, with special reference to Bulgarian. // A. Przepiórkowski and P. Bański (eds.) *Generative linguistics in Poland: Syntax and morphosyntax*. Instytut podstaw informatyki PAN, p. 53-69.
- Франкс 2006а:** Franks, S. Adverb interpolation in the Bulgarian clitic cluster. // R. A. Rothstein, E. Scatton and C. E. Townsend (eds.) *Studia caroliensia: Papers in linguistics and folklore in honor of Charles E. Gribble*. Bloomington, Slavica, p. 117-133.

- Франкс 2006б:** Franks, S. Another look at *li* placement in Bulgarian. // *The Linguistic Review*, 23, p. 161-211.
- Франкс 2009:** Franks, S. Macedonian pronominal clitics as object agreement markers. // S. Franks, V. Chidambaram and B. Joseph (eds.) *A linguist's linguist: Studies in South Slavic linguistics in honor of E. Wayles Browne*. Slavica, p. 189–221.
- Франкс 2010:** Franks, S. On the mechanics of Spell-Out. // N. Erteschik-Shir and L. Rochman (eds.) *The sound patterns of syntax*. Oxford, Oxford University Press, p. 110-139.
- Франкс 2011:** Franks, S. Dynamic Spell-out as interface optimization. // P. Kosta and L. Schürcks (eds.) *Formalization of Grammar in Slavic Languages. Contributions of the Eighth International Conference on Formal Description of Slavic Languages – FDSL VIII 2009 University of Potsdam, December 2-5, 2009*. Frankfurt am Main, Peter Lang, p. 127–163.
- Франкс и Бошкович 2001:** Franks, S. and Ž. Bošković. An argument for multiple Spell-Out. // *Linguistic Inquiry*, 32, p. 174-83.
- Франкс и Кинг 2000:** Franks, S. and T. H. King. *A handbook of Slavic clitics*. New York, Oxford University Press.
- Франкс и Рудин 2005:** Franks, S. and C. Rudin. Bulgarian clitics as K^0 heads. // S. Franks, F. Y. Gladney and M. Tasseva-Kurktchieva (eds.) *Formal Approaches to Slavic Linguistics: The South Carolina Meeting*. Ann Arbor, Michigan Slavic Publications, p. 104-116.
- Хауге 1999:** Hauge, K. R. *A short grammar of contemporary Bulgarian*. Bloomington, Slavica.
- Цвики 1977:** Zwicky, A. *On clitics*. Bloomington, Indiana University Linguistics Club.
- Чинкуе и Кръпова 2009:** Cinque, G. and I. Krapova. The two ‘possessor raising’ constructions of Bulgarian. // S. Franks, V. Chidambaram and B. Joseph. *A linguist's linguist: Studies in South Slavic linguistics in honor of E. Wayles Browne*. Slavica, p. 149–166.
- Чомски 1995:** Chomsky, N. Bare phrase structure. In Gert Webelhuth (ed.), *Government and binding theory and the Minimalist Program*. Cambridge, MA, Blackwell, p. 383-349.
- Чомски и Ласник 1977:** Chomsky, N. and H. Lasnik. Filters and control. // *Linguistic Inquiry*, 8, p. 425-504.

МНОГОКРАТНИ СВОБОДНИ К-РЕЛАТИВИ И КОРЕЛАТИВИ*

Кетрин Рудин

Държавен колеж на Уейн (САЩ)

Abstract

This article deals with two constructions which involve fronting of multiple *wh*-words in a non-interrogative clause: multiple *wh* free relatives (MFR) and multiple *wh* correlatives (MCR). Both constructions are found in Bulgarian. Other Slavic and East European languages have MCR but often do not allow MFR. I suggest that the more restricted distribution of MFR is due to the fact that MFR requires at least one fronted *wh*-word in Spec,CP; thus, MFR is only possible in languages with true *wh*-movement, while MCR can also occur in languages which front *wh* to left-periphery sites other than Spec,CP. This claim is supported by the semantic interpretation of the two multiple *wh* relative constructions (availability of pair-list and single-pair readings) across languages, and by the distribution of the morphological relative pronoun marker *-to*, which furthermore provides evidence for two distinct types of MCR in Bulgarian.

Резюме

Статията разглежда две конструкции в невъпросителни изречения, за които е характерно *многократно въвеждане с к-думи* (multiple *wh*-fronting) – многократните свободни к-релативи и многократните к-корелативи. И двете се срещат в българския език, докато други славянски и източноевропейски езици имат многократни к-релативи, но често не позволяват многократни к-корелативи. В статията защитавам хипотезата, че по-ограничената дистрибуция на многократните свободни к-релативи се дължи на факта, че тя изисква поне една дума да е изнесена в спецификаторната позиция на CP (Spec,CP); затова и многократните свободни к-релативи са възможни само в езици с истинско движение на к-думи, докато многократните к-корелативи могат да се появят в езици, в които к-думата се придвижва в лявата периферия, но в позиции, различни от Spec,CP. Това твърдение се поддържа както от семантичната интерпретация на двете конструкции с многократни к-релативи, които имат „множествено тълкуване“ (т.е. по двойки) и/или „единично тълкуване“ в различните езици, така и от дистрибуцията на к-думите – относителни местоимения. Приведени са и нови доказателства за различаването на двата типа многократни к-релативи в български.

*

Текстът на статията е преведен от ас. Илияна Кунева.

Keywords: free relative, correlative, multiple fronting, wh-movement, pair-list/single-pair reading

Ключови думи: свободни релативи, корелативи, многократно движение, движение на к-думи, тълкуване по двойки, единично тълкуване

1. Въведение: многократни свободни релативи и многократни корелативи¹

Тази статия разглежда две малко изследвани конструкции в невъпросителни изречения с многократно въвеждане с к-думи. Примери за тези две конструкции – *многократни свободни к-релативи* (multiple wh free relatives, MFR) и *многократни к-корелативи* (multiple wh corelatives, MCR) – са представени в (1)². Примерите са от български, но подобни могат да бъдат дадени от различни славянски и източноевропейски езици. Една от целите на тази статия е да покаже в кои езици са възможни подобни конструкции и да обясни защо.

(1) а. Многократни свободни к-релативи (MFR)

Пращайте [кой колкото може].

(български)

б. Многократни к-корелативи (MCR)

[Кой колкото може], толкова пращайте.

(интернет)³

Изречението в квадратни скоби, което съдържа две к-думи, изглежда привидно еднакво в примери (1а) и (1б), но има различни функции. В статията

¹ Признателна съм на многото лингвисти и носители на езика, които предоставиха и редактираха данните, приведени в тази статия: Наташа Башич, Диана Димитрова, Александра Галамбос, Глеб Хайнатски, Вирджиния Хил, Моника Иримия, Далина Калули, Ева Миерновска, Елена Петроска, Лиляна Проговац, Мимоза Риста-Дема, Радек Шимик, Йовка Тишева и Мариана Витанова. Предишни версии на статията бяха представени в Университета на Уисконсин и Университета на Минесота през 2008 г. Искам също така да благодаря на всички, които участваха в обсъжданията при тези представяния.

² Съществуват няколко други типа невъпросителни изречения с многократни к-думи, а именно – модални екзистенциални к-конструкции (Шимик 2009), концесивни изречения, екскламативи и някои устойчиви изрази, чиято структура е неясна. Настоящата статия разглежда само двете конструкции, представени по-горе.

³ Примерите са от интернет. Тези, които са взети от художествени текстове, са означени с името на автора. Примерите, които са съставени, са проверени от носителите на съответния език.

предлагам хипотезата, че в двата примера изречението има различни структури, макар това да е трудно доловимо. В (1а) изречението с многократни к-думи е свободен релатив във функцията на допълнително изречение на глагола *працайте*, докато в (1б) е корелатив, който пояснява главното изречение посредством кореферентното показателно местоимение *толкова*.

За разлика от въпросителните изречения с многократни к-думи, разглежданите в тази статия невъпросителни конструкции с многократни к-думи⁴ сравнително рядко са били обект на изследователски интерес. Тези конструкции обаче съществуват и те повдигат някои интересни синтактични и семантични въпроси. Целта на статията е да изясни структурата и на двата типа изречения, да изследва употребата им в различните езици и да обясни тяхното разпространение. MFR имат по-ограничено разпространение от MCR и се срещат само в няколко езика. В статията защитавам хипотезата, че това е свързано с факта, че при MFR най-малко една от преместените к-думи трябва да запълва Spes,CP. Затова MFR са възможни само в езици, при които има свободно придвижване на к-думата, докато MCR се срещат и в езици, в които преместената к-дума е във фокус или заема друга позиция в лявата периферия. Това се потвърждава от семантичния анализ на двата типа конструкции с многократни к-релативи в различни езици, както и от употребата на относителните местоимения с морфологичен маркер *-то* в български.

Преди да представя анализа на MFR- и MCR-изреченията, ще представя данни за свободните релативи в съпоставка с корелативите, както и за конструкциите с многократни к-думи при въпросите, съответно в раздел 2. и в раздел 3. В раздел 4. се разглежда полски език, в който липсват MFR, в съпоставка с български, където се срещат MFR и MCR. Тези разлики водят до хипотезата, че MFR са възможни само в езици, при които всички к-думи запълват Spes,CP. Тази хипотеза е допълнена в раздел 5. с представяне на данни от още няколко езика, някои от които показват, че дори една к-дума в Spes,CP е достатъчна за MFR. В раздел 6. са представени доказателства от семантичния анализ. Раздел 7. е посветен на българския релативен суфикс *-то* (с който се образуват относителни местоимения), който служи за разграничаване на типовете MFR. Последният раздел 8. очертава наложилите се изводи.

2. Свободни релативи и корелативи

Нека започнем с различията в структурите на релативните и корелативните конструкции, представени в таблицата по-долу. На пръв поглед те имат идентична вътрешна структура: и двете конструкции приличат на релативни изречения с преместена к-дума. В същото време и двете

⁴ Оттук нататък в текста „многократно въвеждане с к-думи“ се означава само като „многократни к-думи“. - Бел. ред.

конструкции имат различно поведение в синтаксиса, което личи от връзката им с главното изречение. Наблюдават се два разграничаващи фактора. Първо, корелативите са локализирани в лявата периферия на изречението (често се твърди, че са с *лява дислокация*), докато свободните релативи могат да заемат по-разнообразни позиции в изречението, където функцията им е на аргумент или обстоятелство. Примерите в статията обикновено са със свободен релатив във функцията на допълнение⁵, следващо глагола, за да се избегне двусмисленост. Очевидно е, че в такава конфигурация изречението не е с лява дислокация. Второ, корелативите и свободните релативи се различават по наличието или отсъствието на корефериращ елемент в главното изречение. Корелативите винаги имат кореферентно местоимение или показателен елемент, който е подчертан в примерите в статията, докато при свободните релативи такъв елемент отсъства.

Структурата на двата типа изречения е подобна на показаната в последния ред от таблицата в (2).

(2) Характеристики на свободните релативни и корелативни изречения

корелатив	свободен релатив
● Съдържат преместена к-дума.	
● В позиция в лявата периферия (с лява дислокация); не са аргумент.	● Заема различни позиции на аргумент или обстоятелство.
● Има кореферентно показателно местоимение в главното изречение.	● Няма кореферентен елемент в главното изречение.
[CP ...] _i [... dem/pro _i ...]	[DP [CP ...]] или [AdvP [CP ...]]

В (3) и (4) са дадени примери за двете конструкции с еднократни к-думи. Изреченията в квадратните скоби в (3) са свободни релативи от сходен тип, които се срещат в английски, български и още няколко езика по света. Тези изречения се появяват в позицията на аргумент и функционират като част от главното изречение (в случая като допълнение). Примерите в (4) са корелативи; те се появяват извън главното изречение, което съдържа кореферентна дума (подчертана в примера).

- (3) а. *She always brings* [DP [CP *what I ask for*]]. (английски)
 б. Купих [DP [CP *каквото имаше*]]. (български)

⁵ Оттук нататък подчинените допълнителни изречения към свободни релативи се означават като „допълнения”. - Бел. ред.

(4) а. [CP *Jo laRkii khaRii hai*] yo *lambii hai*.
(хинди, Изворски 1996)

Кое момиче стоящо е това високо е
'Момичето, което стои право, е високо.'

б. [CP *Който се учи*], мой *ще сполучи*. (български)

в. [CP *Whatever you want*], *I'll buy that*. (английски)
каквото ти искаш, аз ще купя това
'Ще купя каквото поискаш.'

В лингвистичната литература корелативите обикновено се свързват с индийските езици (4а) е типичен пример от хинди), но всъщност се срещат и в много други езици, включително в славянски езици (например в български, от който е примерът в (4б), а вероятно и в английски. Въпреки че се приема, че в английски липсват корелативи, (4в) е граматически правилен пример и отговаря на критерия за лява дислокация и кореферентна показателна дума. Ако се върнем към примерите с многократни к-думи в (1), ще видим, че изречението с к-думи в (1а) отговаря на характеристиките за свободен релатив, тъй като е в позицията на аргумент и не е дублирано с кореферентна дума в главното изречение. От друга страна, изречението с к-думи в (1б) има характеристиките на корелатив, тъй като е в лявата периферия на изречението и има кореферентно показателно местоимение в главното изречение.

Един от неразрешените въпроси при релативите с многократни к-думи е свързан с позицията на преместените к-думи. Съперничат си два анализа, които разполагат к-думата в позицията на CP или в позицията на опора на детерминиращата фраза, независимо дали това е оригиналното ѝ местоположение, или позицията е заета след преместване. Двете хипотези са илюстрирани в (5).

(5) [DP [CP **к**- ...]] / [AdvP [CP **к**- ...]] (Гроос и Ван Риймсдаjk 1981)

[DP **к**- [CP ...]] / [AdvP **к**- [CP ...]] (Брезнан и Гримшо 1978)

Съществуването на MFR подкрепя първата хипотеза по семантични и синтактични причини. Ако двете к-думи в изречение като (1а) са опора на DP, структурата ще е като в (6) и интерпретацията на двете к-думи като опорни ще бъде невъзможна. Алтернативната хипотеза – само една к-дума в опората на DP, както е в (7), може веднага да бъде отхвърлена като задаваща грешна семантична интерпретация. Най-малкото, опорната дума на по-високата DP

трябва да бъде *колкото* 'how much' вместо *кой* 'who' (смисълът е *send as much you can*, а не *send whoever you can*)⁶.

(6) [DP[DP **кой**_i **колкото**_j][CP *t*_i може *t*_j]]

(7) [DP[DP **кой**_i][CP **колкото**_j *t*_i може *t*_j]]

От друга страна, многократните *к*-думи, които запълват позицията CP, не създават проблеми с интерпретацията, защото подобни конфигурации са вече познати от въпросите с многократни *к*-думи. Затова приемаме, че многократно придвижените *к*-думи при MFR и MCR са в рамките на CP, както е показано в (8); нещо повече, преместената *к*-дума в еднократните свободни релативи също е в CP.

(8) [DP ... [CP **кой**_i **колкото**_j *t*_i може *t*_j]]

Фактът, че многократните *к*-думи в MFR се подчиняват на условията за йерархичност на движението, както е и при българските въпросителни изречения с многократни *к*-думи, също подкрепя идеята, че MFR имат структура, паралелна на наблюдаваната при въпросителните изречения с многократни *к*-думи, а именно – с *к*-думи в CP. Въпреки това не е ясно какво точно е мястото на *к*-думите в рамките на CP при MFR и MCR конструкциите. За да изясним този въпрос, първо ще представим някои общи положения при движението на *к*-думите.

3. Типология на въпросите с многократни въпросителни думи

Многократното въвеждане с *к*-думи при въпросите продължава да е обект на изследвания вече няколко десетилетия и макар все още да има спорни въпроси, общата типологична рамка е установена. В езиците, в които има многократно движение на *к*-думи, всички *к*-фрази във въпросите могат да са в началото на изречението, както е в български – вж. (9).

(9) *Какво на кого е дал?*

В най-ранните изследвания на това явление се различават езици, при които е възможно многократно въвеждане с *к*-думи; езици като английски,

⁶ Може да се допусне друга възможност, ако първата *к*-дума е неопределително местоимение, а не *к*-дума, но този вариант също ще отпадне. *К*-думите функционират като неопределителни само в ограничени конструкции в български, неопределителни местоимения не могат да се появят в позицията на първа *к*-дума:

**Працайте* *някой / човек* *колкото може.*

(Има се предвид 'Let someone / a person (or each person) send as much as they can')

при които се придвижва само една к-фраза като в (10а); и езици като японски, където всички к-фрази остават в позицията си на генериране като в (10б).

(10) а. *What did they give to whom?*

б. *Taroo-ga dare-ni nani-o ageta no*
 Тару-NOM кой-DAT какво-ACC даде Q
 ‘На кого какво даде Тару?’

Скоро след това става ясно, че многократното въвеждане с к-думи има далеч по-разнообразна типология. Всички славянски езици и някои други източноевропейски езици преместват всички к-думи в лявата периферия на изречението, но позицията е различна при различните езици.

В (Рудин 1988) е представена класификация на езиците с многократни к-думи, като езиците са разделени на два подтипа – единият е с движение на всички к-думи в *Spec,CP*, а другият е с преместване на к-думите в позиции, различни от *Spec,CP*. Следващи изследвания (Бошкович 1997, 2002; Ричардс 2001; и много други) потвърждават, че езиците с многократни к-думи се разделят на най-малко два подтипа, онагледени в (11). Типът, известен като [+MFS], е илюстриран от (11а) и е с многократно запълнена спецификаторна позиция, като всички к-думи се преместват в *Spec,CP*. При езици от типа, илюстриран в (11б) и известен като [-MFS], една к-дума запълва *Spec,CP*, а следващата к-дума заема друга позиция, например спецификатор на фокусната фраза (FP); възможно е и нито една к-дума да не запълва *Spec,CP*, а всички к-думи да са в по-ниска позиция. FP в скобите означава фокусна фраза, която стои по-ниско спрямо *Spec,CP*.

(11) а. [+MFS]: всички к-думи запълват *Spec,CP*

[[*SpecCP Wh Wh*] [*C' ...*]]

б. [-MFS]: най-много една к-дума е в *Spec,CP*; другите въвеждат фокусна или подобна позиция

[[*SpecCP Wh*] [*C' [FP? Wh] ...*] или [*C' [FP? Wh] [FP? Wh] ...*]]

Типологията обаче се оказва доста по-сложна от първоначално предполагаемата. Очевидно двата подтипа на [-MFS] имат различни особености. Трябва да се отчетат и допълнителни фактори като топикализацията, характеристиките на отделните конструкции, различията между главни и подчинени изречения, различното поведение на фокуса в езиците и други, като всички те са свързани с типологията на движението на к-думи и водят до разграничаване на множество конфигурации с многократни к-думи, понякога в рамките на един език. Изследванията на явленията в отделните езици разкриват много нюанси и очертават доста по-детайлна картина (Билингс и Рудин 1994; Степанович 1999; Ламбова 2001, 2004; Кръпова и Чинкуе 2008;

Майер 2003; Йегер 2004; Гребеньова 2004; Рожина 2006; Кочовска 2007; Стърджън 2007; Дукова-Желева 2010; Михаличек 2010; Димова 2011). Общите рамки на типологията изглеждат ясни, а различните структурни варианти на многократното въвеждане с к-думи разкриват серия от отличителни характеристики, представени в (12).

(12) Характеристики на [\pm MFS] езиците

[+MFS] (български, румънски, македонски)	[-MFS] (сръбски/хърватски, полски и повечето славянски езици)
● Задължително всички к-думи са в началото на изречението.	● Възможно е к-думите да са в оригиналното си положение; само една к-дума трябва да е в началото.
● Възможно е многократно преместване на голямо разстояние.	● Само една к-дума може да се придвижи на голямо разстояние.
● Строг йерархичен ред при подреждането; първа е к-думата с най-висок ранг.	● Обикновено няма строга йерархия; свободно подреждане на к-думите.
● Редът от к-думи трудно бива разделен от други елементи.	● Първата и втората к-дума могат да бъдат разделени от наречия, клитики и др.
● Наличие на <i>к-острови</i> .	● Липсва ефект <i>к-острови</i> .
● Тълкуванието е само по двойки.	● Тълкуванието е по двойки и единично.

И някои нови характеристики:

● Многократни корелативи И многократни свободни релативи.	● Многократни корелативи, но като цяло липсват многократни свободни релативи.
---	---

Езиците от тип [+MFS] задължително разполагат всички к-думи в началото на изречението и позволяват многократно преместване на к-думите в по-висока позиция в изречението, докато при [-MFS] езиците само една к-дума трябва да е в началото на изречението и само една може да е на разстояние. Йерархичният ред е характерен за [+MFS] езиците и не се среща при [-MFS] езиците и в резултат е възможен по-свободен словоред в групата от к-думи. Групата от к-думи по-трудно позволява вмъкване на други думи при [+MFS] езиците в сравнение с [-MFS] езиците. Ефект на *к-островите* има при езици от типа [+MFS], но не и при типа [-MFS]. Има и различия във възможната интерпретация – по двойки или по двойки и единична. И накрая, статията добавя и някои нови разлики, като например, че многократните

свободни к-релативи са типични за [+MFS] езиците, докато при [-MFS] езиците те не са възможни или тяхната поява е силно ограничена.

Става ясно, че позицията на к-думите в конструкции с многократни к-релативи е паралелна на позицията им при въпросите с многократни к-думи в съответния език. Това води до предположението, че MCR, които се срещат и в двата типа езици, трябва да се появяват и с двете структури [+MFS] и [-MFS], което значи, че може да има MFR с к-думи в Spec,CP, а така също и MCR с к-думи в позиции, различни от Spec,CP.

Първоначалният анализ (Рудин 1988) на двата типа многократно въвеждане с к-думи допуска, че всички к-думи в езиците от типа [+MFS] са разположени в единична спецификаторна позиция на CP, като вероятно втората и следващата к-дума се присъединяват към позицията на спецификатора, вече заета от първата к-дума. По-късни изследвания, по-специално (Ричардс 2001), но също и (Читко 1998), предпочетоха по-различна структура, представена в (13), която е и по-подходяща. Според този по-късен анализ CP в [+MFS] езиците може да има повтарящи се спецификаторни позиции (Spec). Всяка следваща к-дума избутва надолу к-думата, която е преместена преди това, като по този начин създава нова позиция на спецификатор (Spec) за самата себе си.

(13) Структура на [+MFS] (подчинено) изречение

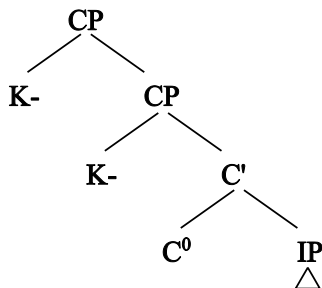

Изреченията с многократни к-думи в [-MFS] езиците имат структура, подобна на тази в (14), като отново FP означава фокусна или друга функционална проекция под CP. Само една к-дума заема позицията Spec,CP, докато останалите са разположени в спецификаторната позиция на друга, подобна на фокусната, проекция или нито една к-дума не се премества по-високо в Spec,CP.

(14) Структура на изреченията с многократно преместени к-думи в езици от типа [-MFS]

а.

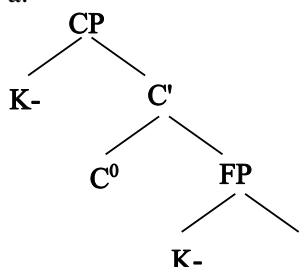

или б.

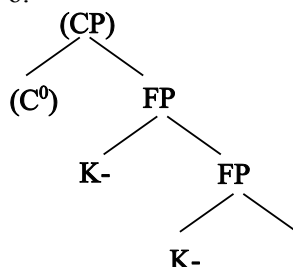

4. Разширяване на типологията: MFR и MCR в полски и в български

В този раздел се връщаме отново към основната тема на статията – невъпросителните MFR и MCR. Според данните, с които разполагаме, само езиците, при които се среща многократно въвеждане с к-думи при въпросите, имат и многократни свободни к-релативи и/или корелативи; освен това движението на всички к-думи също трябва да е възможно⁷. Сред езиците с многократни к-думи двата типа позволяват различен набор от невъпросителни конструкции, така че при MFR конфигурацията с к-думи е различна от тази при MCR. Като начало ще установим условията, необходими за MFR и MCR, като вземем предвид различния статус на MFR в полски и в български.

Примерът от полски в (16) е от изследването на Читко (2006), която за пръв път разглежда разликите между свободните релативи и корелативите в езиците с многократно преместени к-думи. Примерът за MCR в (16а) е граматичен, докато MFR в (16б) е неграматичен.

⁷ Пример е албанският, при който няма многократно въвеждане с к-думи при въпросите и е невъзможно да има въпроси с многократни к-думи като цяло. Както може да се очаква, няма MCR и носителите на езика избягват да употребяват MFR. Въпреки това Далина Калули дава следния пример:

. Le të marrë kushdo çfarëdo.
 Нека да вземе който каквото
 'Всеки да вземе каквото и да е.'

Не е ясно дали това в действителност е пример за MFR. К-думите не са в началото на изречението, както е при MFR, освен това са маркирани с номинализиращия суфикс *-do*, който ги прави обикновени неопределителни местоимения. В някои езици, които нямат MFR или MCR, се среща многократното въвеждане с к-думи при въпросите (за немски вж. Гревендорф 2001; Читко и Громан 2001). Тук не твърдя, че всички езици с многократно въвеждане с к-думи трябва да имат MFR и MCR, а че многократното въвеждане с к-думи е необходимо условие за MFR и MCR.

- (16) а. [***Kto co chce***], *ten to dostanie*. (полски, MCR)
 Кой какво иска то това получава
 ‘Кой каквото поиска, го получава.’ (Читко 2006)
- б. **Dostanie [kto co chce]*. (полски *MFR)
 получава кой какво иска
 ‘Всеки получава каквото поиска.’ (Читко 2006)

Читко подчертава, че многократните к-думи са възможни само при корелативите (MCR), но не и при свободните релативи (MFR). Това се потвърждава от оценките на носителите на полски и от още няколко примера за MCR в научната литература. Уилямс (1986) не използва термина корелатив, но дава няколко примера, включително този в (17). Примерите ѝ съдържат корелативни показателни местоимения, като според Уилямс подчиненото изречение с многократни к-думи трябва да е в началото на изречението, тоест с лява дислокация.

- (17) [***Kto pod kim dolki kopie***], *ten sam w nie wpada*. (полски MCR)
 Кой под кого дупки копае то сам в тях пада
 ‘Който копае гроб другиму, сам пада в него.’ (Уилямс 1986)

MFR се приемат за неграматични от носителите на полски дори когато глаголт в главното изречение е в множествено число като в (18а) или е хортативен/императивен като в (18б); по-късно ще видим, че тези особености са в контраст със ситуацията в сръбски и вероятно в още няколко езика.

- (18) а. **Wszyscy dostana, [kto co chce]*. (полски *MFR)
 Всички получава кой какво иска
 ‘Всеки получава каквото иска.’ (Ева Миерновска)
- б. **Niech kazdy powie [kto co chce]*. (полски *MFR)
 нека всеки каже кой какво иска
 ‘Всеки да каже какво иска.’

Накратко, MFR са неграматични в полски. Читко използва този факт, за да докаже хипотезата си за свободните релативи, като предполага, че това, което прави неграматични MFR, е невъзможността на многократните к-думи да функционират като опори. Този аргумент изглежда логичен, но само ако анализът се ограничи до полски. Както вече видяхме, всеки аргумент, основан

на изключването на MFR като напълно невъзможни, се отхвърля, ако се потърсят доказателства от други езици с многократни к-думи⁸.

В частност, предположението, че конструкциите с многократни релативи трябва да са само корелативи, а не свободни релативи, не важи за български, както беше показано в (1). Още примери за двата типа са дадени в (19). *На който каквото е писано* в (19а) има характеристиките на корелатив (лява дислокация, корелативно местоимение). От друга страна, конструкцията в (19б) очевидно не е корелатив, а свободен релатив – не е с лява дислокация, няма кореферентно показателно местоимение и функционира като аргумент на главното изречение.

- (19) а. [*На който каквото е писано*], това ще стане. (български MCR)
б. *Вземайте [кой каквото може]*. (Мантов) (български MFR)

В такъв случай проблемът е как да обясним различията между двата типа езици с многократно преместени к-думи, като единият тип позволява MFR, а другият – не. Докато български и полски са добре изследвани и са в двете крайности на типологичното разделение [\pm MFS], би било логично да предположим, че само [+MFS] езиците могат да имат MFR. Това означава, че всички к-думи в Spec,CP правят възможни MFR. При MFR всички к-думи трябва да са в Spec,CP, докато при MCR може да има друга структура. Нека изложим *Хипотеза А*.

(20) Хипотеза А

MFR са възможни само при структура като тази в (13), т.е. всички к-думи са в Spec,CP. По този начин наличието на MFR в различните езици е обвързано с [+MFS] статуса на езика.

Като вземем предвид, че [+MFS] параметърът е от значение за разпространението на многократните свободни релативи сред езиците, можем да предположим, че македонски и румънски, други класически [+MFS] езици, ще са в една група с български и ще имат MFR. И обратно, повечето останали славянски езици ще са подобни на полски и няма да позволяват MFR.

⁸ Преди изследването на Читко почти няма публикувана достъпна информация за невъпросителните конструкции с многократни к-думи от който и да е вид. Многократните релативи са споменати от Рудин (1986) и от Уилямс (1986), но без да са анализирани в детайли.

5. Разпространение на многократните к-релативи и корелативи в езиците

Предположението в *Хипотеза А* е доста логично, с изключение на няколко проблемни случая. В този раздел ще бъдат разгледани накратко няколко езика и от двата типа – [+MFS] и [-MFS], а именно – македонски и румънски в подраздел А, сръбски – в подраздел Б, и руски – във В. Последните два езика предоставят много комплексни данни, които налагат модифициране на хипотезата.

А. Македонски и румънски

Македонски и румънски оправдават очакванията – и двата разрешават и MCR, и MFR, защото и двата са [+MFS]. Примерите в (21а) и (22а) са с MCR с подчинено изречение с к-думи във възможно най-лявата позиция, свързано чрез кореферентно корелативно местоимение с главното изречение. Примерите в (21б) и (22б) са с MFR, паралелни на тези, които видяхме в български: те са в позицията на аргумент и подчиненото изречение не съдържа корелативно местоимение или показателен елемент.

(21) а. [*Na koj što mu e pišano*], *toa ke se sluči*. (македонски MCR)
'На който каквото му е писано, това ще се случи.'

(Е. Петроска)

б. *Neka kažuva [koj što saka]*. (македонски MFR)
'Нека да каже кой какво иска.'

(Е. Петроска)

(22) а. [*Cine ce vrea*], *aia să facă!* (румънски MCR)
Кой какво иска това да прави
'Всеки да прави каквото иска.'

б. *Trăncănește [cine ce vrea]*. (румънски MFR)
дрънка кой какво иска
'Всеки си приказва каквото си иска.'

(В. Хил)

До този момент предположенията в *Хипотеза А* са почти потвърдени. Всички [+MFS] езици имат MFR, за разлика от полски, който е единственият [-MFS] език, разглеждан досега, който няма MFR. Картината обаче става по-сложна, ако разгледаме и други езици с многократно преместени к-думи. И сръбски, и руски са проблемни за *Хипотеза А*, поне във вида, в който е формулирана до момента, доколкото и двата езика позволяват някои разновидности на MFR.

Б. Проблемен случай №1: сръбски

Първият проблемен случай е сръбски/хърватски/босненски, който ще наричаме сръбски в тази статия, доколкото носителите на езика, до които сме се допитвали, са сърби⁹. Сръбски/хърватски/босненски е класически [-MFS] език. Както се очаква според анализа и на единия, и на другия тип езици с многократни к-думи, сръбският има MCR. (23a) е типичен пример. Неочаквано обаче, поне според *Xunomez A*, сръбският позволява някои MFR. Примерите в (23б) и (23в), и двата с MFR в позиция на пряко допълнение, се приемат за нормални от носителите на сръбски.

(23) а. [**Ко koga voli**], *taj o njemu sanja.* (сръбски MCR)
Кой кого обича този за него и сънува
'Когато обичаш, него и сънуваш.' (Лиляна Проговац)

б. *Neka piše [ko šta hoće], ali jedna je istina.* (сръбски MFR)
нека пише кой какво иска но една е истината
'Кой каквото иска да пише, истината е една.')

в. *Uzмите [ko šta može].* (сръбски MFR)
вземайте кой какво може

Сръбският не следва полския модел, т.е. не изключва MFR. На пръв поглед това изглежда съществен проблем за хипотезата, че MFR са типични за [+MFS] позицията на к-думите. Всъщност е необходима съвсем малка корекция на хипотезата. Ако вземем предвид и други разлики между полски и сръбски, ще видим, че MFR се легитимират не само чрез структурата в (13), но също и с тази в (14а), която е реализирана чрез запълване на Spec,CP с поне една к-дума. Приема се също, че в сръбски се наблюдава движение на к-думите към Spec,CP в подчинени изречения и при някои други конструкции (Бошкович 2002). В полски, от друга страна, несъмнено няма движение на к-думите към Spec,CP при никакви обстоятелства. Ако приемем, че във въпросителни подчинени изречения в сръбски е налице структура като тази в (14а) и че в полски има структура като тази в (14б), логично е да приемем, че същото различие е валидно и за свободните релативи и че това е от значение за възможността за многократни к-думи.

Ако погледнем отново таблицата в (12), ще забележим, че някои от критериите за [-MFS] статуса започват с изрази като *обикновено* или *като цяло*. Наблюдава се голямо разнообразие сред [-MFS] езиците в зависимост от

⁹ Когато са цитирани по-ранни изследвания, е използвана терминологията от тази статия, т.е. сръбски.

това, дали имат реално к-движение към (или през) Срес,СР, и съответно разликите в тяхната принадлежност към класическите [-MFS] езици. Част от тази таблица е повторена в (24), където се вижда, че част от [-MFS] критериите могат да бъдат нарушени в сръбски в зависимост от някои условия.

(24) Ревизирани характеристики на [-MFS] езиците

[+MFS] (български, румънски, македонски)	[-MFS] (сръбски, полски и повечето славянски езици)
<ul style="list-style-type: none"> Само една к-дума може да се придвижва на разстояние. 	<p>Многократно движение на к-думи е възможно при някои глаголи в сръбски, но е невъзможно при други [-MFS езици].</p>
<ul style="list-style-type: none"> Обикновено няма строга йерархия на движението; свободно подреждане на к-думите. 	<p>Има йерархичност на движението в сръбски и словенски при някои видове изречения.</p>
<ul style="list-style-type: none"> Многократни корелативи, но като цяло липсват многократни свободни релативи. 	<p>Някои MFR са възможни в сръбски.</p>

Допълнителна неяснота около ситуацията внася фактът, че отделните носители на езика не са единодушни доколко дадена конструкция е граматична¹⁰. Сръбските и хърватските консултанти в (Рудин 1988) отхвърлят многократното преместване на к-думи на голямо разстояние, но Бошкович (2002) определя изречението в (25) като приемливо, а това в (26а) поставя под въпрос.

(25) *Ko si koga tvrdio da je istukao?* (сръбски)
 Кой си кого твърдял, че е набил
 ‘Кой кого си твърдял, че е набил?’

Ричардс (2001) приема възможността за (ограничено) движение на к-думите на голямо разстояние в условията на отслабена [+K] характеристика (въпросителен признак) в С в сръбски, която разрешава преминаването на многократни к-думи през Срес,СР при някои обстоятелства, но не и произнасянето им в тази позиция. Освен това в някои изречения в сръбски са валидни условията за йерархичност на движението – вж. (26), както и когато

¹⁰ Неясно е доколко тези вариации са индивидуални и кои от тях зависят от региона или от други синтактични, семантични и прагматични фактори. За настоящата работа е важно, че някои носители на езика в дадени ситуации разрешават придвижване на к-думата в позиция Срес,СР.

има движение извън главното изречение. Бошкович (2002) смята, че това се дължи на факта, че СР е проектирана в това положение, защото обикновено главното изречение в сръбски няма СР-слой.

(26) а. ?**Ko koga kažeš da je istukao?**
 Кой кого казваш че е набил
 ‘Кой кого казваш, че наби?’

б. ***Koga ko kažeš da je istukao?**
 Кого кога казваш че е набил

В полски няма подобни изключения в характеристиките на [-MFS]. Полски е по-устойчив [-MFS] език в сравнение със сръбски, вероятно защото няма реално к-движение (вж. структура (14а), а вместо това винаги разполага всички к-думи в позицията на фокус под СР (вж. (14б)). Нека тогава отново формулираме *Хипотеза А* във вида А' в (27).

(27) Хипотеза А'

MFR са възможни единствено в структура (13) и структура (14а), т.е. с най-малко една дума в позицията Spec,СР.

Все още много въпроси остават неразрешени; изборът между *Хипотеза А* и *Хипотеза А'* изисква много по-детайлно проучване на по-широк кръг от славянски и други езици с многократни к-думи. Независимо от това, *Хипотеза А'* е по-приемлива, що се отнася до данните от сръбски език.

Трябва да се отбележи още, че данните от сръбски не са напълно паралелни с тези от български. Въпреки че сръбският разрешава някои MFR, те са много по-ограничени в сравнение с трите [+MFS] езика, разгледани по-горе. За разлика от български, македонски и румънски, в главното изречение в сръбски трябва да има императив (като в (23б)), или хортативна конструкция¹¹ с частица *нека*, както е в (23в). MFR с глагол в индикатив в главното изречение, както е в (28), е неприемлив¹².

(28) ***Svako piše ko šta hoće.** (сръбски *MFR)
 Всеки пише кой какво иска
 Желана интерпретация: ‘Всеки пише кой каквото иска.’
 (Лиляна Проговац)

¹¹ Група от семантично подобни модалности в някои езици, които се отнасят до възможността и необходимостта от гледна точка на свободата на действие.

¹² Това ограничение е валидно дори ако главният глагол е в мн.ч.; разликата в правилността между (28) и (29) не зависи от числото.

В [+MFS] езиците такова ограничение не съществува. В български например MFR е възможен при глагол в индикатив в минало и в сегашно време в главното изречение.

- (29) а. *Съседите бяха си отмъквали кому каквото камъче потрябвало.*
(Даскалов)
б. *Помагаме си кой с каквото може.* (български MFR)

Сръбските MFR очевидно се употребяват само когато глаголят в главното изречение е в 3 л., докато в български се допускат глаголи с форми в различни лица. В (29б) например глаголят в главното изречение е в 1 л. мн.ч.

За нас остава неясно как характеристиките на глагола в главното изречение, например наклонение и лице, оказват влияние върху MFR. Този въпрос ще остане тема за друго изследване. И все пак може да се приеме, че MFR са по-ограничени в сръбски, отколкото в [+MFS] езиците, което пък е свързано с ограниченото движение на к-думите към Spes,CP.

Б. Проблемен случай №2: руски

Нека сега разгледаме друг проблемен случай – руски език. Статусът на руския в типологията на многократното въвеждане с к-думи е доста противоречив. Първоначално е анализиран като [-MFS] език (Рудин 1996) и този му статус беше приет през 90-те години, но нарастващият брой доказателства в последно време показва, че в най-добрия случай руският е атипичен член на тази категория, а някои русисти дори смятат, че не е [-MFS] език. Скот (2006) твърди, че „когато е правилно анализиран, руският следва модела на [+MFS] езиците с многократно въвеждане с к-думи”.

Част от обсъждането може да се дължи на факта, че носителите на езика не са единни в оценката си за редица примери с многократни к-думи. Изследователите на тези конструкции също са раздвоени по въпроса, дали руският има правила за йерархичност на движението, или не: Бошкович (2002) и Степанов (1997) твърдят, че руският не се подчинява на йерархични правила, докато Рожина (2006) и Гребеньова (2006) смятат обратното. Подобно е положението с паралелния проблем – дали при руски има единично тълкуване (вж. по-нататък за разяснение) при въпросите с многократни к-думи: Бошкович (2002) и Степанов (1997) твърдят, че има, а Рожина (2006) и Гребеньова (2006) – че няма. Скот (2006) очертава различията между разговорния и книжовния руски, като смята, че двете форми на езика се различават значително в конструкциите с многократни к-думи. Изглежда напълно възможно учените, които откриват нарушения в йерархията на движението и единично тълкуване при въпросите с многократни к-думи, да са разглеждали различна форма на руски в сравнение с изследователите, които не откриват такива особености.

Носители на руски език, до които сме се допитвали, приемат без проблем и двата типа конструкции MCR и MFR. Няколко типични примера са дадени в (30). За разлика от сръбски, различни MFR се откриват в руски, без ограничения, наложени от типа на главното изречение.

- (30) а. **Кто чем занимается, тот о том и говорит.** (руски MCR)
 (Александра Галамбос)
 б. *Каждый пожертвовал, кто сколько мог.* (руски MFR)
 в. *Люди получили, кто что захотел.* (руски MFR)

MCR, подобни на примера в (30а), не създават проблеми и са очаквани за всички езици с многократно преместени к-думи, включително руски. Дали MFR в примери (30б) и (30в) трябва да са очаквани за руски, не е ясно заради противоречивия статус на езика. Ако руският е [+MFS] език, както твърди Скот, MFR ще са нормални според *Хипотеза А* и *Хипотеза А'*. От друга страна, ако руският е [-MFS] език, както обикновено се приема, той е подобен на сръбски: тогава можем да твърдим, че подобно на сръбски и за разлика от полски, руски използва структурата в (14а) вместо тази в (14б), поне в някои условия, и можем да приемем това като потвърждение на *Хипотеза А*¹³.

Заради разнопосочните мнения на носителите на езика, можем да предположим, че съществуват различия по отношение на приемането на MFR. По-точно, трябва да се очаква, че носителите на руски, които приемат MFR, също са по-склонни да приемат йерархията на движението, поне в някои конструкции, и да отхвърлят единичното тълкуване. Проверката на това предположение ще остане задача за бъдеща работа.

Таблицата в (31) обобщава разпространението на MCR и MFR в шестте източноевропейски езика, които разгледахме. Всичките шест имат MCR. Конструкциите, които са възможни без съществени ограничения, са маркирани. Български, македонски и румънски са трите класически [+MFS]

¹³ Допълнително доказателство в полза на *Хипотеза А'* спрямо *Хипотеза А* може да бъде открито в чешки, който има MFR в някои ограничени случаи (Радек Шимик), по някакъв начин подобни на сръбски. Шимик предоставя следните примери:

- i. At řekne **kdo co** chce.
 Нека каже кой какво иска
 'Всеки да каже какво иска.'
- ii. Přineste **kdo co** uzná za vhodné.
 Донесе кой какво смята за подходящо
 'Всеки да донесе каквото смята за подходящо.'
- iii. Přineste **co kdo** uzná za vhodné.

Остава неясно точно какви са условията за чешките MFR. В (ii) и (iii) не са спазени йерархичните правила (както е и навсякъде в чешки), като двете к-думи не са в позиция Spec,CP.

езика, които имат всички характеристики от таблицата в (12). Както предположихме, и трите езика имат MFR. Другите три езика са по-малко унифицирани. Обикновено всички те се смятат за [-MFS] езици, но, както видяхме, [-MFS] статусът е валиден за езици, които имат най-малко два вида структури за конструкции с многократни к-думи като в (14а) и (14б). В различна степен някои от тях имат различни структури за отделните типове изречения. Статусът на руски е достатъчно противоречив и затова е отделен в свой собствен ред с въпросителен знак в колоната „тип език”. Тези езици демонстрират вариативност според това, кои позволяват MFR, като полски е най-рестриктивен в това отношение, а руски (според вариантите, използвани от нашите консултанти) – най-слабо рестриктивен.

(31)

тип език			MCR	MFR
[+MFS]		български	да	да
		македонски	да	да
		румънски	да	да
?		руски	да	да
[-MFS]	Може да има структура като тази в (14а).	сръбски	да	(някои)
	Има само структура като тази в (14б).	полски	да	—

6. Единично тълкуване и тълкуване по двойки: критерий за движението към CP

На този етап, при анализирани пет или шест езика с многократни к-думи и MCR и MFR, изглежда логично да направим заключение, че липсата на MFR в полски е случайност и възможността за MFR всъщност не зависи от преместването на к-думата в Spec,CP в дадения език. Въпреки сложните и неясни детайли в данните от сръбски и руски, вярваме, че различията между полски и български са основни за разбирането на проблема, а и MFR всъщност изискват определена позиция на к-думата.

Друго доказателство, че MFR са възможни само при к-дума в позиция Spec,CP, а не в друга позиция, идва от възможността за единично тълкуване или тълкуване по двойки в различните езици. Тълкуването по двойки на въпросите с многократни к-думи се свързва с придвижването към Spec,CP. По този начин въпросите с многократни к-думи в английски (в който винаги има преместване на к-думите към Spec,CP) естествено водят до тълкуване по двойки. В пример (32) очакваният отговор включва множество от купувачите по двойки с нещата, които са закупили, а не единичен купувач, заедно с това, което е закупил.

(32) *Who bought what?*

по двойки: Стан купи обувки, Джен купи рокля, Лорейн купи ръкавици, ...
*?единично: Стан купи обувки.

Единично тълкуване на въпросите с многократни к-думи има в езиците, в които няма движение на к-думите, например японски (вж. Гребенъова (2006) и източниците, цитирани тук). Сред езиците с многократни к-думи единичното тълкуване се среща само при [-MFS] езиците. В български (език със задължително преместване на к-думата в Spec,CP) въпросите с многократни к-думи имат само тълкуване по двойки, докато сръбски (език, в който няма истинско движение на к-думите в главното изречение, ако приемем твърдението на Бошкович (2002), че главните изречения в сръбски имат структура като тази в (146) без проекция CP) позволява единично тълкуване.

(33) *Кой какво прави?* (български)
по двойки: Рада пее, Стоян танцува, Георги рисува, ...

(34) *Ko šta radi?* (сръбски)
Кой какво прави
единично: Ева готви.

Различното тълкуване – по двойки и единично – не е било обект на сериозно внимание в контекста на невъпросителните изречения¹⁴, но предвид връзката на тълкуването по двойки с наличието на к-дума в позиция Spec,CP и хипотезата, че MFR изискват к-дума в Spec,CP, може да се предположи, че MFR ще имат само тълкуване по двойки. MCR, които не изискват к-дума в Spec,CP, би трябвало да нямат такова ограничение. Тези предположения се потвърждават; всъщност MFR и MCR се различават по възможността за единично тълкуване или тълкуване по двойки точно според очакваното. MFR (в езиците, в които се срещат) имат само тълкуване по двойки. Български и румънски пример са приложени в (35).

(35) а. *Пращайте кой колкото може.* (MFR в български)
(т.е. X изпраща 5 долара, Y изпраща 100 долара, Z изпраща 20 долара ...)

б. *Mănâncă cine ce vrea.* (румънски MFR)
яде (Зед) кой какво иска само по двойки
'Всеки да яде каквото иска.'
(т.е. Аз ще ям супа, ти ще ядеш салата, тя ще яде пържола ...)

¹⁴ Според данните, с които разполагаме, първото споменаване на тълкуването по двойки и единичното тълкуване при многократните релативи е в (Рудин 2007в).

MCR имат и двата типа тълкуване. Отново са дадени примери от български и румънски. Въпреки че разликите са трудно уловими, няколко български консултанти се съгласиха, че (36а) извежда единично тълкуване, докато (36б) има тълкуване по двойки. Формалната разлика между двете изречения е разгледана в следващия раздел. Румънският MCR в примера в (37) позволява двата типа тълкуване – единично и по двойки, въпреки че единичното е по-очевидното, поне според някои носители на езика.

(36) а. *Който каквото е получил, си го е заслужил.* (български MCR)
единично

б. *Кой каквото е получил, си го е заслужил.* (български MCR)
по двойки

(37) *Cine ce vrea, aia să facă!* (румънски MCR)
Кой какво иска това да прави по двойки
'?Кой каквото иска, това да прави.' ?единично

Фактът, че MCR, но не и MFR, могат да имат единично тълкуване, означава, с доста висока степен на сигурност, че MCR, но не и MFR, могат да имат структура без к-дума в Spes,CP, т.е. като тази в (14б).

7. Единични и многократни к-думи – относителни местоимения – в български

Следващият факт за структурата на невъпросителните конструкции с многократни к-думи, разгледан в контекста на единичното тълкуване и това по двойки, идва от морфологичната форма на к-думите (въпросителните и относителните местоимения) в български. Както беше отбелязано по-горе, изреченията в (36а) и в (36б) не са пълни синоними. Интересното е, че разликата в значението им е свързана с различието в морфологията на к-думите в двете изречения. Според някои носители на езика¹⁵ в български разликата в тълкуването – единично и по двойки – е свързана с релативизиращия суфикс *-то*, който се появява и в двете к-думи при единично тълкуване или само при втората к-дума при тълкуване по двойки. Още няколко примера са дадени в (38) и в (39) с подчертан суфикс.

¹⁵ Тук се очертава разлика в мненията. Елена Димова твърди, че за нея (40б) е нормално изречение и тя е открила няколко примера с подобна употреба на многократни *-то* в MFR.

- (38) а. **Който каквото** иска, да го вземе. (български MCR)
единично
- б. **Кой каквото** иска, да го вземе. (български MCR)
по двойки
- (39) а. **Когото каквото** боли, за него приказва. (български MCR)
единично
- б. **Кого каквото** го боли, за него приказва. (поговорка)
(български MCR)
по двойки

Тези примери показват, че MCR се появява с двете комбинации - [к-то к-то] и [к к-то] – и се свързват, съответно, с двете възможни тълкувания. При MFR, който има само тълкуване по двойки, няма повторение на суфикса *-то*.

- (40) а. **Вземайте кой каквото** може. (български MFR)
по двойки
- б. ***Вземайте който каквото** може.

Комбинациите при възможната поява на еднократен или повторен суфикс *-то* и съответните тълкувания са обобщени в таблицата в (41).

(41)

	по двойки	единично
MFR	да (к к-то)	*
MCR	да (к к-то)	да (к-то к-то)

По-обстояен анализ на суфикса *-то* ще обясни тази комбинация и може да се окаже ключ за разбирането на механизма на избора на тълкуване по двойки и единично тълкуване и за изясняване на структурата на многократните к-релативи от различни типове в различните езици.

Обикновено българските к-думи без суфикс *-то* са въпросителни местоимения, докато к-думите с *-то* са относителни местоимения. Така въпросите в (42а) и в (42б) трябва да имат к-думи без суфикс, а не к-дума + суфикс *-то*, докато релативните изречения в (42в) и в (42г) изискват к-дума + *-то* и не могат да имат к-дума без суфикс.

- (42) а. **Кой** има време? (***който**)
б. **Не** знаем **кой** има време. (***който**)
в. **Човек**, **който** има време ... (***кой**)
г. **Който** има време (може да дойде) (***кой**)

Нека предположим, че суфиксът *-то* представлява означение на характеристиките, свързани с релативна к-дума (вж. Рудин (2009) за повече подробности за този анализ на *-то*). След това нека предположим, че характеристиките, означени чрез *-то*, са разположени в позиция С или в която и да е функционална опора, привлякла к-думата. Когато тази проекция има многократни спецификатори, както е случаят със CP в [+MFS] езиците, и когато многократните к-думи се преместват в тези спецификаторни позиции, единична к-дума + *-то* ще се появи в края на реда от к-думи, заемащи спецификаторните позиции, както е в (43). Това е конфигурацията на MFR и MCR с тълкуване по двойки.

(43)

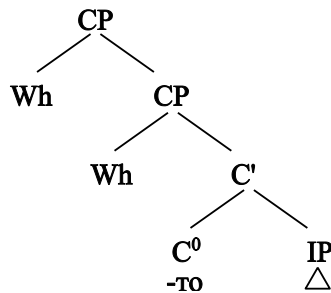

Когато к-думите са в спецификаторните позиции на различни проекции, опората на всяка проекция е означена с *-то*, както е в (44). Това е структурата на MCR с единично тълкуване.

(44)

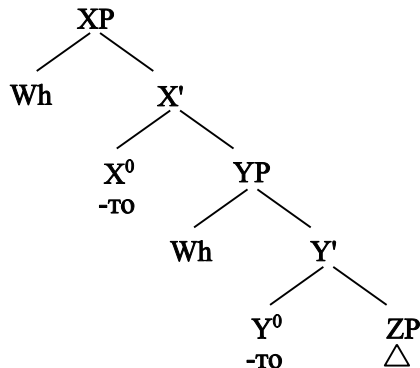

Фонологичното означаване на *-то* прави позицията на опората в (43) и в (44) видима в български. В другите езици липсва това морфологично указание, но вероятно имат същата структура.

XP и YP в (44) са която и да е проекция, привлякла к-думата в лявата периферия на изречението, фокусна или подобна проекция. В (44) XP не може да бъде CP, поне в български, защото движението дори на една к-дума в CP

ще предизвика тълкуване по двойки, което, както видяхме в (38) и (39), е невъзможно при повтарящи се *-то*. Не е ясно защо CP трябва да бъде изключена при такава структура, така че остава възможно MCR в други езици (или дори в български според някои носители на езика) да имат този тип структура с XP=CP; тогава к-думата, която стои най-високо, трябва да бъде в Spec,CP и ще е очаквано тълкуването по двойки. Очевидно е необходимо и бъдещо по-детайлно проучване на семантиката, както и на синтактичните особености на MCR в други езици.

Идеята в (43) и (44) може да бъде обобщена като втора хипотеза в (45).

(45) Хипотеза Б

Невъпросителните конструкции с многократни к-думи с тълкуване по двойки се различават от конструкциите с единично тълкуване по синтактичната позиция на к-думите: при първите всички к-думи са в позиция Spec,CP, докато при вторите к-думите са в друга позиция.

Естествена последица от това е, че [+MFS] езиците могат да имат някои конструкции с подобна на [-MFS] структура. Ако *Хипотеза Б* доказва, че български, който е [+MFS] език, има поне една конструкция с к-думи извън Spec,CP, както е при MCR с единично тълкуване и повторен суфикс *-то*, като к-думите са преместени в позиция, различна от Spec,CP, остава неясно защо език, който иначе изисква всички к-думи да се придвижат в Spec,CP, би направил изключение в точно тази конструкция¹⁶.

8. Изводи и предположения

Въпреки необходимостта от по-нататъшно проучване на въпроса статията ясно очерта няколко характеристики на невъпросителните конструкции с многократни к-думи. Многократно преместените к-думи се появяват в невъпросителни изречения по начин, който е паралелен на многократно преместените к-думи при въпросителните изречения. В тези конструкции се включват и двата вида – многократни свободни релативи (MFR) и многократни корелативи (MCR). MFR са по-ограничени от MCR и зависят от позицията на к-думата, както следва: езиците, при които всички к-думи се преместват в позиция Spec,CP (т.нар. [+MFS] езици), свободно позволяват MFR, докато езиците, при които преместените к-думи са в позиции, различни от Spec,CP (т.нар. [-MFS] езици), разрешават MFR само в конструкции, в които една от думите е в Spec,CP. Накратко, MFR са възможни само при реално движение на поне една от к-думите, а MCR са възможни с

¹⁶ К-думите не се местят и при българските ехо-въпроси, но това е доста различна ситуация; к-думите при ехо-въпросите остават в естествената си позиция и не се преместват, докато в MCR се местят задължително, но в позиция, различна от Spec,CP.

различни позиции на к-думите. При невъпросителните конструкции с многократни к-думи съществува както тълкуване по двойки, така и единично тълкуване, точно както при въпросите с многократни к-думи и тези тълкувания също зависят от позицията на к-думите. MFR винаги имат тълкуване по двойки, както се очаква, защото при тях к-думите са в Spec,CP. MCR могат да имат както тълкуване по двойки, така и единично тълкуване, поне в български и румънски, и се оказва, че единичното тълкуване се появява, когато няма к-дума в Spec,CP, например в езици (и конструкции) със структура като тази в (14б).

Въпреки че свързаността на MFR с движението на поне една к-дума в Spec,CP изглежда ясна и логична (дори при объркваните данни от сръбски), нямаме точно определено задоволително обяснение защо това е така, т.е. какво точно в структурата от типа [+MFS] прави MFR възможни. Едно от възможните обяснения е, че това има връзка с факта, че свободните релативи, за разлика от корелативите, са именни (или адвербиални) фрази, чиито к-думи трябва да бъдат свързани с опората на доминиращата DP или AdvP. Вероятно наличието на нулева опора може да се свърже с многократни к-фрази в Spec,CP, но не и с к-думи в различни спецификаторни позиции. Корелативите, от друга страна, не са именни фрази и не поставят същото изискване.

Тези идеи са все още само предположения и са необходими по-нататъшни проучвания, по-специално върху семантиката на всички конструкции с многократни релативи и върху проверката и обяснението на условията за MFR, при това по-задълбочено и включващо повече езици.

Като допълнителен резултат статията осветли спецификите на типологията на езиците, които се смятат за [-MFS]; съществуват най-малко три типа езици с многократни к-думи, а не два. И накрая, съществуването на MFR в някои варианти на руски е факт, който допринася за класифицирането на тези варианти като принадлежащи към [+MFS] типа, към който спада и българският.

Цитирана литература

- Билингс и Рудин 1994:** Billings, L. and C. Rudin. Optimality and superiority: A new approach to overt multiple Wh-ordering. // J. Toman (ed.) *Formal approaches to Slavic linguistics: The College Park Meeting*. Ann Arbor, Michigan Slavic Publications, p. 35-60.
- Бошкович 1997:** Bošković, Ž. Superiority effects with multiple Wh-fronting in Serbo-Croatian. // *Lingua*, 102, p. 1-20.
- Бошкович 2002:** Bošković, Ž. On multiple wh-fronting. // *Linguistic Inquiry*, 33, p. 351-384.

- Брезнан и Гримшо 1978:** Bresnan, J. and J. Grimshaw. The syntax of free relatives in English. // *Linguistic Inquiry*, 9, p. 331-391.
- Вахович 1974:** Wachowicz, K. A. Against the universality of a single Wh-question movement. // *Foundations of Language*, 11, p. 155-166.
- Гребеньова 2004:** Grebenyova, L. Interpretation of Slavic multiple wh-questions. // O. Arnaudova, W. Browne, M. L. Rivero and D. Stojanović (eds.) *Formal Approaches to Slavic Linguistics: The Ottawa Meeting 2003*. Ann Arbor, Michigan Slavic Publications, p. 169-186.
- Гребеньова 2006:** Grebenyova, L. Sluicing puzzles in Russian. // J. E. Lavine, S. Franks, L. Tasseva-Kurkchieva and H. Filip (eds.) *Formal Approaches to Slavic Linguistics: The Princeton Meeting 2005*. Ann Arbor, Michigan Slavic Publications, p. 157-171.
- Гревендорф 2001:** Grewendorf, G. Multiple wh-fronting. // *Linguistic Inquiry*, 32, p. 87-122.
- Гроос и Ван Риймсдајк 1981:** Groos, A. and H. van Riemsdijk. Matching effects in free relatives: a parameter of core grammar. // A. Belletti, L. Brandi and L. Rizzi (eds.) *Theory of Markedness in Generative Grammar: Proceedings of the IVth GLOW conference*. p. 171-216.
- Димова 2011:** Dimova, E. Spécificité et ordre des syntagmes Qu-multiples en Bulgare. // *Actes du congrès annuel de l'Association canadienne de linguistique 2011. Proceedings of the 2011 annual conference of the Canadian Linguistic Association*.
- Дукова-Желева 2010:** Dukova-Zheleva, G. *Questions and Focus in Bulgarian*. Ph.D. Dissertation, University of Ottawa.
- Изворски 1996:** Izvorski, R. The syntax and semantics of correlative proforms. // K. Kusumo (ed.) *Proceedings of NELS 26*, p. 133-147.
- Изворски 1997:** Izvorski, R. Subject free relatives in null-subject languages: evidence from Slavic. // W. Browne, E. Dornisch, N. Kondrashova and D. Zec (eds.) *Formal Approaches to Slavic Linguistics: The Cornell Meeting 1995*. Ann Arbor, Michigan Slavic Publications, p. 267-288.
- Изворски 2000:** Izvorski, R. Free adjunct free relatives. // R. Billerey and B. D. Lillehaugen (eds.) *WCCFL 19 Proceedings*. Cascadia Press, p. 232-245.
- Йегер 2004:** Jaeger, T. F. Topicality and superiority in Bulgarian wh-questions. // O. Arnaudova, W. Browne, M. L. Rivero and D. Stojanović (eds.) *Formal Approaches to Slavic linguistics: The Ottawa Meeting 2003*. Ann Arbor, Michigan Slavic Publications, p. 207-228.
- Кочовска 2007:** Kochovska, S. (Non) D-linking at the Macedonian left periphery. // R. Compton, M. Goledzinowska and Ul. Savchenko (eds.) *Formal Approaches to Slavic Linguistics: The Toronto Meeting 2006*. Ann Arbor, Michigan Slavic Publications, p. 141-160.

- Кръпова и Чинкуе 2008:** Krapova, I. and G. Cinque. On the order of Wh-phrases in Bulgarian multiple Wh-fronting. // G. Zybatow, L. Szucsich, U. Junghanns and R. Meyer (eds.) *Formal Description of Slavic Languages: The Fifth Conference, Leipzig, 2003*. Peter Lang, p. 318-336.
- Ламбова 2001:** Lambova, M. On the representation of topic and focus in Bulgarian. // J. Toman (ed.) *Formal Approaches to Slavic Linguistics: The College Park Meeting*. Ann Arbor, Michigan Slavic Publications, p. 119-142.
- Ламбова 2004:** Lambova, M. *On information structure and clausal architecture: Evidence from Bulgarian*. Ph.D. Dissertation, University of Connecticut.
- Майер 2003:** Meyer, R. On multiple Wh-fronting and Wh-clustering in Czech. // W. Browne, J.-Y. Kim, B. H. Partee and R. A. Rothstein (eds.) *Formal Approaches to Slavic Linguistics: The Amherst Meeting 2002*. Ann Arbor, Michigan Slavic Publications, p. 393-412.
- Михаличек 2010:** Mihaliček, V. The order of Wh words in multiple Wh extraction in Serbo-Croatian. // A. Smirnova, V. Mihaliček and L. Ressue (eds.) *Formal Studies in Slavic Linguistics*. Cambridge Scholars Publishing, p. 103-120.
- Ричардс 2001:** Richards, N. *Movement in language: Interactions and architectures*. Oxford, Oxford University Press.
- Рожина 2006:** Rojina, N. *The superiority effect in Russian multiple Wh questions revisited*. Dissertation, Université de Genève.
- Рудин 1986:** Rudin, C. *Aspects of Bulgarian syntax: Complementizers and Wh constructions*. Columbus, Slavica.
- Рудин 1988:** Rudin, C. On multiple questions and multiple Wh fronting. // *Natural Language and Linguistic Theory*, 6, p. 445-501.
- Рудин 1996:** Rudin, C. Multiple questions south, west, and east: A government-binding approach to the typology of Wh movement in Slavic languages. // *International journal of Slavic linguistics and poetics*, XXXIX/XL, p. 103-122.
- Рудин 2007а:** Rudin, C. Multiple Wh relatives in Slavic. // R. Compton, M. Golezinska and Ul. Savchenko (eds.) *Formal Approaches to Slavic Linguistics: The Toronto Meeting 2006*. Anna Arbor, Michigan Slavic Publications, p. 282-307.
- Рудин 2007б:** Rudin, C. *Multiple Wh fronting in correlatives and free relatives*. Paper presented at Linguistic Society of America annual meeting, Anaheim.
- Рудин 2007в:** Rudin, C. *Pair-list vs. single pair readings in multiple Wh free relatives and correlatives*. Paper presented at Mid-America linguistics conference, Lawrence, KS.
- Рудин 2009:** Rudin, C. The Bulgarian relative marker *-to*. // S. Franks, V. Chidambaram and B. Joseph (eds.) *A linguist's linguist: Studies in South*

Slavic linguistics in honor of E. Wayles Browne. Columbus, Slavica, p. 403-422.

СКОТ 2006: Scott, T. *CP-topic parameter and Russian Wh*. Suny StonyBrook. Ms.

СТЕПАНОВ 1997: Stepanov, A. On Wh-fronting in Russian. // *NELS* 28.

СТЕПАНОВИЧ 1999: Stjepanovic, S. *What do second position cliticization, scrambling and multiple Wh-fronting have in common?* Ph.D. Dissertation, University of Connecticut.

СТЪРДЖЪН 2007: Sturgeon, A. Another look at multiple Wh-questions in Czech. // R. Compton, M. Golezinska and Ul. Savchenko (eds.) *Formal Approaches to Slavic Linguistics: The Toronto Meeting 2006*. Ann Arbor, Michigan Slavic Publications, p. 386-400.

УИЛЯМС 1986: Williams, J. R. *Wh constructions and underlying word order in Polish*. Paper presented at AATSEEL Annual Meeting.

ЧИТКО 1998: Citko, B. On multiple Wh movement in Slavic. // Z. Boskovic, S. Franks and W. Snyder (eds.) *Formal Approaches to Slavic Linguistics: The Connecticut Meeting 1997*. Ann Arbor, Michigan Slavic Publications, p. 97-113.

ЧИТКО 2006: Citko, B. *What don't wh-questions, free relatives, and correlatives have in common?* Paper presented at LSA Annual Meeting, Albuquerque.

ЧИТКО и ГРОМАН 2001: Citko, B. and K. K. Grohmann. The (non)-uniqueness of multiple Wh-fronting: German = Bulgarian. // S. Franks, T. H. King and M. Yadroff (eds.) *Formal Approaches to Slavic Linguistics: The Bloomington Meeting 2000*. Ann Arbor, Michigan Slavic Publications, p. 117-136.

ШИМИК 2009: Šimik, R. Hamblin pronouns in modal existential Wh-constructions. // J. Reich, M. Babyonyshev and D. Kavitskaya (eds.) *Formal Approaches to Slavic linguistics: The Yale Meeting 2008*. Ann Arbor, Michigan Slavic Publications, p. 186-201.

ЗА РЕДА НА ВЪПРОСИТЕЛНИТЕ ДУМИ В БЪЛГАРСКИТЕ ВЪПРОСИТЕЛНИ ИЗРЕЧЕНИЯ

Елена Димова

Университет на Монреал (Канада)

Abstract

This paper offers a unified analysis of the order of multiple Wh-phrases in Bulgarian, accounting for both Superiority effects and Superiority violations, based on Kiss's Specificity Filter (Kiss 1993). Under our proposal, the determining factor for the ordering of fronted Wh-phrases in multiple questions is the requirement of Specificity on the first moved constituent. Special attention is paid on the nominative Wh-phrase *koj*, which is structurally different from its equivalents in other languages. In particular, while *who* (English), *qui* (French), *ko* (Serbian) or *kto* (Russian) are pronouns, i.e. nouns (N), marked for the feature [+human], *koj* has a two-component structure, *koj* N, in which the head N is not spelled-out and always interpreted as [+human], and the interrogative *koj* functions as a determiner. The need of identification of this null head forces the movement of the Wh-phrase to a discourse-linked position, namely a Topic position, creating so-called Superiority effects.

Резюме

Статията предлага анализ на факторите, определящи реда на придвижване на въпросителните думи в т.нар. изречения с многократни к-думи в българския език. Анализът е основан на хипотезата на Киш (1993), известна още като *Филтър на специфичността*. Според тази теория всеки оператор, имащ в обхвата си друг оператор, трябва да бъде специфичен. С помощта на конкретни примери изследването показва, че анализът на Киш (1993) предлага едно много елегантно и унифицирано обяснение не само на словоредните варианти, но и на конструкциите, които точно отразяват йерархичните изисквания на *Условието за превъзходство* (Чомски 1973). Ето защо, според нас основният фактор, определящ реда на предпоставените к-думи в българските въпросителни изречения, е изискването за специфичност на първия преместен конституент. Отделно внимание в статията е отделено на въпросителното местоимение *кой* във функцията му на синтактичен подлог. Предложеният анализ доразвива идеята на Кръпова (2003) и Кръпова и Чинкуе (2008) за двукомпонентната структура на конструкциите с *кой*. По-конкретно, въпросителната фраза *кой* е представена като *кой* [e], където въпросителното местоимение функционира като детерминатор, следван от празен номинален елемент. Необходимостта от идентификация на нулевата опора предизвиква придвижване на к-думата към лявата периферия на

изречението, в позицията на топик, което създава ефектите на превъзходство при изреченията с многократни въпросителни думи в българския език.

Keywords: Bulgarian, syntax, multiple Wh-questions, Wh-movement, Specificity, Superiority, Left periphery.

Ключови думи: български език, въпросителни изречения с многократни въпросителни думи, к-думи, многократно к-движение, специфичност, Условие за превъзходство, лява периферия на изречението

1. Въведение

Няма да е преувеличено, ако кажем, че въпросителните изречения с многократни въпросителни думи, за които ще стане дума в тази статия, са едни от най-изследваните синтактични конструкции в областта на генеративната граматика. Става дума за изречения от рода на *Кой кого видя?*, които съдържат повече от една въпросителна (к-)дума и биват обозначавани с термина *въпроси с многократни к-думи*.

Съществуват езици, в които образуването на този вид специални въпроси е невъзможно (напр. итал. **Chi quando e partito ?* ‘Кой кога е заминал?’¹). Останалите се разделят на няколко подвида в зависимост от позицията на въпросителните думи в изречението. Английският например принадлежи към групата езици, които използват стратегията на задължителното преместване на една к-дума в началото на изречението, както се вижда от пример (1).

- (1) *Who(m) did John give what?*
на кого Джон даде какво
‘На кого какво даде Джон?’

В други езици, като японски и китайски например, няма движение на к-думите; всички въпросителни фрази остават в позициите, в които са породени (*in situ*).

- (2) *Taroo-ga dare-ni nani-o ageta no?*
Тароо на кого какво даде въпрос. частица
‘На кого какво даде Тароо?’ (Ричардс 1997)

¹ Примерът е заимстван от Рици (1978) (за едно интересно обяснение на невъзможността за образуване на въпроси с многократни к-думи в италианския език, вж. Калабрезе 1984, 1992). Монографията на Стоянова (2008) предлага обширен анализ на езиците без въпросителни изречения с многократни въпросителни местоимения, придружен с множество примери от ирландски, берберски, италиански и сомалийски.

Френският език е типичен представител на т.нар. смесен модел: въпросителните думи могат да останат *in situ*, но в някои случаи една от тях се премества в началото на изречението.

Българският е част от друга група, включваща славянските и някои други езици (като румънски и баски), където всички к-думи се придвижват задължително в начална изреченска позиция като в (3).

- (3) а. *Кой на кого какво даде?*
б. **Кой даде какво на кого?*
в. **Иван даде какво на кого?*

През 80-те години генеративната граматика открива и започва много активно да изследва свойствата на въпросителните изречения с многократни въпросителни думи, образувани чрез препозиция на въпросителните думи². Едно от първите наблюдения, които стоят в основата на предложената от Рудин типология на славянските езици (Рудин 1988), се отнася до реда на въпросителните думи: докато в българския език се забелязва определена йерархия в придвижването на к-думите, в останалите славянски езици подобни словоредни ограничения отсъстват.

Независимо от използвания подход³, повечето изследователи анализират образуването на въпросителните изречения с многократни въпросителни думи в българския, като се позовават на т.нар. *Условие за превъзходство*⁴, формулирано от Чомски през 1973 г. Става дума за вид формално изискване за реда на движението на повече от един конституент, маркиран с еднакъв признак, в случая с признака [въпросителност]. Според това условие йерархията по синтактична функция подлог > допълнение е факторът, който определя реда на придвижването. Примери (4) и (5) илюстрират ефекта на превъзходството, съответно в български и в английски. Както може да се види, синтактичният подлог *кой/who* трябва да се придвижи преди допълнението *какво/what*, с което се подчинява на линейното разположение на елементите преди движението. В противен случай деривацията на въпросителното

² В първата статия по темата Вахович (1974) представя описание на новия по онова време феномен „многократно преместване в начална изреченска позиция на к-думите” в руски и полски. Томан (1981) добавя нови езикови факти от чешки и полски. Рудин описва за първи път в светлината на *Генеративната граматика* българските въпроси с многократни к-думи през 1986 г. (Рудин 1986), а в статията си от 1988 г. предлага и първия анализ на многократното движение на к-думите в славянските езици (Рудин 1988).

³ За подробен преглед и критични коментари на съществуващите генеративни анализи на въпросите с многократни к-думи в българския, вж. Димова (2011).

⁴ За оригиналната формулировка, вж. Чомски (1973). Основната идея на *Условието за превъзходство* е предадена в *Минималистката програма* чрез *Условието за минимална връзка* (*Minimal Link Condition*, Чомски 1995).

изречение е невъзможна, т.е. получава се неграматична конструкция, която нарушава *Условието за превъзходство*.

- (4) а. *Кой какво купи?*
б. **Какво кой купи?*
- (5) а. *Who bought what?*
б. **What did who buy?*

Наред с тези примери, които демонстрират йерархията на к-думите във въпросителните изречения с многократни к-думи, в български съществуват граматични (правилни) конструкции, които нарушават *Условието за превъзходство*. За първи път тези данни са отбелязани и коментирани от Билингс и Рудин (1996). Оттогава насам изследователите предлагат различни обяснения на словоредните варианти. В тази статия ще преразгледам ролята на факторите, които определят реда на придвижване на к-думите в началото на изречението, като покажа, че нито един от предишните подходи не може да обхване всички съществуващи данни и да предложи унифициран анализ на словоредните варианти. Предложението в статията се основава на хипотезата на Киш (1993), известна още като *Филтър на специфичността*. Според тази теория всеки оператор, имащ в обхвата си друг оператор, трябва да бъде специфичен. С помощта на много конкретни примери от български ще покажа, че анализът на Киш предлага едно елегантно и унифицирано обяснение не само на словоредните варианти, които не се подчиняват на *Условието за превъзходство*, но и на конструкциите, които точно отразяват йерархичните изисквания на формалното правило за многократните придвижвания. Ето защо, според мен основният фактор, определящ реда на предпоставените к-думи във въпросителните изречения, е изискването за специфичност на първия преместен конституент, а наблюдаваните *ефекти на превъзходството* (Superiority effects), както и техните нарушения (Superiority violations) могат да бъдат разглеждани като епифеномен на действието на *Филтъра на специфичността*. Отделно внимание в статията ще бъде отделено на въпросителното местоимение *кой* във функциите му на синтактичен подлог. Анализът, който предлагам, доразвива идеята на Кръпова (2003) и Кръпова и Чинкуе (2008) за двукомпонентната структура на конструкциите, съдържащи *кой*. По-конкретно, в настоящото изследване въпросителната фраза *кой* е представена като *кой* [e], където въпросителното местоимение функционира като детерминатор, следван от празен номинален елемент⁵. Необходимостта от идентификация на нулевата опора предизвиква придвижването на к-думата към лявата периферия на изречението, в

⁵ В записа отбелязан с [e] (empty). - Бел. ред.

позицията на топик⁶, което създава ефектите на превъзходство във въпросителните изречения с многократни въпросителни местоимения в българския език.

2. Други анализи

Както вече отбелязах, в синтактичната литература е общоприето мнението, че образуването на въпросителните изречения с многократни к-думи в българския език се подчинява на *Условието за превъзходство*, т.е. ако една от въпросителните думи е подлог, тя трябва задължително да предшества всички останали. Редица изследователи се опитват да обяснят т.нар. изключения или словоредни варианти, като се позовават на различни фактори. За първи път подобни езикови факти са представени и анализирани от Билингс и Рудин (1996). Нека разгледаме два от техните примери:

- (6) а. *Какво кого е ударило?*
б. *Кого какво е ударило?*
- (7) а. *Какво къде расте?*
б. *Къде какво расте?*

Ако редът на придвижване на к-думите към началото на изречението се подчиняваше строго на *Условието за превъзходство*, би трябвало да очакваме единствено правилни да бъдат примерите в (6а) и (7а) – изреченията съдържат подлог, който предшества съответно прякото допълнение и обстоятелственото пояснение за място. От друга страна, според *Забраната за пререждане* (Кръпова 2003) фразите в (6б) и (7б) би трябвало да бъдат неграматични, точно както е случаят в английски език — вж. (8), където се следват стриктно изискванията на *Условието за превъзходство*.

- (8) а. *What hit whom?*
какво удари кого
'Какво кого удари?'
- б. **Whom (did) what hit?*
кого какво удари

⁶ Анализът, предложен в настоящата статия, се основава на предположението за наличието на две топик позиции в лявата периферия в български: една — неквантификационна — за удвоените с клитики к-думи (*Clitic Left Dislocation Topic position*), следвана от втора — квантификационна — за неудвоените въпросителни фрази (*Operator Topic position*). За подробности — вж. Кръпова и Чинкуе (2008).

Както обаче можем да се убедим, всички примери са правилни в български. Според Билингс и Рудин (1996) словоредните варианти могат да бъдат обяснени с признака [одушевеност/неодушевеност], с който са маркирани *к*-думите. Например, ако подлогът е одушевен, той заема винаги първа позиция в изречението. Това обяснява примерите в (4). От друга страна, всички ограничения върху реда на придвижването отпадат, ако подлогът или (в случаите, когато подлогът не е въпросително местоимение) предпоставените *к*-думи са маркирани с признака [неодушевеност]. По този начин граматичността на фразите в (6б) и (7б), нарушаващи изискването за ред, намира логичното си обяснение.

Анализът на Билингс и Рудин решава голяма част от езиковия „пъзел“ на словоредните варианти във въпросителните изречения с многократни *к*-думи, но не можем да не отбележим и някои проблеми. Според хипотезата на двамата автори редът на придвижване на въпросителните думи в изреченията в (9) и (10) би трябвало да бъде свободен – в (9) и двете *к*-фрази, а в (10) и подлогът са неодушевени. Въпреки това примерите в (9б) и (10б) са неправилни в български.

- (9) а. *Какво как счупи Иван?*
 б. **Как какво счупи Иван?*

- (10) а. *Кого какво го изненада?*
 б. **Какво кого го изненада?*

(Йегер 2002: 31)

Йегер (2002, 2003, 2004), от своя страна, анализира реда на преместванията във въпросите с многократни въпросителни местоимения като зависещ не от вътрешни признаци на придвижените *к*-елементи, а като резултат от действието на фактори, свързани с интерпретацията на *к*-елементите. Авторът отбелязва, че (в български) *к*-думите, удвоени с кратко местоимение, предшестват всички останали въпросителни фрази. Те се интерпретират като свързани с дискурса и представляват темата⁷ (т.е. основният предмет на разговора, това, за което говорим/питаем). Например изречението в (11) е възможно само ако въпросителното местоимение *кого* означава множество, предварително известно на говорещия и слушащия, т.е. група от индивиди, упомената в предходен контекст или свързана по някакъв

⁷ Трябва да уточним, че в анализа на Йегер темата (*Theme/Topic*) само частично съвпада с традиционното актуално членение на изречението на тема (стара, контекстно-зависима информация) и рема (нова, контекстно-независима информация), както и с термина топик, с който се обозначава една от позициите в т.нар. *лява периферия* (Рици 1997). Тематизацията в разбирането на Йегер се доближава по-скоро до теориите на Куно и Таками (1993) и Рейнхарт (1981).

начин със ситуацията⁸, като въпросът е специално зададен, за да се получи информация за тези хора.

(11) *Кого кой *(го) е нарисувал?* (Йегер 2004)

Както се вижда, редът на предпоставените *к*-думи в примерите по-горе не съответства нито на *Условието за превъзходство*, нито на анализа на Билингс и Рудин – синтактичният подлог, маркиран с признака [одушевеност], следва прякото допълнение.

След съпоставка с дистрибуцията на удвоените кратки местоимения във въпросителните и съобщителните изречения в българския език, Йегер предлага хипотезата *Първа позиция на топика* (Topic-First!), според която редът на придвижване на *к*-думите във въпросите с многократни въпросителни местоимения, подобно на словореда в невъпросителните изречения, е определен частично от способността на придвижения елемент да функционира като тема (или топик), т.е. от неговата топикалност (*Topicality*). В анализа си Йегер не посочва точно позицията, в която се придвижва първата *к*-дума, а коментира по-скоро вероятността това да е позицията тема (*aboutness position*), в която обикновено могат да се намират само удвоените с клитика Д-свързани фрази. В действителност данните потвърждават, че конституентите, които могат да се удвояват, се намират винаги в началото на изречението, в позицията, запазена за тематизираните елементи (наричана още топик). Тъй като в български могат да се удвояват само прякото и непрякото допълнение, според Йегер е напълно възможно да се приеме, че подлогът и обстоятелствените пояснения се придвижват в позицията топик/тема (т.е. в начална изреченска позиция), но без удвояване. Поради липса на място тук няма да се спирам подробно на всички проблеми, произтичащи от този подход. Ще отбележа само, че анализът на Йегер оставя без отговор един много важен въпрос относно изреченията без удвоени местоимения (без съмнение, по-голямата част от въпросителните изречения с многократни *к*-думи в български): как да се обясни различното синтактично поведение на двата подлога *кой* в (12) и *какво* в (13)? С други думи, ако факторът, който определя движението на *к*-думите, е топикалността на първия предпоставен елемент, защо словоредът (обстоятелствено пояснение > подлог) е възможен с *какво* (13б), но е невъзможен с *кой* (12б)? Очевидно трябва да изясним още нещо за разликата между двете въпросителни местоимения *кой* и *какво*.

(12) а. *Кой къде падна?*
б. **Къде кой падна?*

(13) а. *Какво къде падна?*
б. *Къде какво падна?*

⁸ *Д(искурсно)-свързани фрази* в смисъла на Песецки (1987, 2000).

Кръпова и Чинкуе (2008), от своя страна, анализират реда на *к*-фразите в българските въпросителни изречения с многократни *к*-думи, като използват и трите споменати досега фактора. Според авторите въпросителните думи заемат различни позиции в лявата периферия на изречението (топик или фокус) в съответствие със своята вътрешна природа – т.е. маркираност с признака [одушевеност/неодушевеност], и дискурсна интерпретация – [+/- Д-свързани], като се подчиняват в същото време на *Условието за превъзходство* (представено в техния анализ като версия на теорията на Рици (*Relativized Minimality*) – вж. Рици 2001). Накратко, в йерархията, установена от авторите и подкрепена с множество примери, първо място е отредено на удвоените Д-свързани фрази, следвани от неудвоените Д-свързани и несвързаните с дискурса въпросителни елементи в края. Ключовата идея в анализа на Кръпова и Чинкуе се основава на хипотезата, че редът на придвижване на не-Д-свързаните *к*-думи отразява точно линейния им словоред преди придвижването, т.е. отразява позициите, в които елементите са били породени преди трансформацията. Този ред, от своя страна, е в пряка зависимост с признака [лице/нелице], с който са маркирани *к*-думите. Йерархичната словоредна структура може да се обобщи по следния начин. В началото се намират „одушевените“ конститuentи: местоимението *кой*, изпълняващо функцията на подлог, следвано от глаголните аргументи *кого* и *на кого*, съответно пряко и непряко допълнение. Елементите, маркирани с признака [нелице], са породени по-ниско в структурата в следния линеен словоред: обстоятелствените пояснения за време и място *кога* и *къде*; местоимението *какво* във функциите на подлог и допълнение; и в края — въпросителното наречие за начин *как*. Следователно, ако се върнем към примерите в (13), изречението, което спазва изискването за ред или, ако цитираме Кръпова (2003), „произтичащата от него забрана за пререждане”, е това в (13б) – *к*-думата за нелица *какво* е породена след обстоятелственото пояснение за място *къде* и не може да го изпревари при придвижването. Граматичността на (13а) се обяснява с факта, че двете *к*-фрази се преместват в две различни позиции. В първата, запазена за дискурсно свързаните елементи, отива интерпретираното като Д-свързано местоимение *какво*. Втората позиция приема не-Д-свързаното *къде*. Въпреки това един въпрос остава без отговор: защо и двете *к*-думи в (13б) са интерпретирани като несвързани с дискурса, докато в (13а) *какво* е интерпретирано като Д-свързан елемент? Амбивалентният статут на *кой* е още един елемент в анализа на Кръпова и Чинкуе, който се нуждае от допълнителни разяснения. Въпросителното местоимение – подлог за лица, е разглеждано от авторите и като част от парадигмата на Д-свързаните *к*-думи (вж. раздел 5.), и като несвързано с дискурса (вж. заключението). Всъщност трактовката на *кой* у Кръпова и Чинкуе (2008) е базирана на идеята за многозначността на тази въпросителна дума в български, изложена от Кръпова (2003). Според авторката *кой* има две разновидности: първата, *кой*₁, е контекстно свободен елемент, а втората, *кой*₂, е контекстно зависима форма. Въпреки това, смятам, че точното дефиниране на *кой* е от изключителна

важност за правилния анализ на словореда в изреченията с многократни *к*-думи. Например, ако приемем, че *кой* е не-Д-свързана *к*-дума, нищо не би попречило на деривацията на неграматичното изречение в (14), където *какво* е интерпретирано като свързано с дискурса (двете въпросителни думи са преместени в две различни позиции на лявата периферия).

(14) **Какво кой кути?*

И така, както се убеждаваме от казаното дотук, нито една от предложените досега хипотези за реда на преместването на *к*-думите във въпросителните изречения с многократни въпросителни думи не може сама по себе си да обясни многообразието от словоредни варианти в българския език. Би трябвало все пак да отбележим, че отпавна точка на всички предишни анализи е разбирането, че редът на въпросителните думи е задължително фиксиран и следва стриктно йерархията на синтактичните функции на *к*-думите, произтичаща от *Условието за превъзходство*. Задачата на лингвиста в този случай е да открие само факторите (фактора), които предизвикват нарушенията на изискването за реда и появата на словоредните варианти, т.е. на нейерархично обусловени граматични комбинации. Според мен съществува по-икономичен подход към проблема и в следващата част на тази статия ще покажа как *Филтърът на специфичността*, формулиран от Киш (1993), предлага елегантно обяснение не само на т.нар. изключения, но и на конструкциите, които точно отразяват йерархичните изисквания на формалното правило за многократните придвижвания.

3. Специфичност и ред при многократното движение на въпросителните думи

Хипотезата, която свързва йерархията на *к*-думите със синтактични понятия като *обсег* и *специфичност*, предложена от Киш (1993), не е валидна само в случаите на многократно придвижване на въпросителните думи. Става дума за изискване, действащо върху семантичната интерпретация на операторите, известно като *Филтър на специфичността*, и определящо условията, при които даден оператор (в случая дадена *к*-дума) може да бъде интерпретиран като специфичен или неспецифичен. В (15) предлагам мой превод на формулировката на Киш (за оригиналната дефиниция, вж. Киш 1993: 86).

(15) Ако Op_i е оператор, съдържащ в обсега си друг оператор Op_j , и е свързан с променлива в обсега на Op_j , то Op_i трябва да бъде специфичен.

Понятието *специфичност* е използвано от Киш в смисъла, предложен от Енч (1991): дадена именна група може да бъде интерпретирана като специфична при наличието на определен референт в дискурса или при

изразяване на екзистенциална пресупозиция. В първия случай става дума за конструкции, съдържащи именна опора с какъвто и да е детерминатор – определителен член, прилагателно, местоимение, а във втория – за граматически неопределените именни фрази. Както се вижда, и определените, и неопределените именни групи могат да бъдат интерпретирани като специфични. *К*-думите, или по-общо казано, операторите, са разглеждани от Киш като специфични в случаите, когато реферират към множество от елементи, които всички участници в речевия акт познават, т.е. имат обща предварителна информация за тях, било от споменаването им в предишен контекст, или като имплицитна част от някакви общи познания за речевата ситуация.

Що се отнася до въпросите с многократни въпросителни думи, анализът на Киш, базиран върху примери от английски и унгарски език, показва, че операторът, в чийто квантификационен обсег се намират останалите въпросителни думи, функционира всъщност като универсален квантификатор, синоним на *всеки* (англ. *each*⁹). Следователно, както и произтича от *Филтъра на специфичността*, точно този конституент би трябвало да бъде интерпретиран като специфичен.

Йерархията, отразяваща реда на придвижване на *к*-думите във въпросите с многократни въпросителни думи в български, досега не е била свързвана директно с обсега. Според този подход, който бихме искали да проверим по отношение на българските въпросителни изречения, единственото ограничение, наложено върху първата придвижвана *к*-дума, т.е. елемента с широк обсег върху останалите *к*-фрази, е ограничението за специфичност¹⁰. Нека видим първо по какъв начин *Филтърът на*

⁹ Анализът на Киш е всъщност много сходен с хипотезата на Коморовски (1996), според която първата *к*-дума във въпросите с многократни *к*-фрази трябва да бъде интерпретирана като дискурсно-свързан универсален квантификатор, т.е. *Д*-свързана *к*-фраза според терминологията на Песеcki (1987). Нека отбележим, че феноменът, известен в синтактичната литература като *Д*(искурсна)-свързаност (*D(iscours)-linking*), е много близък, ако не и идентичен с дефинираната от Енч (1991) *специфичност*. Въпреки това, както е отбелязано от Киш (1993), анализът на Песеcki от гледна точка на *Д*-свързаността не може да даде адекватно обяснение на някои от случаите на нарушение на правилото за превъзходство в английски език, за които *Филтърът на специфичността* предлага по-добра алтернатива. Това е и една от причините в настоящата статия да предпочетем термина *специфичен* пред *Д*-свързан въпросителен елемент.

¹⁰ Според *Филтъра на специфичността* втората *к*-дума във въпросителните изречения с три въпросителни местоимения би трябвало да бъде специфична, тъй като съдържа в обсега си третия *к*-елемент. С други думи, една неспецифична *к*-фраза не може да заема втора позиция. На пръв поглед обаче езиковите факти като че ли противоречат на това твърдение. Например неспецифичната (по природа) *к*-фраза *колко гласа* не може да се намира в началото на едно въпросително изречение с два *к*-елемента (по силата на *Филтъра на специ-*

специфичността може да обясни т.нар. „проблемни” случаи – словоредните варианти.

Задължителната първа позиция на удвоените с клитики *к*-думи е следствие от факта, че тези въпросителни думи имат винаги широк обseg (Кръпова и Чинкуе 2008) и следователно са винаги специфични. Например словоредът в изреченията в (10б) и в (11) нарушава *Условието за превъзходство*, но отговаря напълно на изискванията на *Филтъра на специфичността*.

Според дефиницията от Енч (1991) специфичността е характеристика на именните фрази, което обяснява неспецифичния характер на въпросителните наречия *как* и *защо* и неграматичността на изречението в (9б) **Как какво счупи Иван?* Обстоятелствените пояснения за време и място *кога* и *къде*, от своя страна, могат да бъдат анализирани като именни групи и следователно да бъдат интерпретирани като специфични. Хуанг (1982) например стига до извода, че *к*-думите в английски *when* ‘кога’ и *where* ‘къде’ са именни фрази, тъй като могат да функционират като обект на различни предлози: *since when*

фичността), както е показано в (i), но може да е във втора или трета позиция като в (ii).

- (i) а. Кога колко гласа ще получиш?
б. *Колко гласа кога ще получиш?

- (ii) а. Кой колко гласа кога ще получи?
б. Кой кога колко гласа ще получи?

Възможно обяснение на примерите в (ii) може да бъде намерено в хипотезата за конституентността не на цялата група въпросителни местоимения (Рудин 1988), а само на втората и третата *к*-думи. Както показват примерите, анализирани от Ламбова (2001), невъпросителни елементи (вметнат или адвербиален израз) е възможно да бъдат вмъкнати между първата *к*-фраза и втората (*Кой, според теб, какво ще пие?*) но разкъсването на групата К2-К3 (**Кой какво, според теб, кога ще пие?*) води до неграматичност – доказателство за наличието на конституентност. Както е известно от теорията на Мей (1995), фразите в една конституентна група се управляват взаимно, т.е. имат идентичен обseg. Следователно редът, в който са разположени въпросителните думи в една конституентна група, е свободен. В този случай според *Филтъра на специфичността* единствено възможната интерпретация на изречението в (ii) е тази, в която неспецифичната *к*-фраза *колко гласа* се намира в обseга на *кога*. Собствената ни преценка за граматичност, както и тази на нашите консултанти с роден език български, потвърждават това тълкувание на цитираните по-горе примери. Всичко казано дотук налага безусловно необходимостта от бъдещи по-задълбочени изследвания на въпросителните изречения, съдържащи три *к*-думи (Кръпова и Чинкуе 2008).

‘от кога’, *from where* ‘от къде’. Преводът на български показва, че *кога* и *къде* притежават същите свойства – доказателство за техния номинален статут¹¹.

Интересно доказателство в подкрепа на нашия анализ предлагат въпросите с многократни *к*-думи, съдържащи въпросителното местоимение *какво*. Нека си припомним, че според Билингс и Рудин (1996) свободният словоред в примерите, показани в (16), е обусловен от признака [неодушевеност], с който са маркирани и двете предпоставени *к*-думи.

- (16) а. *Какво кога ще дадеш на Иван?*
б. *Кога какво ще дадеш на Иван?*

Същевременно, в други конструкции¹², както е показано в (17а), се наблюдава ограничение в движението на *какво* – придвижването на въпросителната дума в първа позиция води до неграматичност на изречението.

- (17) а. **Какво кога ще попиташ Иван?*
б. *Кога какво ще попиташ Иван?*

И в този случай *Филтърът на специфичността* предлага просто обяснение на разликите в словоредните варианти. В (16а) *какво* може да бъде заменено с конструкцията *кое нещо*. Следователно тук става дума за въпросителното местоимение за нелица *какво* във функцията на пряко допълнение на глагола *давам* (заместващо именна фраза), което може да бъде интерпретирано като специфично. По-различна е синтактичната конфигурация в (17), където *какво* — един от двата аргумента на глагола *попитам*, не може да бъде заменено с *кое нещо*, т.е. интерпретирано като именна фраза¹³.

¹¹ Рудин (1988) описва дистрибуцията на обстоятелствените пояснения в българските въпроси с многократни въпросителни думи като „субтилна” и „комплексна” и стига до извода, че употребата на *как* и *защо* е възможна само и единствено в съчинително свързаните въпросителни конструкции (напр. *Какво направи и защо?*, но не **Какво защо направи?*). По-нататъшните анализи на езиковия материал не потвърждават тези първи наблюдения на Рудин (за подробности вж. Билингс и Рудин 1996; Бошквич 1998; Ламбова 2001; Кръпова и Чинкуе 2008). Неоспорим обаче остава фактът, че *как* и *защо* не заемат никога първа позиция във въпросите с многократни въпросителни думи, докато подобно ограничение не съществува, що се отнася до поясненията за време и място *кога* и *къде* – още една особеност на словоредата във въпросителните конструкции с *к*-думи, за която, както показва анализът тук, *Филтърът на специфичността* предлага по-добро обяснение от предишните.

¹² За още примери, илюстриращи неграматичността на конструкциите с *какво* (подлог или допълнение), вж. Кръпова и Чинкуе (2008) и Димова (2011).

¹³ Глаголът *попитам* е двубектен предикат (на англ. *double object construction*), чийто аргумент Тема (в случая *к*-думата *какво*) не може да бъде номинална фраза, както показва неграматичността на отговора (2) в следния диалог:

Невъзможността *какво* да получи специфична интерпретация обяснява неграматичния словоред в (17а).

И така, изложеното дотук показва убедително, че изискването за специфичност на първата придвижена *к*-дума обяснява всички примери, в които е нарушено *Условието за превъзходство*. Както беше заявено още в самото начало обаче, нашият анализ не се ограничава само до откриването на поредния фактор за т.нар. словоредни варианти. Основната ни задача е да издигнем и да докажем една още по-силна хипотеза, а именно, че *Филтърът на специфичността* регулира като цяло реда на въпросителните конституенти във въпросите с многократни *к*-думи в българския език. За целта трябва да разгледаме по-отблизо вътрешната структура и семантиката на въпросителното местоимение *кой* – единствената *к*-дума, която задължително предшества всички останали (вж. примери (4) и (12)).

4. Кой

Според *Филтъра на специфичността* местоимението *кой*, съдържащо се в многократен въпрос като този в (18а), трябва да бъде интерпретирано винаги като специфично. От друга страна, *кого* също може да бъде специфично и по силата на правилото, дефинирано от Киш (1993), може да заеме първа изреченска позиция (срв. *Кого какво удари?*). Как тогава да си обясним неграматичността на (18б)?

- (18) а. *Кой кого обича?*
б. **Кого кой обича?*

Класическото обяснение на словоредната йерархия подлог > допълнение в (18) се основава, както вече беше казано, на изискването за ред в придвижването на повече от един конституент, т.е. на действието на *Условието за превъзходство*. Според нашия анализ обаче разликата се дължи не толкова на синтактичните функции на двете *к*-думи, колкото на вътрешната им структура. В (Димова 2011) беше представена идеята, че *кой* притежава сложна, двукомпонентна структура, в която въпросителното местоимение функционира като детерминатор, следван от нулев номинален елемент. По този начин *кой* [e] се анализира като синтактичен конституент, имащ форма, аналогична на конструкциите *which one* в английски или *lequel* във френски език. Подобно на всеки нулев елемент, имплицитно изразената номинална опора трябва да бъде идентифицирана. При липсата на antecedent в изречението или в изказването като цяло, референтът трябва да бъде потърсен в дискурса. Именно необходимостта от идентификация „принуждава” {/*кой*

А: Какво те попита Иван?

Б: (1) Иван ме попита, [кой звъни на вратата].

(2) *Иван ме попита [един интересен въпрос].

e/} да се придвижи към първата изреченска позиция от лявата периферия, а именно позицията топик.

Нека видим какви са аргументите, които подкрепят тази хипотеза. Общозвестен е фактът, че въпросителният конституент *кой* в български може да се използва самостоятелно или като детерминатор, последван от именна група. Например Кръпова (2003) говори за две разновидности на *кой*. Първата, не-Д-свързана форма *кой1* представлява по думите на авторката „местоимение в собствен смисъл (като англ. *who*, фр. *qui*), т.е. дума (съществително), съдържаща признак [лице]”. В структурно отношение тук става дума за именна фраза без детерминатор, чийто референт е който и да е индивид от безкрайното множество от лица. Според това определение в парадигмата на *кой1* влизат падежно маркираните форми на въпросителното местоимение, например номинативното *кой* — вж. (19а), и косвените форми *кого*, *кому/на кого* — вж. (19б) и (19в).

- (19) а. *Кой написа писмото?*
б. *Кого видя вчера?*
в. *На кого даде писмото?*

Втората разновидност на *кой* се различава както структурно, така и интерпретативно. *Кой2* „има форми за род и число и винаги се свързва с едноединствено и крайно множество от референти, при това задължително известно на говорещия и слушащия” (Кръпова 2003: 69). Въпросителният елемент в този тип Д-свързани номинални фрази функционира като детерминатор, следван от именна група, както е показано в (20).

- (20) а. *кой професор / кой учебник*
б. *коя жена / коя маса*
в. *кое дете / кое дърво*
г. *кои студенти / кои учебници*

Примерите по-горе илюстрират конструкциите, в които множеството, за елемент от което е дефинирано питането, е изразено експлицитно. Същевременно в български именната фраза може да бъде нулева, т.е. множеството може да бъде изразено имплицитно, а смисълът на цялата въпросителна фраза – определен от контекста¹⁴. Кръпова и Чинкуе (2008) изказват предположението, че самостоятелно употребената номинативна форма на *кой* –

¹⁴ Както отбелязва Ницолова (1986), „...*кой* не означава никакъв признак на елементите в множеството М, в което влиза търсеният х – за признаците на елементите в М научаваме от семантиката на името, с което се свързва *кой* при атрибутивната употреба (напр. *кое място*, *кой човек*, *коя причина* и т.н.), или от семантиката на сказуемото или от семантиката на цялото изречение – при предикативната и при свободната употреба.“

кой според класификацията на Кръпова (2003) – би могла да бъде разглеждана като част от парадигмата на въпросителните конструкции на *кой* с имплицитна именна опора, съдържаща признака [лице], но в по-нататъшния си анализ не доразвиват тази идея и продължават да интерпретират *кой* като местоимение в собствен смисъл. За разлика от тях, аз смятам, че въпросителният елемент *кой* в български функционира винаги като детерминатор, следван от номинална фраза, която може да бъде изразена експлицитно или имплицитно. Нека илюстрирам с няколко примера със самостоятелно употребеното *кой* в различни форми за род и число – *кой, коя, кое, кои*. Да разгледаме по-отблизо следните три въпроса:

- (21) а. *Кои преподават синтаксис?*
б. *Коя преподава синтаксис?*
в. *Кой преподава синтаксис?*

Употребата на множествено число в (21а) показва, че говорещият знае, че преподавателите по синтаксис са повече от един, т.е. конструкцията се характеризира с пресупозицията, че търсеният отговор не е един-единствен елемент *x*, а множество. Следователно нулевата именна фраза в подобни структури – *кои* [e] – е маркирана с признаците [лице] и [множествено число]. Питането в (21б) е формулирано специфично за лице от женски пол — *коя* (*преподавателка*), докато имплицитно изразеното име в (21в) може да бъде интерпретирано по два начина — като назоваващо множеството от всички преподаватели мъже, известно и на двамата събеседници, или, в по-широк смисъл, като назоваващо множеството от всички индивиди, потенциално удовлетворяващи свойствата на предиката. Във втория случай неизвестното *x*, за което се иска информация във въпроса, е дефинирано само и единствено по признака [лице], без оглед на пола и числото, а потенциалните отговори могат да бъдат именни фрази като *Иван Иванов, Мария Петрова, най-добрите преподаватели*. Граматическото съгласуване на детерминатора *кой* с нулевата опора в тези конструкции се извършва, според нас, по подразбиране, т.е. в мъжки род, единствено число.

В подкрепа на предложения анализ бих могла да приведа и един интересен факт от историческия развой на въпросителните местоимения в българския език. Ницолова (1986) отбелязва, че *кой* е застъпник на старобългарското местоимение **КЪН**, като впоследствие поема и функциите на изгубените **КЪТО** и **КОТОРЫН** 'кой по ред', 'кой от'¹⁵. В съвременния български език единствено падежните форми на въпросителното местоимение за лица – винителната форма *кого*, употребена самостоятелно или в съчетание

¹⁵ Местоименията **КЪТО** и **КОТОРЫН** са запазени в останалите славянски езици. Напр. в руски: *Кто пришел?* 'Кой дойде?', *В который вагон садиться?* 'В кой (по ред) вагон да се качваме?'; *Который Чацкий тут?* (Грибоедов) 'Кой (от тук присъстващите) е Чацкий?'.

с предлог, и остарялата дателна форма *кому* – са част от парадигмата на стб. **КЪТО** и носят неговото значение, т.е. представляват именни фрази, съдържащи признака [лице] (Ницолова 1986: 153). Авторката отбелязва и факта, че много често (но не във всички случаи!) употребеното самостоятелно *кой* означава лице и подчертава тенденцията за закрепване на това значение и към номинативната форма в свободна употреба.

От казаното дотук следва, че самостоятелно употребеното *кой* във функцията на синтактичен подлог в българския език се различава структурно от еквивалентите си в другите езици. По-конкретно, докато *who* (англ.), *qui* (фр.), *kto* (полски), *kdo* (чешки), *ko* (сръбски) или *kmo* (руски) са местоимения в собствен смисъл, т.е. съществителни, съдържащи признака [лице], *кой* има двукомпонентна структура — *кой* N, в която нулевото съществително назовава винаги множеството на лицата (N = човек/индивид), а въпросителният елемент функционира като детерминатор. Необходимостта от идентификация на нулевата опора предизвиква придвижването на *к*-думата към най-лявата позиция в квантификационната област на изречението (позицията топик), което обяснява строгия линеен ред в многократните въпросителни изречения, съдържащи самостоятелно употребеното *кой*.

5. Заключение

Предложеният в статията анализ дава възможност за един нов, различен поглед върху често дискутираната тема за словоредната йерархия във въпросите с многократни въпросителни местоимения в българския език. Разгледаните примери показват, че основният фактор, определящ реда на предпоставените *к*-думи, е изискването за специфичност на преместения в първа позиция конституент. Анализът на езиковите данни сочи, че придвижването на неспецифична *к*-фраза в първа позиция води до неграматичност. Това, от една страна, потвърждава изводите, направени от Кръпова и Чинкуе (2008), че свободният словоред във въпросите с многократни *к*-думи е само привиден, а от друга, посочва необходимостта от преразглеждане на начина на действие на *Условието за превъзходство* (Чомски 1973)¹⁶.

Благодарности

Изследването в тази статия е спонсорирано от Канадския научноизследователски съвет по социални и хуманитарни науки (SSHRC Research Grant 752-2012-1183). Благодаря на Кристин Телие, Кетрин Рудин, Седрик Букс, Мария Луиса Риверо и Галина Дукова-Желева за коментарите върху някои

¹⁶ За възможността формалното изискване за ред (*Superiority condition*) да бъде разглеждано не просто като унифицирано граматическо условие, а по-скоро като епифеномен от взаимодействието на езикови фактори от различни нива (синтактични, семантични, дискурсни и т.н.) вж. Хайдер (2000) и Громан (2003).

предишни версии на този текст. Специална благодарност изказвам на Илияна Кръпова, без чиято неocenима помощ настоящата статия нямаше да бъде възможна.

Цитирана литература

- Билингс и Рудин 1986:** Billings, L. and C. Rudin. Optimality and Superiority: A new approach to overt multiple-wh ordering. // J. Toman (ed.) *Formal Approaches to Slavic Linguistics: The College Park Meeting 1994*. Ann Arbor, Michigan Slavic Publications, p. 35-60.
- Бошкович 1998:** Bošković, Ž. *Wh-phrases and wh-movement in Slavic*. At Workshop on Comparative Slavic Morphosyntax, Indiana University.
- Вахович 1974:** Wachowicz, K. Against the universality of a single wh-question movement. // *Foundations of Language*, 11, p. 155-166.
- Громан 2003:** Grohmann, K. K. German is a multiple wh-fronting language! // C. Boeckx and K. K. Grohmann (eds.) *Multiple Wh-fronting*. Amsterdam, John Benjamins, p. 99-130.
- Димова 2011:** Dimova, E. *Questions à mouvement multiple en bulgare*. Mémoire de maîtrise. Université de Montréal.
- Енч 1991:** Енч, М. The Semantics of specificity. // *Linguistic Inquiry*, 22, p. 1-25.
- Йегер 2002:** Jaeger, F. T. *On the optional and obligatory realization of the Bulgarian direct object clitic*. Ms. Stanford University.
- Йегер 2003:** Jaeger, F. T. Topics First! In- and outside of Bulgarian wh-interrogatives. // S. Müller (ed.) *The Proceedings of the 10th International Conference on Head-Driven Phrase Structure grammar, Michigan State University*. Stanford, CSLI Publications, p. 188-202.
- Йегер 2004:** Jaeger, F. T. Topicality and superiority in Bulgarian wh-questions. // O. Arnaudova, W. Browne, M.-L. Rivero and D. Stojanović (eds.) *Formal Approaches to Slavic Linguistics: The Ottawa Meeting 2003*. Ann Arbor, Michigan Slavic Publications, p. 207-228.
- Калабрезе 1984:** Calabrese, A. Multiple questions and focus in Italian. // W. de Geest and Y. Putseys (eds.) *Sentential complementation*. Dordrecht, Foris, p. 67-74.
- Калабрезе 1992:** Calabrese, A. Some remarks on focus and logical structure in Italian. // S. Kuno and H. Thráinsson (eds.) *Harvard Working Papers in Linguistics, 1*, p. 91-127.
- Киш 1993:** Kiss, K. É. Wh-movement and specificity. // *Natural Language and Linguistic Theory*, 11, p. 85-120.

- Коморовски 1996:** Comorovski, I. *Interrogative phrases and the syntax-semantics interface*. Dordrecht, Boston, London, Kluwer Academic Publishers.
- Кръпова 2003:** Кръпова, Ил. За един тип въпросителни изречения в българския и румънския език. // *Актуални проблеми на балканското езикознание. Аспекти на изследването на общобалканската лексика: доклади от международната научна конференция София 30.09 - 1.10. 2002*. Велико Търново, Фабер.
- Кръпова и Чинкуе 2008:** Krapova, I. and G. Cinque. On the order of wh-phrases in Bulgarian multiple wh-fronting. // G. Zybatow, L. Szucsich, U. Junghanns and R. Meyer (eds.) *Formal Description of Slavic Languages: The Fifth Conference, Leipzig 2003*. Frankfurt am Main, Peter Lang, p. 318-336
- Куно и Таками 1993:** Kuno, S. and K.-I. Takami. *Grammar and discourse principles: Functional syntax and GB theory*. Chicago, Chicago University Press.
- Ламбова 2001:** Lambova, M. On A-bar movements in Bulgarian and their interaction. // *The Linguistic Review*, 18, p. 327-374.
- Мей 1985:** May, R. *Logical form: Its structure and derivation*. Cambridge, MA, MIT Press.
- Ницолова 1986:** Ницолова, Р. *Българските местоимения*. София, Наука и изкуство.
- Песецки 1987:** Pesetsky, D. Wh-in situ: movement and unselective binding. // A. T. Meulen and E. Reuland (eds.) *The representation of (in)definiteness*. Cambridge, MA, MIT Press, p. 98-129.
- Песецки 2000:** Pesetsky, D. *Phrasal movement and its kin*. Cambridge, MA, MIT Press.
- Рейнхарт 1981:** Reinhart, T. Pragmatics and linguistics – an analysis of sentence topics. // *Philosophica*, 27, p. 53-94.
- Рици 1978:** Rizzi, L. Violations of the wh-island constraint in Italian and the Subjacency Condition. // C. Dubuisson, D. Lightfoot and Y.-C. Morin (eds.) *Montreal Working Papers in Linguistics II*, Montreal, L'association linguistique de Montréal, p. 155 – 190. (reprinted in: Rizzi, Luigi. 1982. *Italian Syntax*. Dordrecht, Foris, p. 49-76).
- Рици 1997:** Rizzi, L. The fine structure of the left periphery. // L. Haegeman (ed.) *Elements of grammar*. Dordrecht, Kluwer Academic Publishing, p. 281-337.
- Рици 2001:** Rizzi, L. Relativized Minimality Effects. // M. Baltin and C. Collins (eds.) *The handbook of contemporary syntactic theory*. Oxford, Blackwell, p. 89-110.
- Ричардс 1997:** Richards, N. *What moves where when in which language?* PhD dissertation, MIT, Cambridge, MA.
- Рудин 1986:** Rudin, C. *Aspects of Bulgarian syntax: Complementizers and wh-constructions*. Columbus, Slavica.

- Рудин 1988:** Rudin, C. On multiple questions and multiple Wh-fronting. // *Natural Language and Linguistic Theory*, 6, p. 445-502.
- Стоянова 2008:** Stoyanova, M. *Unique focus: Languages without multiple wh-questions*. *Linguistik Aktuell/Linguistics Today* 123, Amsterdam & Philadelphia: John Benjamins.
- Хайдер 2000:** Haider, H. Towards a superior account of superiority. // G. Müller and A. von Stechow (eds.) *Wh-scope marking*. Amsterdam, John Benjamins, p. 231-248.
- Хуанг 1982:** Huang, J. *Logical relations in Chinese and the theory of grammar*. PhD dissertation, MIT.
- Чомски 1973:** Chomsky, N. Conditions on transformations. // S. Anderson and P. Kiparsky (eds.) *A Festschrift for Morris Halle*. New York, Holt, Rinehart and Winston, p. 232-286.
- Чомски 1995:** Chomsky, N. *The Minimalist Program*. Cambridge, MA, MIT Press.

КАКВА Е ПРОЕКЦИЯТА – DP ИЛИ NP?*

Желко Бошкович

Университет на Кънектикът (САЩ)

Abstract

The paper compares languages with articles and languages without articles with respect to a number of syntactic and semantic phenomena, including locality of movement, scrambling, superlatives, negative raising, superiority, clitic doubling, and head-internal relatives, and shows that these two language types consistently exhibit different behavior. It is shown that the internal structure of the traditional NP crucially affects all the phenomena in question, with languages with articles and languages without articles having different NP structure. More precisely, it is argued that languages without articles lack DP.

Резюме

В статията е направено сравнение между езици със и без определителен член с оглед на редица синтактични и семантични особености: локалност при преместване, неканоничен словоред, суперлативи, повдигане на отрицанието, йерархичност на движението на въпросителните думи, удвояване с клитично местоимение, релативи с вътрешна опора. Сравнението показва, че поведението на езиците с определителен член системно се различава от това на езиците без определителен член. Вътрешната структура на традиционната именна фраза оказва решаващо влияние върху поведението на различните типове езици във връзка с посочените явления. Структурата на именната фраза (NP) в езиците с член се различава от структурата на именната фраза в езиците без член, по-конкретно – в езиците без член липсва категорията DP (фраза на детерминатора).

Keywords: NP, DP, adjectives, demonstratives, possessives, phases

Ключови думи: NP, DP, прилагателни имена, показателни местоимения, притежателни елементи, фази

Целта на статията е да анализира структурата на *традиционната именна фраза* (отгук нататък TNP) в езиците, в които липсва категорията *определеност-неопределеност* и съответно определителен член, като ги

* Първоначалният вариант на статията е публикуван като: Bošković, Ž. 2008. What will you have, DP or NP? // *Proceedings of NELS 37*. Публикуваният в този сборник текст е преведен от проф. д-р Илияна Кръпова.

съпостави с езиците, които притежават такъв член. Обикновено (макар и с малки изключения) се приема, че езиците, които не притежават определителен член, имат нулева опора D, така че разликата между английското изречение в (1) и сръбското/хърватското изречение в (2) има чисто фонологичен характер – опората D остава празна в сръбски/хърватски.

(1) *The stone broke the window.*

(2) *Kamen je razbio prozor.*
‘Камъкът разби прозореца.’

В настоящата статия ще приведа редица аргументи в подкрепа на тезата, че има съществена структурна разлика между NP в езици като английски, от една страна, и NP в езици като сръбски/хърватски, от друга, и че тази разлика се дължи на факта, че в примери като (2) липсва *фраза на детерминатора* (Determiner phrase, DP). Това има важни последици за семантиката на TNP. Тезата влиза в противоречие с подетата от Лонгобарди (1994) изследователска линия, според която DP е необходима, за да може именната фраза да функционира като изреченски аргумент, като същевременно подкрепя идеята на Киеркия (1998), според която подобна категория не е задължителна за всеки език. Основният аргумент в подкрепа на тази фундаментална разлика в структурата на TNP в езици със и без определителен член е свързан с редица обобщения относно ролята на определителния член¹.

1.1. Обобщения: Екстракция² от ляво разклонение

Езиците се различават по това, дали позволяват, или не, *екстракция от ляво разклонение* (Left Branch Extraction, LB) като в примери (3) и (4).

(3) **Expensive/That; he saw* [t; car]

(4) *Skupa/Ta; je vidio* [t; kola] (сръбски)
скъпа/тази е видял кола

Корелацията с определителен член, забелязана от Уриагерека (1988), Корвър (1992) и Бошкович (2005), води до извода, формулиран в (5) (корелацията е еднопосочна в смисъл, че езиците без определителен член не са „задължени“ да притежават конструкции с екстракция от ляво разклонение).

¹ Би могло да се окаже, че тези обобщения имат характера на силно изразени тенденции, които също се нуждаят от обяснение. Една по-слаба версия на хипотезата в настоящата статия е, че DP липсва само в някои от езиците без определителен член. По-силната (и по-интересна) версия е да приемем, че DP липсва във всички езици без определителен член.

² Извеждане на елемент. – Бел. ред.

(5) Само езиците без определителен член позволяват LB в примери като (4).

Като илюстрация на обобщението в (5) в Бошкович (2005) отбелязвам, че български и македонски – единствените два славянски езика, които притежават определителен член – се различават от останалите славянски езици (напр. от руски, полски и чешки) по това, че не позволяват LB – вж. пример (6). Измежду романските езици латинският, който е език без определителен член и по това се различава от съвременните езици в тази група, е имал възможност за LB.

Езикът мохок³, както и езиците южен тива⁴ и гунвинжгуан⁵, също позволяват LB и не притежават определителен член (Бейкър 1996)⁶.

- (6) а. *Новата_i продаде Петко [t_i кола]
б. Новата кола_i продаде Петко t_i

Преди да продължа, нека отбележа, че за целите на (5) и на другите обобщения по-долу ще приемем, че определителният член е единичен, т.е. може да се появява само веднъж в структурата, която традиционно наричаме „NP група”. От тази гледна точка дългата форма на славянските прилагателни (вж. (7) не бива да се смята за определителен член⁷.

³ Американски индиански език от групата на ирокезките езици. - Бел. ред.

⁴ Американски индиански език от Ню Мексико. - Бел. ред.

⁵ Аборигенски език от Австралия. - Бел. ред.

⁶ Тук имам предвид лявата екстракция на прилагателните (показателните местоимения са прилагателни в славянските езици с лява екстракция, вж. по-долу), но не и екстракцията на притежателните прилагателни. Причината е, че хипотезите относно лявата екстракция на прилагателните в езиците с определителен член не изключват възможността за екстракция на притежателни прилагателни (Бошкович 2005).

⁷ Гръцкият език не се държи в съответствие с това обобщение, защото някои от носителите му позволяват лява екстракция на прилагателните. „Определителният член” в такива примери не би трябвало да бъде смятан за истински член. Вж. също Матийо и Ситариду (2002), които предполагат, че този тип „определителен член“ в гръцки език всъщност представлява съгласувателен маркер (гръцкият определителен член всъщност може да се тълкува двусмислено между същински определителен член и адиективно по тип окончание от славянски тип). От дискусията по-долу би следвало да стане ясно, че от наша гледна точка е важно даденият език да притежава именно **определителен член** (срв. словенски, където има само неопределителен член), тъй като обикновено се смята, че неопределителният член е под проекцията на DP (вж. библиографските източници в (Бошкович 2007в).

- (7) *novi/nov crveni auto* (сръбски/хърватски)
 НОВА_{DEF}/НОВА_{INDEF} червена_{DEF} кола

1.2. Екстракция на адюнкт от TNP

Да разгледаме сега екстракцията на адюнкти от TNP, която е невъзможна в английски (Чомски 1986). Сравни (8а) с (8б):

- (8) а. *[From which city]_i did Peter meet [_{NP} girls t_i] ?
 б. Peter met [_{NP} girls from this city]

Предвид възможността за подобно движение в сръбски/хърватски и руски, за разлика от български, Степанович (1998) (вж. също и Бошковиц (2005) стига до обобщението в (9)⁸.

- (9) Само езици без член позволяват адюнктна екстракция от TNP.
 (10) а. [Iz kojeg grada]_i je Ivan sreo [djevojke t_i] (сръбски)
 б. *[От кой град]_i Иван срещна [момичета t_i] ?
 (български)

1.3. Неканоничен словоред⁹

Има още една важна корелация между определителния член и възможността за *преместване с неканоничен словоред* с прекъсване на структурата (scrambling)¹⁰. Следното обобщение е установено в (Бошковиц 2004):

⁸ Руски, полски и чешки се държат като сръбски/хърватски (Бошковиц 2007а). (10) е правилно изречение в испански, ако съответната фраза е аргумент (Тисо 2003). Ако вместо аргумент имаме адюнкт (напр. *por* фраза), екстракцията е невъзможна.

⁹ Неканоничен словоред е общият термин за дискурсно обусловените неканонични словоредни движения. - Бел. ред.

¹⁰ С този термин се означава онова движение, което е известно като *неканоничен словоред* в езици като японски, за разлика от немски, където това явление само изглежда подобно, но всъщност се оказва една съвсем различна операция със съвсем различни семантични ефекти в сравнение с наблюдаваните в японски. Едно от определящите свойства на неканоничния словоред за целите на (11) е възможността за неканоничен словоред с дълго прекъсване от финитни изречения – възможност, която не е налице в немски (вж. по този въпрос и Бошковиц (2004).

(11) Само езици без определителен член разрешават преместване с неканоничен словоред.

Сръбски/хърватски, латински, корейски, турски, хинди, чукчи, чичеуа и уолпири имат неканоничен словоред и същевременно не притежават определителен член. Особено интересни са славянските и романските езици. Българският се отличава със значително по-малка словоредна свобода от сръбски/хърватски. Всички съвременни романски езици имат определителен член и нямат преместване с неканоничен словоред, докато латински, обратно, не е имал определителен член и е имал преместване с неканоничен словоред. Струва си да споменем тук езиците лакота, мохок и уичита, които също са сродни езици. Последните два нямат определителен член и словоредът им се отличава с по-голяма свобода, за разлика от лакота, който притежава определителен член.

1.4. Повдигане на отрицанието

Сега пристъпваме към едно обобщение, отнасящо се до т.нар. *повдигане на отрицанието* (Negative Raising, NR), при което негацията може да се приеме като част от главното или от подчиненото изречение, напр. *John does not believe she is smart* „Джон не вярва, че тя е умна” (в значение на „Джон вярва, че тя не е умна“). Потвърждение, че негацията принадлежи на подчиненото изречение, идва от изрази с негативна семантика като тези в (12), които стриктно изразяват негативна полярност, т.нар. *негативно полярни елементи* (Negative Polarity Items, NPI)¹¹.

(12)

а. *John didn't believe [that Mary would leave [NPI until tomorrow]]*

б. *John doesn't believe [that Mary has visited her [NPI in at least two years]]*

Негативно полярните елементи изискват отрицание и това се вижда от примера в (13). Примерът в (14а) показва, че глаголи, които не изискват NR (например *твърдя* 'claim'), не допускат появата на подобни елементи в друго (подчинено) изречение (*long distance licensing*). Тъй като тези елементи изискват отрицанието да е в същото изречение (*clause-mate negation*), подчиненото изречение в (12) трябва да съдържа отрицание за лицензиране на NPI.

¹¹ Негативно полярните елементи са възможни само в отрицателни изречения, което доказва, че, макар подчиненото изречение да съдържа положителна глаголна форма, всъщност е отрицателно по своята интерпретация. - Бел. ред.

(13)

а. *John didn't leave/*left [until yesterday].*

б. *John hasn't/*has visited her [in at least two years].*

(14)

а. **John didn't claim [that Mary would leave [NPI until tomorrow]]*

б. **John doesn't claim [that Mary has visited her [NPI in at least two years]]*

Преди да установим какво е обобщението относно NR, бих искал да обърна внимание, че тук ще разглеждаме само NR в изречения с лична глаголна форма. Нещо повече, вместо да разчитам на оценките на носителите на езика относно възможните интерпретации на изреченията, аз разчитам на способността на NR да допускат появата на стриктни NPI в същото изречение, както беше в (12). Проверката за наличие на NR в различни езици при същите условия показва, че:

(15) NR не е разрешено в езици без определителен член.

Сръбски/хърватски, словенски, полски, руски, турски, корейски, японски и китайски не притежават определителен член и NR, докато английски, немски, френски, португалски, румънски, български и испански имат както определителен член, така и NR (вж. Приложението за повече примери). Можем да преформулираме (15) по-строго:

(16) Езици без определителен член не разрешават операцията NR, докато езици с определителен член я разрешават.

Интересно е да се отбележи, че даже езици, в които тестът за NPI не дава желаните резултати, отрицанието се интерпретира в подчиненото изречение. С други думи, интерпретацията на (17) е агностична: *Иван вярва, че Бог не съществува*. Същият извод се отнася за корейски, японски, турски, китайски, руски, полски и словенски.

(17) *Ivan ne vjeruje da bog postoji.*

(сръбски/хърватски)

'Иван не вярва, че Бог съществува.'

Това подсказва, че глаголите могат да се разделят на три групи: (а) отрицанието се интерпретира в подчиненото изречение и NPI са възможни в условията на NR (при някои глаголи в езиците с определителен член); (б) отрицанието се интерпретира в подчиненото изречение, но NPI са невъзможни; и в) NR е невъзможно.

1.5. Йерархичност и многократното въвеждане с въпросителни думи

Съществува корелация между йерархичния ефект при *многократното въвеждане с к-думи* (multiple wh-fronting, MWF) и определителния член. Тази корелация е представена в (18) (благодарен съм на Акира Уатанабе за полезната ни дискусия за MWF).

(18) Езици с многократни к-думи (MWF езици) и без определителен член не демонстрират *йерархичност* в многократното въвеждане с въпросителните думи (Superiority effects)¹² в случаи като (19).

- (19) а. *Кой кого вижда/ *Кого кой вижда?* (български)
б. *Ko ko gida vidi/ Koga ko vidi?* (сръбски/хърватски)

Езиците с многократни въпросителни думи в началото на изречението се различават по това, дали демонстрират йерархичност в многократното въвеждане с въпросителни думи (т.е. стриктно подреждане на к-думите, напр. *кой > кого > къде* и т.н.) в примери като (19). Оказва се, че езиците с MWF и без определителен член (сръбски/хърватски, полски, чешки, руски, словенски, мохок) не демонстрира подобна йерархичност. За разлика от тях езиците, в които проявяват йерархичност, притежават определителен член (румънски, български, македонски, баски, идиш). Унгарският език е изключение – той има член и не демонстрира йерархичност при многократните въпросителни думи, което обаче не нарушава валидността на (18)¹³.

1.6. Удвояване с клитично местоимение

Поредното ново обобщение има отношение към *удвояването с клитично местоимение*, при което пак славянските езици служат за илюстрация. Удвояването с клитично местоимение е възможно само в два славянски езика – български (срв. *Иво го написа писмото*) и македонски, които имат определителен член. Другите славянски езици, които са без определителен член, не разрешават удвояване, за разлика от всички езици с удвояване, които познавам (албански, македонски, български, гръцки, сомалийски, испански, някои френски диалекти, каталонски, румънски, иврит,

¹² Вж. по този въпрос и статията на Елена Димова в настоящия сборник. - Бел. ред.

¹³ Интересно е да отбележим, че според Уатанабе (2003) това, което традиционно се разглежда като определителен член в унгарски, всъщност не е елемент от категорията на детерминаторите, което хвърля съмнение върху статута на фразата на детерминатора. Вж. Бошкович (2007а) за релевантен анализ на унгарските многократни въпроси.

арабски, холандските диалекти) и които притежават определителен член. Следователно можем да направим следното обобщение.

(20) Само езиците с определителен член позволяват удвояване на допълнението.

1.7. Приименен Генитив

Уилим (2000) отбелязва, че в английски, арабски, холандски, немски и каталонски, които притежават член, са възможни два именни аргумента в Генитив, като Генитивът се реализира чрез клитика/суфикс или чрез семантично празен предлог. От друга страна, езици без определителен член като полски, чешки, руски и латински не позволяват такъв двоен Генитив¹⁴. Същото се отнася и за езици като сръбски/хърватски, китайски, кечуа, турски. Това ни води до (21)¹⁵.

(21) Езици без определителен член не позволяват двоен Генитив при транзитивните имена.

1.8. Суперлативи

Живанович (2006) отбелязва, че английският пример в (22б) получава интерпретация, според която *most* 'повечето' означава „повече от половината хора“. Тази интерпретация липсва в съответния словенски пример в (22а), чиято интерпретация е в смисъл, че пиещите бира са повече от онези, които пият други питиета (за целите на тази интерпретация *бира* е фокусирано).

- (22) а. *Največljudi pije pivo.* (словенски)
б. *Most people drink beer.*
'Повечето хора пият бира.'

Живанович отбелязва, че другата, „мажоритарната“ интерпретация (*повечето хора*) е характерна освен за английски още и за немски, холандски,

¹⁴ Сравни немското *Hannibals_{GEN} Eroberung Roms_{GEN}* 'Hannibal's conquest of Rome' / 'завладяването на Рим от Ханибал' и полското **podbicie Rzumu(gen) Hannibala(gen)*, което е неприемливо, независимо от словоредата. В приемливи примери в езици от типа на полски външният аргумент в конструкции с два именни аргумента обикновено е реализиран чрез предложна фраза PP, чиято опора е аналогична на английското *by* (семантично празен предлог) или чрез инхерентен непряк падеж.

¹⁵ (21) се отнася само до номинални аргументи, а не до посесивни. По очевидни причини не включвам в анализа езици като японски, които позволяват многократни идентични падежни конструкции.

унгарски, фарси, румънски, македонски и български (все езици с определителен член). Тя обаче е невъзможна в китайски, турски, чешки, полски, словенски, сръбски/хърватски и пунджаби – езици без определителен член. Така стигаме до обобщението в (23).

(23) Само езици с определителен член разрешават „мажоритарна“ интерпретация на суперлатива.

1.9. Релативи с вътрешна опора

Релативите с вътрешна опора (head-internal relatives, HIR)¹⁶ също показват междуезикови различия по отношение на локалността¹⁷. Такива релативи в езици като японски, кечуа, навахо и мохок са синтактични блокове, наречени *острови* (islands)¹⁸, докато подобни структури в езици като мохаве и лакота не са (Базилико 1996; Уатанабе 2004; Бейкър 1996).

¹⁶ Релативите с вътрешна опора съдържат в себе си експлицитно изразен антецедента, който е изпуснат в главното изречение. Несъществуващ пример на български би бил *Жената, която влезе, е моя приятелка* -> **Жената влезе, е моя приятелка*. Релативи с вътрешна опора се срещат в езици, в които относителните думи не се преместват към началото на изречението и които обикновено имат словоред SOV. - Бел. ред.

¹⁷ Синтактичните операции се извършват на минимално разстояние.

¹⁸ В генеративната граматика *острови* са синтактични контексти, от които не могат да бъдат извеждани елементи/фрази към външни позиции. Следните примери от японски, цитирани от Уатанабе (2004: 51), илюстрират това явление, разработвано от генеративната теория още от 60-те години на XX в. В неграматичния пример (iб) изразът, подчертан с удебелен шрифт, не може да бъде изведен от т.нар. „комплексна именна група“, т.е. именна група, съдържаща подчинено определително изречение. Комплексните именни групи са *острови* в (почти) всички езици, така че движението на елементи извън тях води до неграматичност.

(i) а. Mary-ga [John-ga [zibun-no gakusei-ga **juuyouna kasetu**-o
Мери-NOM Джон-NOM себе си-GEN студент-NOM важна хипотеза-ACC

teianshita to] jimanshite-ita no]-no kekkan-o shitekishita.
предложи С° похвалил-had С°-GEN дефект-ACC изтъкна

‘Мери изтъкна един дефект във важната хипотеза, която Джон се беше похвалил, че неговият студент е разработил.’

б. *[John-ga [subarashii ronbun-o kaita hito]-o homete-ita no]-ga shuppan-sareta.
ДжонNOM чудесна статия-ACC написа човека-ACC похвалил-беше С°NOM публикувана-пасив

‘Една чудесна статия, която Джон беше похвалил човека, който (я) написа, беше публикувана.’

Интересно е да отбележим, че само първата група езици не притежават определителен член. Това наблюдение ни води до (24). (Трябва да признаем, че тук корпусният материал е сравнително ограничен. Гросу и Ландман (1998) твърдят, че има и семантична разлика: релативите с вътрешна опора¹⁹ са рестриктивни в езици с определителен член и нерестриктивни²⁰ в езиците без определителен член).

(24) В езиците без определителен член релативите с вътрешни опори са *острови*, за разлика от езиците с определителен член, в които те не показват подобни свойства.

1.10. Полисинтетични езици

Бейкър (1996) прави следното обобщение относно полисинтетичните езици:

(25) Полисинтетичните езици нямат определителен член.

¹⁹ Характерни са за австронезийските езици, напр. тагалог (Филипините) и сидик (Тайван). При тези релативи опората е вътре в самия релатив, което на български можем да илюстрираме приблизително с изречения от рода на *Построй къщата татко* в смисъл на „къщата, която татко построи“, или *Аз момчето видях* в смисъл на „момчето, което видях“. - Бел. ред.

²⁰ Използвам термина DP/NP за яснота на изложението: повечето от обсъдените по-долу анализи не биха се променили заради допускането, че в езиците без определителен член TNP имат по-богата функционална структура (стига тази структура да не е DP). Обърнете внимание също така, че според Проговац (1998) местоименията в сръбски/хърватски представляват D-опори. Подобно допускане не би навредило на повечето от анализите по-долу, ако приемем, че местоименията са единствените елементи от типа на D в сръбски/хърватски. Трябва да имаме предвид обаче, че местоименията в сръбски/хърватски не издържат теста на Фукуи за D (Фукуи 1988). Според Фукуи местоименията са D-опори в английски и N-опори в японски (и в езиците без определителен член) на базата на местоименна модификация. Той твърди, че само N-местоименията могат да бъдат модифицирани от модификатор с неапозитивна интерпретация (вж. примера в (i), където *вчерашен* може да получи само рестриктивна интерпретация). Фукуи показва, че японските местоимения (или N-местоименията изобщо) могат да бъдат модифицирани, докато английските местоимения (D-местоименията) (с малки изключения) не могат. Сръбски/хърватски се държи като японски.

(i) Jesi li ga vidio juče? Jesam, ali je jučerašnji on baš nekako bio čudan.
'Ти видя ли го вчера? *Да, но вчера той беше наистина някак странен.'
(букв. „вчерашният той беше ... странен“)

2. DP или NP

Горните обобщения сочат една фундаментална разлика между TNP в английски, от една страна, и TNP в езиците без определителен член като сръбски/хърватски от друга. Тази разлика не може да се сведе до чисто фонологичен ефект (явен определителен член спрямо фонологично неизразен определителен член). Ако предположим наличие на DP и за двата типа езици, ще трябва да направим радикално и принципно разграничение между D в английски и в сръбски/хърватски. Позоваването на фонологичната форма няма да сработи, тъй като английски не разрешава екстракция от ляво разклонение (**Fast, he likes cars* е неправилно изречение), нито екстракция на адюнкт от TNP, а също и неканоничен словоред даже и ако D е нулево²¹. Нещо повече, горните обобщения засягат синтактични / семантични, но не и фонологични явления. Често се приема, че TNP трябва да се анализира по един и същи начин в езиците без определителен член и в английски заради нуждата от уеднаквяване на структурите. Този аргумент обаче е неубедителен от емпирична гледна точка: факт е, че между двата типа съществува радикална разлика, така че не може да става въпрос за еднакви структури. Подолу ще покажа, че има лесен начин да разберем различията – те могат да се обяснят, ако се приеме, че в английски именната фраза е DP, за разлика от езици като сръбски/хърватски. Преди да покажа това, ще дам някои аргументи, на базата на примери от сръбски/хърватски, срещу наличието на DP при TNP в езиците без определителен член. Тези аргументи са независими от горните обобщения (вж. и Бошкович (2005) и Златич (1997); също Бошкович (2007б) за руски; Корвър (1992) за чешки и полски; Фукуи (1988) за японски).

Както е известно, сръбски/хърватски не притежава определителен член, така че липсва елемент, който да служи като прототипна опора D⁰. Въпреки това в сръбски/хърватски има елементи като *онзи, някой*, както и посесиви. Тези местоимения обаче са прилагателни и за тази им класификация са приведени много аргументи. Първо, те са прилагателни от морфологична гледна точка, както показва частичната парадигма в (26).

(26)	<i>nekim</i>	<i>mladim</i>	<i>djevojkama</i>
	НЯКОЙ _{FEM.PL.INST}	МЛАДИ _{FEM.PL.INST}	ДЕВОЙКИ _{FEM.PL.INST}
	<i>nekih</i>	<i>mladih</i>	<i>djevojaka</i>
	НЯКОЙ _{FEM.GEN.PL}	МЛАДИ _{FEM.GEN.PL}	ДЕВОЙКИ _{FEM.GEN.PL}

²¹ Например следното изречение в английски е неграматично, тъй като *прозорци* е преместено чрез образуване на неканоничен словоред:

*He [windows] has certainly opened before. / 'Той прозорци сигурно е отварял и преди.'

Второ, за разлика от английски, въпросните сръбски/хърватски елементи могат да се появяват в позиции, типични за прилагателните. В (27) например посесивът се явява в предикативна позиция, след копулата. Трето, пак за разлика от английски, въпросните елементи могат да се навързват един след друг, точно както и прилагателните, вж. (28).

(27) *Ova knjiga je moja.*

Тази книга е моя.

*This book is my.

(28) *ta moja slika*

тази моя снимка

*this my picture

Също така словоредът в сръбски/хърватски е свободен. Английските елементи от типа на D трябва да предхождат прилагателните, докато в сръбски/хърватски прилагателните могат да следват някои D-единици²² (вж. Бошкович (2007б) за интерпретацията на (29)). Прилагателните имат относителна словоредна свобода (срв. *tall angry men/angry tall men*). Не бих искал да твърдя, че редът на съответните сръбски/хърватски елементи е абсолютно свободен, а по-скоро, че има определена разлика между сръбски/хърватски и английски в реда, по който се подреждат прилагателните и някои D-елементи (редът на прилагателните не се очаква да е по-свободен в сръбски/хърватски, отколкото в английски, вж. Бошкович (2007б)).

(29) *Jovanova bivša kuća / bivša Jovanova kuća*
 Йовановата бивша къща / бившата Йованова къща
 Jovan's former house / *former John's house

Освен това, един местоименен посесив в сръбски/хърватски в (30) не може да бъде модифициран от друг посесив или, по-общо, от прилагателно (примерът в (30) е приемлив само ако *moj / bogati* модифицира *konj*). Ако приемем, че прилагателните не могат да бъдат модифицирани от други прилагателни, от обяснението на (30) следва, че сръбските/хърватските посесиви са прилагателни.

(30) **moj / bogati susjedov konj*
 *моят / богатият съседски кон (на съседа)
 my / rich neighbor's horse

Екстракция от определени NP – NP със запълнена спецификаторна позиция – е невъзможна в английски. Подобен ефект обаче не се наблюдава

²² Т.е. притежателното прилагателно в (29).

често в сръбски/хърватски (вж. Уилим (2000) за полски). Това следва от стандартното твърдение, че причина за неграматичността на английския превод на сръбското изречение в (31) е наличието на проекция DP – проекция, която според мен отсъства в сръбски/хърватски (демонстративите, посесивите и квантификаторите като *всеки* не са DP елементи в сръбски/хърватски).

(31) [O kojem piscu] je pročitao [svaku knjigu/sve knjige/(tu) tvoju knjigu t_i]

↑
 за кой писател е прочел всяка книга / всички книги / (тази) твоя книга
 *About which writer did he read every book / all books/ this book of yours?

D-елементи от типа, който се среща в английски, или липсват, или очевидно не са D (т.е. опора на съответната проекция DP – бел. ред.) в сръбски/хърватски, което е доказателство в подкрепа на не-DP анализа. Обърнете внимание също така, че според Киеркия (1998) не е нужно да има функционален DP-слой за аргументността на главното съществително. Ако това е така, то това, потенциално от семантична гледна точка, доказателство за наличие на DP в сръбски/хърватски отпада. Най-важното е, както ще покажа в раздел 3., че ако преразгледаме анализа на DP като NP, ще можем да обясним обобщенията от раздел 1. (ще оставя открит само проблема, формулиран в (23). Нещо повече, ако работим с категории като DP и NP, можем да обясним по един и същи начин много различни явления в езиците, като при това припишем обобщенията на една-единствена разлика между двата типа езици. Не отхвърлям възможността различията да бъдат обяснени чрез въвеждане на DP за всички езици, но подобни анализи обикновено игнорират горните обобщения и това е най-сериозният им проблем, освен че трябва да обяснят радикални синтактични и семантични различия между DP в английски и в езици като сръбски/хърватски. Трудно е да си представим как един подобен анализ би могъл да предложи принципно обяснение на горните обобщения. Като имаме предвид колко различни са съответните явления, всяко обяснение по модела на DP би трябвало да се основава на редица спекулативни допускания относно природата на D в английски и в сръбски/хърватски в зависимост от обобщението, което се опитва да обясни. Например, за да обясним (5), можем да допуснем (неоснователно), че DP е фаза²³ в английски, но не и в сръбски/хърватски (Башич 2007). Дори да оставим настрана спекулативната природа на обяснението, не е ясно как подобно допускане би могло да обясни някое от другите обобщения от раздел

²³ Според по-новите разработки на *Минималистката програма* образуването (дери-вацията) на изречението се осъществява циклично, като дери-вацията преминава през различни фази (VP, vP, TP, CP). Според *Условието за непроникливост на фазите* (Чомски 2001) никакви операции не могат да нарушават вътрешната цялост на фазата, така че ако дадена фраза трябва да се придвижи напред, тя задължително трябва да премине през границата на фазата. – Бел. ред.

1., напр. (16), (11), (18) или (24). Нещо повече, всяко обяснение в стила на DP се изправя пред въпроса за това, защо езици като сръбски/хърватски нямат определителен член, при положение че имат D, и защо други елементи от рода на DP в английски демонстрират „странно“ поведение, подобно на примерите в сръбски/хърватски. И двата въпроса получават принципно обяснение, ако приемем, че DP анализът невинаги е възможен.

3.1. Екстракция на ляво разклонение. Втори опит за анализ

Сега ще се занимаем с горните обобщения и пътя, по който те могат да бъдат обяснени, ако приемем двудялбата DP/NP. Първото обобщение се отнася за *лявото разклонение* (left branch). В (Бошкович 2005) са предложени две обяснения за (5). Първото се базира на *Условието за непроникливост на фазата* (Phase Impenetrability Condition, PIC), според което в рамките на дадена фаза само спецификаторната позиция е достъпна за фразово движение извън нея (така че движението на XP от дадена фраза YP трябва да мине през Spec,YP). Като следвам твърдението на Чомски (2000), че CP, но не и IP, представлява фаза, предполагам, че за фаза можем да говорим при DP, но не и при NP. Въз основа на PIC дадено XP може да излезе от DP само ако мине през Spec,DP. Анализът съдържа още две съставки: традиционното твърдение, че AP (фраза на прилагателното) е адюнктирана към NP, и *Хипотезата за антилокалността* (забранява се движението, ако то е твърде кратко), която се извежда от независими механизми и за която са писали много автори (Бошкович 1994, 1997; Громан 2003; Абелс 2003; Тисио 2003; Букс 2005). Както и при другите подходи, *Хипотезата за антилокалността*, възприета от Бошкович (2005), изисква операцията *Преместване* да пресича поне една фразова граница, а не само един сегмент на фразата. AP в такъв случай не може да се придвижи до Spec,DP в $[_{DP} AP_i [_{D'} D [_{NP} t_i [_{NP}$ по причина на антилокалността (защото пресича само NP, която е сегмент на DP). Същевременно PIC забранява на AP да излезе директно от DP (срв. $*AP_i [_{DP} [_{D'} D [_{NP} t_i [_{NP}$). Следователно антилокалността и PIC пречат на екстракцията на AP от DP, като забраняват лявата екстракция на AP в английски. Те обаче не са пречка за други движения от DP: въпроси като *Who do you like* $[_{DP} t [_{NP} friends\ of\ t]]$ са напълно граматични. Забраната за адюнктна екстракция от TNP²⁴ в английски може да бъде обяснена по същия начин, както и забраната за лява екстракция при AP. Нещо повече, проблемът с PIC и антилокалността не възниква в сръбски/хърватски – език без DP според предлаганата в тази статия хипотеза.

В (Бошкович 2005) предлагам и друго обяснение, основано на твърдението, че както идеята на Абни (1987) за A като опора, така и традиционната структура (NP доминира AP) са възможни, само че в различни

²⁴ Екстракция, при която елементът, който се придвижва, бива адюнктиран към NP. – Бел. ред.

езици: в английски А приема за комплемент NP (вариант AP), докато в сръбски/хърватски N приема AP за спецификатор (вариант NP). Разликата отново е свързана с DP. Приемам, че хипотезата за AP е базова, но AP не могат да бъдат аргументи. Това означава, че когато DP отсъства, както в сръбски/хърватски, за разлика от английски, NP трябва да доминира AP. Това обяснява английската конструкция: лявата екстракция от AP е забранена, защото тя би придвижила неконституент (AP не е конституент, който да изключва NP в структура от вида [_{DP} D [_{AP} A [_{NP} N]]]). Този проблем не възниква в сръбски/хърватски, където структурата е [_{NP} AP N]. Обяснението не се отнася и до забраната за екстракция на адюнкт от TNP. В същата статия (Бошкович 2005) се представят и няколко доказателства за разликата между А и N като евентуални опори на TNP в английски и съответно в сръбски/хърватски. Тук ще повтора само един от аргументите и ще го доразвия. (32) показва, че преноминалните прилагателни пречат на падежа в английски (*him* носи винителен (Акузатив) вместо именителен падеж (Номинатив) по подразбиране). Това лесно може да се обясни чрез системата на Абни, където А защитава местоимението от външен източник на падежно маркиране, като служи за интервенираща опора. Сръбското/хърватското изречение в (33) се различава от (32), което подсказва, че анализът на Абни е неприложим за сръбски/хърватски. Падежът се променя в акузативен контекст, което показва, че не става въпрос за падеж по подразбиране (т.е. за немаркирана форма, която се използва като заместител на всеки друг падеж). Обърнете внимание, че руски се държи като сръбски/хърватски (Бошкович 2007б).

(32) *The real him / *he will never surface.*

(33) *Pravi on se nikad neće pojaviti. / Vidjeli smo pravog njega.*

истински той се никога няма покаже / Виджали сме истинския него
 ‘Истинският той никога няма да се прояви.’/‘Видяхме истинската му същност.’

В македонски – език с AP и с определителен член – прилагателните А нарушават *Принципа за приписване на падеж* – местоименията трябва да са в Номинатив²⁵, немаркирания падеж, така че във второто изречение в (34) падежът остава именно Номинатив, а не се променя в Акузатив. Интересно е, че ако са изнесени напред, местоименията могат да бъдат в Акузатив (вж. (35)). Това е очаквано, защото заради изместването напред А вече не се разполага между V и местоимението. Сам по себе си този факт потвърждава, че става въпрос за интервенция от страна на прилагателното.

²⁵ Падежите са изписани с главни букви, за да се означава, че става въпрос за синтактичен Падеж, а не за морфологичен. - Бел. ред.

- (34) *Вистинскиот той никогаш не ќе се появи. / Го видов вистинскиот той / *него.*
 (35) *Го видов него_i; вистинскиот t_i.*

3.2. Пак към проблема с неканоничния словоред

Сега вече можем да преформулираме (11) по следния начин: само езиците, в които има NP, позволяват неканоничен словоред. В такъв случай наличието на DP предполага невъзможност за неканоничен словоред – с други думи, езиците, за които е характерен неканоничен словоред, не притежават DP. В (Бошкович 2004) съм показал как може да се обясни това, като разберем какво представлява самото явление преместване с неканоничен словоред, ако следваме предложеното в (Бошкович и Такахаша 1998) обяснение. Според авторите елементите, подложени на преместване с неканоничен словоред, са базово генерирани в повърхнинната си позиция и впоследствие се местят към съответните тематични (θ-)позиции в Логическата форма; движението се осъществява заради тематичните свойства на преместените елементи. Това е показано в (36) (X е обектният аргумент на V₂). Тази деривация е невъзможна в английски, където тематичните свойства изискват проверка в синтаксиса, не в Логическата форма. (Разликата между японски и английски е в това, че в английски тематичните свойства трябва да се проверят чрез явно синтактично движение.)

- (36) **SS (повърхнинна структура):** [_{IP} Scram.X [_{IP} Subj₁ V₁ [_{CP} [_{IP} Subj₂ V₂ V₂ X
LF (логическа форма): [_{IP} Subj₁ V₁ [_{CP} [_{IP} Subj₂ V₂ X

Бошкович и Такахаша (1998) предлагат множество аргументи в подкрепа на този анализ. Така можем да обясним обратния ефект, наблюдаван от Саито (1992) по отношение на явлението преместване с неканоничен словоред; вж. като илюстрация (37), където, за разлика от английското изречение *Everyone, someone thinks Mary met* (в което *everyone* ‘всеки’ е топик и има широк обseg), в съответното японско изречение *daremo-ni* не може да получи широк обseg. Според Бошкович и Такахаша (1998) това е така, защото фразата *daremo-ni* трябва да „слезе” до тематичната си позиция в Логическата форма. Анализът успява да обясни и забраната за преместване с неканоничен словоред на адюнкти: (36) би било неприемливо, ако X е адюнкт, който модифицира подчиненото изречение. Според *Теорията за свързването* (Binding Theory, BT) адюнктът не притежава нито тематична роля, нито падеж, който да има нужда да се „провери”²⁶ в подчиненото изречение, така

²⁶ В *Минималистката програма* признаците на елементите се проверяват в синтаксиса или в Логическата форма от съответната функционална проекция. В необходимостта от подобна проверка се търси мотивация за движението. – Бел. ред.

че принципът *Последна възможност* му пречи да „слезе“ в подчиненото изречение. Тъй като адюнктът трябва да остане в главното изречение, той може единствено да модифицира това изречение.

(37) *Daremo-ni dareka-ga [Mary-ga e atta to] omotteiru.*

всеки-dat някой-ном Мери-ном срещна че мисли

‘Някой мисли, че Мери е срещнала всеки.’

(Бошкович и Такахаши 1998)

Да се върнем към корелацията с преместване с неканоничен словоред – според ВТ това означава, че DP (т.е. TNP в английски), но не и NP (т.е. TNP в езици като японски) трябва да установят тематични отношения в синтаксиса. Това може да бъде осигурено, ако вземем предвид едно допускане относно *Последната възможност*. Чомски (1995) приема, че простата операция *Сливане* (Merge)²⁷ не подлежи на принципа *Последна възможност*, но по-късно преразглежда мнението си (Чомски 2000), а това значително обогатява теорията за селекцията. В (Бошкович 1997) е възприета една междинна позиция – само операцията *Сливане* на функционални елементи подлежи на *Последна възможност*. В литературата много пъти се споменава един друг принцип – икономия на репрезентацията (*Economy of representation*), чиято цел е да забрани излишните проекции (вж. цитираната литература в (Бошкович 2004). Интересното е, че всички забрани се прилагат към функционалните елементи²⁸ – забранява се излишната функционална структура на изречението. От тези, на пръв поглед случайни, съвпадения можем да формулираме нещо по-принципно, като възприемем позицията, че само операцията *Сливане* на функционални елементи (т.е. включването им в структурата чрез съединяването им с лексикалните елементи) подлежи на *Последна възможност*. Да допуснем също така, че функционалните опори се включват чрез операцията *Сливане* в структурата само ако за това има причина. Така че за операцията *Сливане* на функционални проекции трябва да има независима мотивация (Бошкович 2004). Тъй като TNP е DP в езиците без преместване с неканоничен словоред и NP в езиците с преместване с неканоничен словоред, *чисто Сливане* (pure Merge) на TNP с X, където X се проектира, трябва да има независима мотивация в първия, но не и във втория случай. Тъй като преместването с неканоничен словоред е *чисто Сливане*, което изключва проверка на признаци в ВТ, извеждаме корелацията с преместване с неканоничен словоред. За илюстрация (като приемем, че преместването с неканоничен словоред включва адюнкция към IP, която не е свързана с проверка на признаци), DP не може да бъде генерирана като

²⁷ Принцип, който съединява два елемента в дълбоката структура, за да породи проекция на един от тези два елемента. - Бел. ред.

²⁸ Т.е. към елементите, имащи отношение към граматическото значение на изречението. - Бел. ред.

адюнктирана към IP, без да наруши принципа *Последна възможност*, докато TNP може. Дадена DP може да бъде генерирана в своята тематична позиция в английски, тъй като подобно генериране изисква проверка на тематичните признаци²⁹.

3.3. Извеждане на другите обобщения

В обща работа с Гайевски предлагаме обяснение на обобщението в (16), като се базираме на неговия подход към *Повдигане на отрицанието* (Гайевски 2005). Гайевски дава обобщено решение за дефинитните множествени съществителни и предикатите за повдигане на отрицанието, за които е характерна същата семантична структура като при определените фрази в множествено число. (В общи линии, NR предикатите се възприемат като „описания на световете“. Докато дефинитното множествено число обозначава множество, NR предикатът обозначава множество от светове.) Гайевски възприема подхода с пресупозициите, според който не съществува трета възможна пресупозиция при NR предикатите (изречението *A вярва, че p* се основава на пресупозицията или че *A вярва, че p*, или че *A вярва, че не p*). В общата ни работа показваме, че D е необходимо, за да активира пресупозиция. Следователно NR е възможно само в езиците с DP. Спомнете си, че дори езиците, които не позволяват стриктно лицензиране на негативно полярните елементи, при повдигане на отрицанието, позволяват интерпретация с повдигане на отрицанието. Според нас това е прагматичен ефект, който може да бъде обяснен в рамките на прагматичен подход като този на Хорн (1989). (Както показва Гайевски (2005), прагматичният подход не може да обясни стриктното лицензиране при NR, докато неговият семантичен подход успява. Затова ние предлагаме комбинация от двата подхода.)

Сега нека предложим обяснение за обобщението в (18) въз основа на моето твърдение (Бошкович 2002), че MWF езиците, при които има йерархия на к-думите, притежават к-движение³⁰, докато онези MWF езици, които не

²⁹ Вж. Бошкович (2004) за другите категории освен DP/NP. Горният анализ може да бъде преформулиран според идеята на Саито и Фукуи (1998), според която преместването с неканоничен словоред е явно (синтактично) движение, което те също интерпретират като *чисто Сливане*.

³⁰ В теорията на Бошкович, разработена в редица статии (Бошкович 1997, 1999, 2002), терминът *к-движение* отразява движението на въпросителните думи, които се преместват в спецификаторната позиция на CP (Spec,CP). Такова движение има в някои от езиците (като български), които не само образуват многократни въпросителни изречения, но демонстрират и йерархични ефекти. В тези контексти само първата въпросителна дума се движи до Spec,CP, докато останалите, чийто ред е по-свободен, се придвижват до позицията фокус, разположена непосредствено под CP. Причините са теоретични. Пак според Бошкович движението на въпросителните думи в езици без йерархични ефекти (типичен пример е сръбски/хърватски) също е свързано с фокуса. - Бел. ред.

демонстрират йерархия на к-думите, не притежават к-движение – в смисъл, че к-фразите се придвижват до по-ниска позиция³¹. В (Бошкович 1999) показвам, че обяснението засяга различното поведение на езиците с многократно въвеждане с к-думи по отношение на йерархичните ефекти. Препращам читателя към тази моя работа за повече подробности; това, което е важно сега, е, че йерархичните ефекти възникват при многократно запълване на Spec,CP (при к-движение), но не и при многократно движение до по-ниска позиция. Сега вече може да се преформулира (18), както следва :

(18) MWF езиците, в които липсва определителен член, преместват въпросителните фрази до позиция по-ниска от Spec,CP.

За да изведе това обобщение, ще направя естественото допускане, че езиците с многократни к-фрази трябва да изнесат напред (в начални позиции) всяка една от тези фрази (Бошкович 2002). Именно това значи, че даден език е MWF език (к-фразите в (19) не могат да останат в изходната си позиция). Също така допускам, че признакът D има отношение към движението до Spec,CP, за което можем да съдим по възприетото мнение, че между DP и CP съществува известен паралелизъм³². Липсата на DP следователно пречи на MWF езиците с NP да осъществят к-движение. Тъй като в тези езици к-фразите трябва да бъдат изведени напред в изречението, те се преместват до една по-ниска позиция. Освен това, тъй като йерархичните ефекти възникват само при многократно движение до Spec,CP (а не до по-ниската позиция), NP в MWF езиците не показва йерархични ефекти, което на практика води до (18).

Що се отнася до обобщението в (20), дефинитността обикновено се свързва с удвояването с местоименна клитика. Приемам, че това е синтактично (не семантично) изискване, което се проявява чрез проекцията DP. Според много автори в определен момент от деривацията на изречението удвоената TNP се намира в една и съща проекция с удвояващата клитика (клитиката се приема като D-елемент) и/или че и двата елемента участват в отношение на проверка на признаци (вж. цитираната литература в Букс (2003)

³¹ Оставям отворен въпроса за онези контексти в сръбски/хърватски, които също показват йерархични ефекти (Бошкович 2002). Тестът за йерархичност се потвърждава от интерпретацията на въпросителното изречение. В (Бошкович 2002) отбелязвам, че в езиците с к-движение при въпросителните изречения с повече въпросителни думи не са разрешени, т.нар. *single-pair readings* (т.е. отговори, в които двойка елемента заместват променливите, съдържащи се във въпроса – бел. ред.). Френски например позволява подобна интерпретация само когато к-фразите са в изходна позиция, т.е. не се преместват към началото на изречението. В тези случаи няма йерархични ефекти (вж. цитираната литература от Желко Бошкович (2007а) и статията на Елена Димова в настоящия сборник).

³² Т.е. че между двата типа функционални проекции съществуват много прилики. - Бел. ред.

и Франкс и Рудин (2005). Освен това приемам, че отношението *Съгласуване*, което съществува между клитиката и удвоеното TNP – и това е решаващо – включва признак D. С други думи, удвояващата клитика се съгласува с елемента D, така че дефинитният ефект произтича от връзката между отношението *Съгласуване* и конкретната стойност на D, с която това отношение се свързва. Оттук следва, че удвояването с клитика е невъзможно в езиците с NP.

Що се отнася до (21), според Уилим (2000) Генитивът изисква да бъде лицензиран в отношение *Спецификатор-опора* (т.е. в непосредствено съседство със съответния предикат или предлог). Това може да стане чрез явно или чрез скрито движение (т.е. само в Логическата форма – бел. ред). Докато DP езиците имат две спецификаторни позиции за лицензиране на Генитив (Spec,DP и Spec,AgNP според Уилим (2000)), то NP езиците имат само една такава проекция заради липсата на DP. Иначе можем просто да допуснем, че N може да лицензира само един Генитив (със или без Agr), докато за втория Генитив е необходимо D (подобно обяснение не поставя като изискване наличието на отношение Спецификатор-опора за лицензиране на Генитива). Така или иначе, (21) може да се изведе дедуктивно от факта, че в езиците без определителен член няма DP.

Хипотезата в (24) също може да се обясни, ако приемем, както предлага и Уатанабе (2004), че езиците се различават по своите механизми за лицензиране, използвани в релативните изречения с вътрешна опора. Според Уатанабе някои езици използват неселективно свързване, което не подлежи на изискването за локалност, докато други използват движението и проверката на признаци, която подлежи на изискването за локалност. Като имаме предвид обобщението в (24), първият тип трябва да бъде използван в DP езиците, докато вторият – в NP езиците (в това отношение се разграничавам от Уатанабе). Това предложение лесно може да се приложи, като използваме предложението на Боно (1992), че D, което върви заедно с релатива с вътрешна опора, свързва неселективно³³ опората (Боно прави това предположение за езика лакота). Тъй като D липсва в японски, мохок, навахо и кечуа, тези езици имат строги рестрикции по отношение на *островите*.

Най-накрая, ето как можем да обясним хипотезата в (25) от гледна точка на анализа DP/NP, който следва (но и модифицира) една идея на Бейкър (1996). Нека да приемем, в съгласие с Хигинботам (1985), че съществителните имат отворена позиция, която в език като английски е свързана (в смисъла на *Теорията за свързването* – бел. ред.) от D (подобно свързване Хигинботам нарича *тематично (θ)-свързване*). Освен това и D трябва да е в състояние да свърже тази позиция в релевантния смисъл на думата. Според Бейкър, поне

³³ В класическия смисъл на термина *неселективно свързване* действа в изречения като *Тексасците често пият бира*, където наречието *често* свързва неселективно множествения субект (т.е. не селектира субекта), което мотивира интерпретацията, че всеки тексасец пие често бира.

що се отнася до полисинтетичните езици, на които е посветена неговата работа, това не е възможно, защото самата позиция е запълнена в рамките на NP заради независими свойства на самите езици. Оттук можем да заключим, че тези езици не притежават D (т.е. D не може да участва в тематичното свързване).

Приложение

По-долу давам частична стриктна парадигма на NPI, която се отнася до обобщенията в (15)-(16)³⁴.

(38)

John didn't believe/(claim) that Mary would leave until tomorrow:

O João não acreditou/??disse que a Maria vai sair até amanhã. (португалски)

Jean ne croyait/*espérait pas que Marie parte avant demain. (френски)

‘Jean didn't believe/*hope Mary would leave until tomorrow.’

*Иван не верил, что Мария уедет аж до завтрашнего дня. (руски)

*Jan nie wierzył, że Maria wyjedzie aż do jutra. (полски)

*Ivan nije vjerovao da će Marija otići sve do sutra. (сръбски/хърватски)

*Jon-wa [Mary-ga asita made syuppatsu suru daroo to] sinzi-nakatta. (японски)

??John-un [Mary-ka ecey-kkaci-to ttena-l kes-irako] mitci ahn-ass-ta. (корейски)

*Yuehan bu/cai xiangxin Mali zhidao mingtian hui likai. (китайски)

³⁴ Използвам негативно полярните елементи от (12) (ако няма интервениращи фактори, както в немски) и предиката *believe* 'вярвам'. За всеки език е даден по един негативно полярен елемент (вж. Бошкович (2007б) за още данни). Негативно полярните елементи са подчертани и се интерпретират в подчиненото изречение, като релевантната интерпретация е *Джон вярваше/твърдеше, [че Мери няма да тръгне до утре] / Джон вярва/твърди, [че Мери не я е посещавала поне от две години]*. Събраните мнения на говорещите се отнасят само за тези интерпретации. Някои примери позволяват и други интерпретации, които не съм включил (напр. *ще се върне утре* вместо *ще тръгне до утре*). За да спестя място, не съм посочил изходните данни. Давам както предикат с повдигане на отрицанието, така и предикат, който не е от този тип – това се отнася за езиците, за които е характерно повдигането на отрицанието. Така показвам, че негативно полярните елементи са в рамките на едно изречение. Това разграничение не е релевантно за езици, в които няма повдигане на отрицанието.

Er hat *(nicht) sonderlich viel gegessen. (немски)

he has not particularly much eaten

‘He did not eat that much.’

Ich glaube/*freue mich nicht dass er sonderlich viel gegessen hat

I believe/*look.forward not that he particularly much eaten has

John doesn't believe(/claim) that Mary has visited her in at least two years:

Juan no cree/*dijo que Maria la ha visitado en al menos dos años.

(испански)

Ion nu crede/*spune că Maria a vizitat-o de cel puțin doi ani.

(румънски)

Аз не вярвам/*казам, че Мария я е посещавала поне от две години.

(български)

*Jan nevěřili, že Marie ji navštívila nejméně dva roky.

(чешки)

*Janez ne verjame, da jo je Marija obiskala že najmanj dve leti.

(словенски)

*John [Mary o-nu en az iki yıl ziyaret et-ti] san-mı-yor.

(турски)

Цитирана литература

Абелс 2003: Abels, K. *Successive cyclicity, anti-locality, and adposition stranding*. Doctoral dissertation. University of Connecticut.

Абни 1987: Abney, S. *The English noun phrase in its sentential aspect*. Doctoral dissertation. MIT.

Базилико 1996: Basilico, D. Head position and internally headed relative clauses. // *Language*, 72, p. 498-532.

Башич 2007: Bašić, M. *On left branch extractions: A remnant movement approach*. Presented at the First Annual Workshop on Generative Syntax, University of Novi Sad.

Бейкър 1996: Baker, M. *The polysynthesis parameter*. New York, Oxford University Press.

Бейкър 2003: Baker, M. *Lexical categories*. Cambridge, Cambridge University Press.

Боно 1992: Bonneau, J. The structure of internally headed relative clauses. Doctoral dissertation, McGill University.

- Бошкович 1994:** Bošković, Ž. D-structure, th-criterion, and movement into th-positions. // *Linguistic Analysis*, 24, p. 247-286.
- Бошкович 1997:** Bošković, Ž. *The syntax of nonfinite complementation: An economy approach*. Cambridge: MIT Press.
- Бошкович 1999:** Bošković, Ž. On multiple feature-checking: Multiple wh-fronting and multiple head-movement. // S. D. Epstein and N. Horstein (eds.) *Working minimalism*. Cambridge, MA, MIT Press, p. 159-187.
- Бошкович 2002:** Bošković, Ž. On multiple wh-fronting. // *Linguistic Inquiry*, 33, p. 351-383.
- Бошкович 2004:** Bošković, Ž. Topicalization, focalization, lexical insertion, and scrambling. // *Linguistic Inquiry*, 35, p. 613-638.
- Бошкович 2005:** Bošković, Ž. On the locality of left branch extraction and the structure of NP. // *Studia Linguistica*, 59, p. 1-45.
- Бошкович 2007а:** Bošković, Ž. A note on wh-typology. // P. Kosta and L. Schürcks (eds.) *Linguistic Investigations into Formal Description of Slavic Linguistics. Contributions of the Sixth European Conference held at Potsdam University*. Frankfurt am Main, Peter Lang, p. 159-170.
- Бошкович 2007б:** Bošković, Ž. On the clausal and NP structure of Serbo-Croatian. // R. Compton, M. Goledzinowska, and Ul. Savchenko (eds.) *Formal Approaches to Slavic Linguistics: The Toronto Meeting, 2006*. Ann Arbor, Michigan Slavic Publications, p. 42-75
- Бошкович 2007в:** Bošković, Ž. On the locality and motivation of Move and Agree: An even more minimal theory. // *Linguistic Inquiry*, 38, p. 589-644.
- Бошкович и Такахашаи 1998:** Bošković, Ž. and D. Takahashi. Scrambling and last resort. // *Linguistic Inquiry*, 29, p. 347-366.
- Букс 2003:** Boeckx, C. *Islands and chains: Resumption as stranding*. Amsterdam, John Benjamins.
- Букс 2005:** Boeckx, C. *Some notes on bounding*. Ms., Harvard University.
- Гайевски 2005:** Gajewski, J. R. *Neg-raising: Polarity and presupposition*. Doctoral dissertation. MIT.
- Громан 2003:** Grohmann, K. *Prolific domains*. Amsterdam, John Benjamins.
- Гросу и Ландман 1998:** Grosu, A. and F. Landman. Strange relatives of the third kind. // *Natural Language Semantics*, 6, p. 125-170.
- Живанович 2006:** Živanović, S. *The stowaway of the the: On different readings of superlative determiners*. Presented at FDSL 6.5, University of Nova Gorica, Slovenia.
- Златич 1997:** Zlatić, L. *The structure of the Serbian noun phrase*. Doctoral dissertation. University of Texas at Austin.
- Киеркия 1998:** Chierchia, G. Reference to kinds across languages. // *Natural Language Semantics*, 6, p. 339-405.

- Корвър 1992:** Corver, N. Left branch extraction. // *Proceedings of NELS 22*, p. 67-84.
- Лонгобарди 1994:** Longobardi, G. Reference and proper names. // *Linguistic Inquiry*, 25, p. 609-665.
- Матийо и Ситариду 2002:** Mathieu, E. and I. Sitaridou. Split wh-constructions in Classical and Modern Greek. // *Linguistics in Potsdam*, 19, p. 143-182.
- Проговац 1998:** Progovac, L. Determiner Phrase in a language without determiners. // *Journal of Linguistics*, 34, p. 165-179.
- Саито 1992:** Saito, M. Long distance scrambling in Japanese. // *Journal of East Asian Linguistics*, 1, p. 69-118.
- Саито и Фукуи 1998:** Saito, M. and N. Fukui. Order in phrase structure and movement. // *Linguistic Inquiry*, 29, p. 439-474.
- Степанович 1998:** Stjepanović, S. *Extraction of adjuncts out of NPs*. Presented at the Comparative Slavic Morphosyntax Workshop, Bloomington, Indiana.
- Тисио 2003:** Ticio, M. E. *On the structure of DPs*. Doctoral dissertation. University of Connecticut.
- Уатанабе 2003:** Watanabe, A. *Indeterminates and determiners*. Presented at Glow in Asia 4, Seoul.
- Уатанабе 2004:** Watanabe, A. Parametrization of quantificational determiners and head-internal relatives. // *Language and Linguistics*, 5, p. 59-97.
- Уилим 2000:** Willim, E. On the grammar of Polish nominals. // R. A. Martin, D. Michaels and J. Uriagereka (eds.) *Step by step: Essays on minimalist syntax in honor of Howard Lasnik*. Cambridge, MA, MIT Press, p. 319-346.
- Уриагерека 1988:** Uriagereka, J. *On government*. Doctoral dissertation. University of Connecticut.
- Франкс и Рудин 2005:** Franks, S. and C. Rudin. Bulgarian clitics as K⁰ heads. Presented at FASL 13, South Carolina.
- Фукуи 1988:** Fukui, N. Deriving the differences between English and Japanese. // *English Linguistics*, 5, p. 249-270.
- Хиггинботам 1985:** Higginbotham, J. On semantics. // *Linguistic Inquiry*, 16, p. 547-593.
- Хорн 1989:** Horn, L. *A natural history of negation*. Chicago, University of Chicago Press.
- Чомски 1986:** Chomsky, N. *Barriers*. Cambridge, MA, MIT Press.
- Чомски 1995:** Chomsky, N. *The minimalist program*. Cambridge, MA, MIT Press.
- Чомски 2000:** Chomsky, N. Minimalist inquiries. // R. A. Martin, D. Michaels and J. Uriagereka (eds.) *Step by step: Essays on minimalist syntax in honor of Howard Lasnik*. Cambridge, MA, MIT Press, p. 89-155.

УДВОЯВАНЕТО НА ДОПЪЛНЕНИЕТО С КЛИТИКИ ПРИ ИЗУЧАВАЩИТЕ БЪЛГАРСКИ КАТО ВТОРИ ЕЗИК – ИЗСЛЕДВАНЕ НА ХИПОТЕЗАТА ЗА ИНТЕРФЕЙСИТЕ

Иван Иванов

Gulf University for Science and Technology (Кувейт)

Румяна Слабакова

Университет на Айова (САЩ)

Abstract

The purpose of this study is to expand the testing ground of the Interface Hypothesis (Sorace 2006) by investigating the degree to which L2 learners of Bulgarian, with English as their L1, had acquired the pragmatic function of clitic doubling as a topicality marker. Advanced and intermediate L2 speakers of Bulgarian, as well as a control group of Bulgarian native speakers, participated in the experiment. The experimental materials included a proficiency test and a pragmatic felicity task. The results showed that the intermediate participants did not differentiate between the felicitous and the infelicitous options in the pragmatic felicity task in a target-like manner as their responses either did not exhibit statistically significant difference or favored the response closest to the L1. However, the advanced L2 learners had successfully acquired the pragmatic meaning of clitic doubling in Bulgarian and performed in a native-like manner. The study highlights the fact that successful learning at the syntax-discourse interface cannot be excluded and a lot more research, exploring as many interface conditions as possible, needs to be done in order to validate the *Interface Hypothesis* as a legitimate constraint which permanently hinders native-like performance.

Резюме

Целта на това изследване е да предостави емпирични доказателства за *Хипотезата за интерфейсите* (Сораче 2006), като определи степента, до която англоговорещите, за които английски е роден език и които изучават български като втори език, усвояват прагматичните функции на клитиките като маркери за топик. В експеримента участват две групи изучаващи български език, напреднали и средно напреднали, както и контролна група, чийто роден език е български. Експериментът се състои от тест за определяне на нивото на чуждия език и тест за оценяване на прагматичната уместност на клитиките. Резултатите показват, че средно напредналите участници не могат да разграничат прагматично уместните от прагматично неуместните варианти в нашия експеримент. При тях или не се наблюдава статистически значима разлика между отделните варианти, или превес имат вариантите, които са подобни на тези в техния роден език – английския. Групата от напреднали обаче показва успешно усвояване на прагматичната значимост на клитиките в

български и резултатите им са подобни на тези на контролната група. Резултатите от изследването подчертават, че успешното усвояване на синтактично-дискурсивния интерфейс е възможно. Ето защо, е необходима допълнителна изследователска работа, която да изследва колкото се може повече интерфейсни конструкции, за да се провери дали, както се твърди в литературата, е наистина невъзможно тези конструкции да се усвоят напълно във втория език.

Keywords: second language learning, L2 learners, external interfaces, syntax-discourse interface, Interface Hypothesis, clitic doubling in Bulgarian, topicality markers

Ключови думи: усвояване на втория език, външни интерфейси, синтактично-дискурсивен интерфейс, Хипотеза за интерфейсите, удвояване на аргументи с клитики в български език, маркиране на топик

1. Въведение

В първоначалния период от своето развитие генеративните изследвания на усвояването на втория език (L2) се съсредоточават главно върху проблеми, свързани с възможността за достъп до *Универсалната граматика* (UG), със синтактичните познания по втория език и с възможността за успешно пренастройване на параметрите (Уайт 2003, 2009). Основното внимание на изследователите е насочено към синтактичния компонент на граматиката на втория език и дебатът се съсредоточава главно върху възможността за научаване на втория език под въздействието на UG, по подобие на механизма, наблюдаван при усвояването на родния език (L1). Случаите на успешно усвоени конструкции, които липсват в родния език, не биха могли да бъдат обяснени по друг начин освен с достъп до UG. Такъв пример е успешното усвояване на *Ограничението за употреба на местоимение* в испански, описано от Перез-Леру и Глас (1997) и Ротман (2009). Резултатите от тези изследвания представляват съществен аргумент за наличието на UG дори и след критичния период на езиковото усвояване (Уайт 2003). През последното десетилетие обаче, с утвърждаването на представата за езиковата система като устроена на модулен принцип, се наблюдава промяна в приоритетите на езиковите изследвания към интеграцията (съвместното действие) на вътрешнограматичните модули (синтаксис, морфология, фонология, семантика), от една страна, и външнограматичните домейни (концептуално-интенционалните и артикулационно-перцептивните системи), от друга. Интеграцията между отделните вътрешно- и външнограматични модули е необходима за построяването на граматически правилни и прагматично уместни лингвистични конструкции. Необходимостта от такава интеграция и съответстващата ѝ висока степен на комплексност се смятат за основни предпоставки за проблемите при усвояването на L2, които са чест обект на наблюдение и

изследване. Наблюдаваните затруднения при координирането на интерфейсите дори в случаите, когато не става въпрос за усвояване на втори език. т.е. при усвояване на родния език (Шафер 2000), например в условията на билингвизъм (Хазнедар 2006; Сератриче, Сораче и Паоли 2004), усвояване на наследствения език¹ (Монтрул 2004) и загуба на родния език (Цимпли, Сораче, Хейкок и Филиачи 2004), правят по-вероятно предположението, че подобни проблеми съществуват и при усвояването на втория език.

Уайт (2009) разглежда разделението на вътрешни и външни интерфейси в езика. Първите се отнасят до тези случаи, в които специфични лингвистични конструкции изискват интеграцията на повече от един модул на граматиката. Синтактично-семантичният, синтактично-морфологичният и фонологично-морфологичният интерфейс са вътрешнограматични. При външните интерфейси модулите на езиковата система си взаимодействат с външните домейни (концептуално-интенционалния, артикулационно-перцептивния и модула, ангажиран с възприемането на изречението). Уайт (2009) твърди, че един повнимателен поглед върху интерфейсите показва асиметрия между вътрешните и външните интерфейси по отношение на степента на фосилизация² и трудностите при усвояването. Външните интерфейси неизбежно се свързват с по-висока степен на отклонение в знанието на втория език и по-интензивен трансфер от родния език, дори и в най-напредналия етап от усвояването на втория език (Цимпли и Сораче 2006). От друга страна, вътрешните интерфейси, които също често създават проблеми, обикновено се характеризират с по-висока степен на успешно усвояване въпреки наблюдаваното забавяне на развитието им във втория език (Слабакова 2006).

2. Опционалност на външните интерфейси във втория език и Хипотезата за интерфейсите

Изследванията върху усвояването на втория език установяват опционалността като тип отклонение, характерно за втория език дори в крайния етап на усвояването му. Опционалността се изразява в употребата на взаимноизключващи се граматически форми и се наблюдава в развитието както на родния, така и на втория език. Образно казано, говорещият използва ту погрешната форма, ту правилната, но безразборно и несистемно. Типовете опционалност, характеризиращи родния език в ранните и междинните етапи в развитието му, са коренно различни. Децата преминават през период на

¹ *Heritage language* – непълно усвоен роден език в условията на общество, в което доминиращият език е различен. Наследствените езици се говорят обикновено в неофициална езикова среда, най-вече у дома и с близки, за които този език също е роден. – Бел. ред.

² *Фосилизация* се нарича състоянието, при което вторият език не се усвоява все по-добре и граматичните познания не се развиват, дори и след много години на употреба.

временна опционалност, която е свързана с използването на взаимноизключващи се граматически форми, което е недопустимо езиково поведение. Тези проблеми се срещат в самото начало на развитието на родния език, но техният ефект постепенно отмира в по-късните стадии на езиково развитие, когато децата запазват само една от опциите – тази, която е допустима от граматиката на конкретния език. Опционалността във втория език обаче се различава от тази в първия поне в две отношения (Сораче 1999). Първо, за изучаващите втори език родният им език е допълнителен източник на опционалност и, второ, дори и най-напредналите в усвояването на втория език не са застраховани от остатъчна опционалност. Сораче твърди още, че примерите на остатъчна опционалност представляват доказателство против съществуването в развитието на L2 на механизъм, елиминиращ форми, различни от допустимите в езика (Грахи и Уайт 1993).

Някои от последните изследвания на чуждия език в крайния етап на усвояване (вж. Белети, Бенати и Сораче 2007; Цимпли и Сораче 2006; Сораче и Филиаки 2006; Лозано 2006; Валенсуела 2006; Сораче 2005; Цимпли, Сораче, Хейкок и Филиаки 2004; Хоп 2004) показват несигурност по отношение на синтактично-дискурсивния интерфейс, при който се наблюдава активен трансфер от родния език (*трансфер от L1*) дори и в най-напредналите нива на развитие. Много от тези изследвания посочват наличие на нестихващи отклонения от езиковите норми, дължащи се не на липсата на познания за синтактичните изисквания на конкретни езикови конструкции, а на тяхното реализиране в ситуации, в които те зависят от специфични дискурсивни изисквания.

Сораче (2006) предлага т.нар. *Хипотеза за интерфейсите*, която постановява, че в крайния етап на развитието на L2 синтактичните свойства се усвояват в пълна степен, докато свойствата на интерфейса, които включват както синтаксиса, така и други когнитивни домейни (например дискурса), биха могли да предизвикат остатъчна опционалност. Сораче настоява още за разделение между „чистия“ синтаксис и „интерфейсния“ синтаксис и постулира причините за остатъчната опционалност в последния.

Необходимо е да се направи разграничение между граматичните знания и лингвистичния механизъм, който употребява граматиката, за да разбира и закодира езикови съобщения. Недостигът на ресурси за обработка (*processing deficiency*) е посочван като една от възможните причини за опционалността в L2, заедно с ниската честота на използване на някои конструкции, при които трансферът от L1 играе коригираща роля. Сораче (2006) твърди, че конструкции, интегриращи чисто синтактичните познания с изискванията на други домейни (като например дискурса), се характеризират с по-висока степен на комплексност, отколкото конструкциите, изискващи само синтактични познания. Следователно реализирането на тези комплексни конструкции предполага допълнителни усилия на нивото на обработка. Недостигът на ресурси за координиране на синтаксиса с по-широкия дискурс често води до по-икономични опции, например трансфер от L1.

Сораче добавя, че разпределението на ресурсите за обработка („възможността за направляването им натам, където са най-необходими, особено при по-комплексни задачи“) показва по-голяма уязвимост в ситуации, изискващи обработката на дискурсна информация, отколкото при „по-автоматизираните аспекти на езиковата обработка“. По този начин ефектите, свързани с неадекватното разпределение на ресурсите, се проявяват по-ярко при външните, отколкото при вътрешните интерфейси.

Резултатите от изследванията, споменати в началото на този раздел, несъмнено показват неуспешна координация на синтаксиса с прагматиката и явни опционални ефекти в крайния етап на усвояване на L2. Други изследвания на външните интерфейси обаче показват резултати, които далеч не са така категорични. Противоположно на изследванията, в които предвижданията на *Хипотезата за интерфейсите* се оправдават, съществуват и много други изследвания с участници, изключително напреднали в усвояването на L2, чиито резултати са в противоречие с тези предвиждания. Тук ще разгледаме накратко само няколко от тях.

Ротман (2008) изследва разпределението на нулеви и реализирани лични местоимения в L2 на англоговорещи, които изучават испански. Изследването му показва, че докато по-малко напредналите, изучаващи езика, имат познания относно синтактичните свойства на нулевите лични местоимения, те не показват добри познания относно прагматичните изисквания, които регулират разпределението на реализираните лични местоимения в испански. Напредналите участници обаче показват резултати, подобни на тези на контролната група. Всичко това говори за забавяне в усвояването на конструкции, включващи интегрирането на синтактични и прагматични познания, но в никакъв случай за неизбежна фосилизация в L2. Ротман обяснява наблюдаваното забавяне с „характерното за синтактично-прагматичния интерфейс по-високо ниво на комплексност“ в сравнение с чисто синтактичните свойства.

Доналдсън (2011) изследва усвояването на дясната дислокация³ във френски като L2 от англоговорещи. Дясната дислокация във френски включва синтактична конструкция със специфична дискурсивна функция, а именно кодиране на топик. Резултатите от това изследване показват, че конструкции с дясна дислокация се използват правилно от изучаващите втория език и те ги интегрират уместно в спонтанен устен дискурс. За разлика от контролната група, силно напредналите в усвояването на L2 участници в експеримента използват значително по-малък брой конструкции с дясна дислокация.

³ Пример за дясна дислокация е следното изречение, в което местоимението и името *Марсел* се отнасят до един и същи човек. Местоимението е в обичайната позиция на подлога, докато името е придвижено в десния край на изречението.

(i) Eh oui, il est bien gentil, Marcel.

‘Well yes, he’s really nice, Marcel.’

Целта на представеното в тази статия експериментално изследване е да предложи нов тип интерфейс, като установи степента, в която усвояващите български като втори език (с L1 английски) са наясно с прагматичната функция на удвояващите клитики в български. Основните участници в изследването са много напреднали в езика индивиди, които са живели в България достатъчно дълго, за да достигнат ниво на усвояване на езика, при което биха могли да имат познания относно прагматичната уместност на клитиките за маркиране на топик. Експериментът включва и група средно напреднали с цел сравнение между езиковата компетентност в крайните и в по-ранните етапи на усвояване на втория език.

Този експеримент е емпиричен тест за *Хипотезата за интерфейсите*, тъй като маркирането на топика чрез удвояване с клитики изисква както правилна синтактична постройка, така и познания по отношение на интерфейсите условия, които обуславят подходящото използване на тази конструкция. Данните от експеримента дават представа дали има погрешна опционалност сред напредналите и, по-конкретно, дали те използват в по-голяма степен конструкции, трансферирани от L1.

3. Преглед на обектните клитики в български език

3.1. Парадигма на обектните клитики в български език

Както е известно, българският език притежава сложна система от клитики, която включва винителни и дателни местоименни клитики, притежателни местоименни клитики, клитики за бъдеще време, формите за сегашно време на глагола *съм*, винителни и дателни възвратни клитики и въпросителна клитика. Парадигмата на българските местоименни клитики се състои от осем клитики, показани в Таблица 1, които се изменят по падеж, число и лице, а в 3 л. ед.ч. – и по род. Тъй като в български не съществува падежна система, пълната форма на дателните местоимения се различава от тази на винителните местоимения само по добавянето на предлога *на* при първите. Клитиките обаче са запазили своята маркираност за падеж, като, с изключение на 1 л. и 2 л. мн.ч., дателните и винителните местоименни клитики имат различна форма.

Таблица 1. Парадигма на българските винителни и дателни клитики и съответстващите им пълни форми

	Единствено число			Множествено число
1 лице	ме/мене (винителен) ми/на мене (дателен)			ни/нас (винителен) ни/на нас (дателен)
2 лице	те/тебе (винителен) ти/на тебе (дателен)			ви/вас (винителен) ви/на вас (дателен)
3 лице	мъжки род	женски род	среден род	ги/тях (винителен) им/на тях (дателен)
	го/него (вин.) му/на него (дат.)	я/нея (вин.) й/на нея (дат.)	го/него (вин.) му/на него (дат.)	

Българските обектни клитики са приглаголни клитики, за разлика от клитиките в останалите славянски езици (например сръбски), които са клитики във втора позиция (известни още като *Вакернагелови клитики*) (Франкс и Кинг 2000). Българските клитики са неизменно преди глагола (ако той не заема първа позиция в изречението), независимо от броя на предхождащите ги думи в изречението, както се вижда от примерите в (1).

- (1) а. *Той сигурно не я вижда.*
б. **Той я сигурно не вижда.*

Изискването за задължителна предглаголна позиция на винителните и дателните местоименни клитики може да бъде нарушено в случаите, в които предглаголната позиция е и първа позиция в изречението – при т.нар. *Ефект на Тоблер-Мусафия*.

- (2) а. *∅ Видях го.*
б. **Го видях.*

3.2. Прагматичен ефект при удвояването на допълнението с клитики в българския език

За разлика от останалите славянски езици (с изключение на македонски), българският език се характеризира с т.нар. *удвояване на допълнението с клитики*, при което пряко или непряко допълнение и

съответстваща му местоименна клитика се намират в едно и също просто изречение – вж. (3).

(3) *Иван го видя Мария.*

Удвояващите клитики са една от основните характеристики на Балканския езиков съюз (албански, български, гръцки, македонски и румънски)⁴. Както отбелязва Генчева (2008), в сравнение с останалите балкански езици удвояването с клитики в български се отличава с най-ниска степен на граматикализация и най-висока степен на прагматична значимост. В македонски определени преки и непреки допълнения се удвояват с кореферентна клитика (Томич 2004). Албанският удвоява всички непреки допълнения (Калули 2000). В румънски следглаголни преки допълнения се удвояват от клитики, като се изисква и наличието на специалния предлог *pe*. В настоящата статия обаче не става въпрос за задължителните клитики като в изречението в (4), при които е налице висока степен на граматикализация предвид задължителността на клитиката. Конструкциите със задължителна клитика се обособяват като *удвояване на клитиките* (clitic doubling, вж. Кръпова и Чинкуе 2008)⁵.

(4) *Боли ме главата.*

Конструкциите, които ние изследваме, са от типа *лява дислокация* (left dislocation, вж. Чинкуе 1990), където удвоеното допълнение е в позиция на топик и има прагматична стойност. Когато едно допълнение е вече споменато в дискурса, т.е. носи стара информация, то е в позиция топик (за разлика от позицията фокус, в която е новата информация). Функцията, с която най-точно би могло да се опише удвояването с клитики в български, е директно маркиране на топик (Лийфгрен 1992, 1997). Във връзка с тази функция Лопашов (1978) предлага т.нар. *континуум на граматикализацията* при удвояването с клитики в балканските езици, като двете крайности се заемат от

⁴ Езиците от Балканския езиков съюз притежават определени общи характеристики, които, от една страна, ги обединяват, а, от друга, ги различават от останалите езици в групата, към която принадлежат. Някои от тези характеристики са удвояване на допълнението с клитики, употреба на предложни фрази вместо косвени падежи, определителен член под формата на енклитика, липса на 'чисти' инфинитиви, перифрастично бъдеще време, адноминални притежателни клитики, контраст аорист-имперфект (Асенова 2002; Димитрова-Вълчанова и Вълчанов 2008).

⁵ При наличие на именна фраза клитиката също не може да се изпусне в този вид конструкции. Явлението, граматикализирано в романските езици, напр. *Lo vimos a Juan* 'Видяхме Иван', се наблюдава в български само при една група предикати, измежду които са и споменатите тук предикати за психологически и физически състояния. - Бел. ред.

български и македонски, а албански, румънски и гръцки се разполагат между тях с нарастваща степен на граматикализация на удвояващите клитики.

Удвояването на вече познати от контекста допълнения в българския език е прагматично обусловено и липсата му значително нарушава дискурсната уместност, а понякога дори и граматическата правилност на изречението. Нека разгледаме следния диалог:

- (5) А: Някой виждал ли е Иван днес?
Б: а. Иван #(го) видях сутринта.
б. Сутринта #(го) видях Иван.

Отговорът в диалога в (5) се смята за прагматично удачен, ако вече споменатото допълнение, което е придвижено в първа позиция в изречението, се удвоява с кореферентна предглаголна клитика. Както се вижда от примера в (5а), в случаи, в които има преместване на допълнението от позицията на генериране до първа позиция в изречението с цел обозначаване на неговата топикалност, задължително се изисква удвояването му с клитика, като липсата на такова удвояване прави изречението неподходящо от прагматична гледна точка, а донякъде и граматически неправилно, освен ако не се анализира като дистрибутивно тълкуване по двойки (pair list reading)⁶. За разлика от двойното маркиране на топика в (5а) (преместване на допълнението в предна позиция + удвояване с клитика), в (5б) допълнението остава в изходната си позиция и единственият начин да се изрази неговият топикален статус и да се запази прагматичната уместност на изречението е вмъкването на съответната клитика в предглаголна позиция. При липсата на удвояваща клитика топикалността на допълнението не може да бъде маркирана, което, от своя страна, води до прагматичната му неуместност. Нещо повече, тъй като в български фокусираните компоненти на изречението често са в края му, прагматичната уместност на (5б) отслабва още повече, тъй като изречението би могло да се тълкува и като конструкция с фокус.

⁶ Дистрибутивна интерпретация е тази, при която се изброяват редица от събития по двойки, например *Сутринта видях Иван, вечерта – Петър*.

4. Експериментално изследване върху усвояването на прагматичния ефект на удвояването на допълнението с клитики от изучаващите български като втори език

4.1. Цел на изследването

Експерименталното изследване в тази статия цели да определи степента, в която изучаващите български език англоговорещи успяват да усвоят специфичен компонент от българската граматика, а именно маркирането на допълнението в клитик чрез удвояваща го клитика. Тъй като изследваната конструкция представлява типичен случай на интерфейс и една от двете групи участници в експеримента се състои от изучаващи български в напреднал етап, тя е ефективно средство за тестване на *Хипотезата за интерфейсите* (Сораче 2006), която предвижда погрешно поведение по отношение на интерфейсите свойства дори и в крайния етап на усвояване на втория език.

4.2. Участници в експеримента

Участниците в експерименталното изследване са 24 англоговорещи, които изучават български език. Те са разделени на две групи: в напреднал и в средно напреднал етап на изучаване на езика. Разделението е извършено на базата на езиков тест, който включва попълване на липсващи думи в текст. Поради изискванията за максимална концентрация и за продължителността на основната част от експеримента, от съществена важност за успеха на изследването беше информантите да не бъдат излишно натоварвани с дълъг и комплексен тест за нивото на втория им език. За тази цел бе избран тест с попълване на липсващи думи в текст по подобие на използвания в (Чен 1996) и (Слабакова 2001).

Разделението на напреднали и средно напреднали, както се очакваше, беше до голяма степен обусловено от броя на годините, през които участниците са изучавали български във формална учебна обстановка или чрез всекидневна комуникация (в повечето случаи и двете). Допълнително разделение в рамките на групата от средно напреднали не беше нужно предвид основната цел на изследването, а именно проследяване на поведението на напредналата група по отношение на интерфейсното свойство. Поради тази причина, а и поради факта, че всички средно напреднали участници са изучавали български в продължение на поне една година, те бяха възприети като изучаващи езика на междинен етап на усвояване.

Родният език на всички участници в експерименталното изследване е британски, канадски или американски английски и всички са го учили след критичния период на езиково усвояване. Към момента на експеримента напредналите ($n=10$) бяха на средна възраст 39,2 години, като за тази група средният брой на годините, през които са използвали български език, беше 12,7 години (само един от тях беше изучавал български по-малко от 10 годи-

ни). Всички 10 участници бяха живели в България в продължение на достатъчно много години и всички, с изключение на един, живееха в България по време на изследването.

Участниците от напредналата група са свързани с различни професионални области – преводач от и на български и английски, трима журналисти (двама от тях работещи за български списания), писател, художник, докторант по българска фолклорна музика, служител в Българската национална телевизия, представител на религиозна мисия и канадски дипломат. Женени или омъжени за българки/българи са четирима от тях, а двама имат деца, чийто роден език е български. Всички участници ежедневно използват български език и за повечето от тях перфектното владение на езика е от съществено значение за професионалната им изява.

По-малко напредналите участници (n=14) към момента на експеримента бяха на средна възраст 31,9 години и бяха изучавали българския език средно 2,6 години. Петима от тях бяха служители в американското посолство в България; имаше университетски професори, учители по английски, научен работник, членове на религиозни мисии в България и доброволци от Корпуса на мира. По време на изследването повечето от тях живееха в България. Повечето представители на тази група бяха преминали формални курсове по български език или имаха индивидуален учител по български. Повечето участници на междинно ниво твърдяха, че използват български всекидневно и познанията им по езика са важни за работата им. Въпреки това някои от тях признаха, че не се чувстват особено уверени при използването на български език, но въпреки всичко бяха доволни от своя напредък и се надяваха да усъвършенстват своите езикови познания.

Резултатите от представянето на изучаващите български език трябваше да бъдат съпоставени с резултатите на контролна група участници (n=16) с роден език български. Тяхната средна възраст към момента на изследването беше 30,7 години и всички те живееха в България. Десет от участниците в контролната група живееха в София, а шест – в други области на страната. Поради липсата на диалектни различия при използването на българските клитики регионалният диалект на участниците в контролната група не би трябвало да оказва влияние върху резултатите им. Всички те имаха завършено висше образование, но нито един от тях не беше изучавал българска филология.

4.3. Методология

Експериментът включва оценяване на контекстната уместност на изречения, като специфичната ситуация е описана на английски и е последвана от кратък диалог. Диалогът се състои от въпрос и четири отговора, на чиято уместност участниците трябва да дадат оценка от 1 до 5 (5 – напълно подходящ; 1 – изцяло неподходящ). Тъй като поставянето на диалога в специфичен контекст и разбирането на този контекст от участниците беше от съ-

ществено значение за успешното провеждане на експеримента, описанието на контекста е на английски. По този начин се елиминира възможността за неразбиране на контекста, особено от участниците на междинно ниво на усвояване на езика, което би довело до недостатъчна концентрация от тяхна страна по отношение на основната част от експеримента (въпросът и отговорите със или без клитики) или би ги отказало от участие в изследването⁷.

Експериментът включва 4 групи конструкции в модел 2x2: топик x фокус⁸, и винителен x дателен падеж.

Таблица 2. Експериментални конструкции

ТОПИК/винителен падеж	ТОПИК/дателен падеж
ФОКУС/винителен падеж	ФОКУС/дателен падеж

Докато изреченията с топик са насочени директно към изследване на познанията за клитиките при маркиране на топик, при фокусните конструкции се изследва дали в отговорите на въпросите участниците правят разлика между прагматичната неуместност на удвояващата клитика при фокусирани преки и непреки допълнения и съответната ѝ прагматична уместност в случаите на допълнения в топик. Ако участниците дадат ниска оценка на употребата на клитики в конструкции във фокус, това означава, че знаят конкретната прагматична функция на тази конструкция, а именно – маркиране на топик. По този начин в изследването се тестват познания относно синтактично-дискурсивния интерфейс, без да се включват семантични свойства, както е у Валенсуела (2005)⁹.

⁷ Вярваме, че представянето на контекста на английски не представлява фактор, увеличаващ вероятността участниците да разчитат на трансфер от L1. Най-важните резултати от изследването са свързани с оценяването на прагматичната уместност на изреченията по отношение на удвояването с клитики в зависимост от конкретната дискурсна ситуация. Прекомерното разчитане на трансфер от L1 не би могло да доведе до получените в крайна сметка резултати (описани по-подробно в раздел 5).

⁸ Арнаудова (2003) описва несъвместимостта на удвояването с клитики във фокусни конструкции в българския език. Фокусираното допълнение е изведено или в началото на изречението, или заема следглаголната канонична обектна позиция.

⁹ В изследване, подобно на представеното в тази статия, Валенсуела (2005) твърди, че удвояването с клитики се среща само при специфични конструкции с топик като лява дислокация на клитиките в испански. Неспецифичните топикални конструкции, от друга страна, могат да участват само в контрастивна лява дислокация (Contrastive Left Dislocation). В испански неспецифичните (генерични) топикализираны допълнения се извеждат на първа позиция в

Всяка една от четирите типа конструкции е представена в 10 диалога. Всеки един от диалозите е част от контекст, представен на английски. Всеки диалог се състои от въпрос, следван от 4 възможни отговора. Във въпроса в примерите с топик се представя предмет или човек, които се повтарят в отговора като допълнение в топик. Всички допълнения в топик са определени и специфични, което ги прави подходящи за удвояване с клитики. В конструкциите с фокус се задава въпрос относно допълнението, което се явява като нова информация във фокус в отговора, като така то не подлежи на удвояване с клитика. Два от предоставените отговори са прагматично уместни, а два са прагматично неуместни. Въпреки че от прагматична гледна точка някои от изреченията звучат крайно неуместно в определен контекст, сами по себе си и извън контекста всички те са граматически правилни изречения.

Четирите възможни отговора, чиято уместност се оценява в експеримента, са:

Отговор 1: [+ преместване на допълнението в началото на изречението]
[+ удвояване с клитика]

Отговор 2: [- преместване на допълнението в началото на изречението]
[+ удвояване с клитика]

Отговор 3: [+ преместване на допълнението в началото на изречението]
[- удвояване с клитика]

Отговор 4: [- преместване на допълнението в началото на изречението]
[- удвояване с клитика]

Първите два отговора, които включват удвояване с клитика, са прагматично уместни в условия с топик и в тези случаи при тях се очаква по-висока оценка. За разлика от първите два отговора, отговор 3 и 4 се смятат за неуместни в контекст с топик и в тези случаи при тях се очакват по-ниски оценки. Противоположното важи за конструкциите с фокус, където удвояването с

изречението, но не се удвояват от клитики и изискването за свързаност е изпълнено при наличието на нулев оператор (Валенсуела 2005). Участниците в изследването на Валенсуела са на много напреднало ниво в познанията за езика и техните отговори по отношение на удвояването с клитики в случаите на допълнения с дислокация са с точност от 100%. Тяхната точност обаче значително намалява спрямо генеричните фрази с дислокация (напр. *Мусака всички обичат*), които не се удвояват от клитики въпреки топикализацията си. В (Слабакова и Иванов 2011) твърдим, че по-неточните резултати по отношение на генеричните фрази биха могли да се дължат на факта, че при тълкуването на тези изречения участниците дават предимство на дискурсивните пред семантичните сигнали. По тази причина в представеното тук експериментално проучване ние изследваме единствено специфични топикализирани допълнения. Смятаме, че тестването на познания, свързани със специфичността на допълнението, подобно на описаното от Валенсуела (2005), би направило експеримента твърде труден и объркващ за участниците поради добавянето на семантичен фактор към синтактичния и дискурсивния.

клитика на фокусираното допълнение се смята за прагматично неуместно. Отговор 3 и 4 включват съответно преместване на допълнението в началото на изречението без удвояване с клитика (избор 3) и неутрален словоред подлог-глагол-допълнение (избор 4). Тези два отговора са с типичния словоред при фокусиране на допълнения и по този начин са прагматично допустими в условията на фокус.

По-долу са представени два примера от експеримента, които илюстрират изреченията, съдържащи топикализирано непряко допълнение и фокусирано пряко допълнение в контекст.

Условие с топикализирано непряко допълнение

Ivan is an exchange student at the University of Iowa for a year. His friends Peter and Maria promised him that they would write emails to him at least once a week, so that he doesn't feel lonely and isolated. Maria asks Peter:

А: Писа ли на Иван тази седмица?

- Б: а. На Иван **му** писах три пъти тази седмица. (отговор 1)
б. Тази седмица три пъти **му** писах на Иван. (отговор 2)
в. #На Иван писах три пъти тази седмица. (отговор 3)
г. #Тази седмица три пъти писах на Иван. (отговор 4)

Условие с фокусирано пряко допълнение

On her way to work this morning, Petya saw Ivan upset and talking to their neighbor Peter about having lost something while he was jogging in the park. She was in a hurry and didn't have time to find out what made him so upset, but in the evening she asked him:

А: Какво загуби, докато бягаше тази сутрин?

- Б: а. # Загубих ги ключовете за колата. (отговор 1)
б. # Ключовете за колата ги загубих. (отговор 2)
в. Загубих ключовете за колата. (отговор 3)
г. Ключовете за колата загубих. (отговор 4)

Експерименталните изречения бяха представени на участниците както в писмен вид, така и във вид на разговорна реч под формата на аудио файл. В записите беше използвана естествената интонация на конкретните изречения (фокусна интонация във фокусните условия и нефокусна интонация в топикалните условия), за да се предотврати налагането на нехарактерна интонация от страна на участниците в експеримента, каквато опасност съществува при представяне на експерименталните задачи само в писмен вид. Примерите от четирите условия, както и възможните отговори за всеки един

пример бяха разбъркани, за да не се допуска повтаряемост на конфигурациите и съответното им заучаване от участниците.

5. Резултати

5.1. Групови резултати

5.1.1. Условие с топикализирано пряко допълнение

Фигура 1 показва разпределението на средните оценки за всички групи в условието с топикализирано пряко допълнение (със или без удвояваща винителна клитика). Оценка 5 означава, че изречението е напълно уместно, докато оценка 1 означава, че то е изцяло неуместно. Както се очакваше, най-високата оценка при контролната група (4,67) е за отговор 1 (преместване на допълнението напред + удвояване с винителна клитика), следван от другия подходящ от прагматична гледна точка избор (отговор 2), който включва удвояване с винителна клитика без преместване на допълнението в началото на изречението (4,26). Оценките на неуместните отговори 3 (преместване на допълнението напред без удвояване с клитика) и 4 (неутрален словоред подлог-глагол-допълнение) получиха оценки, съответно, 2,13 и 2,98.

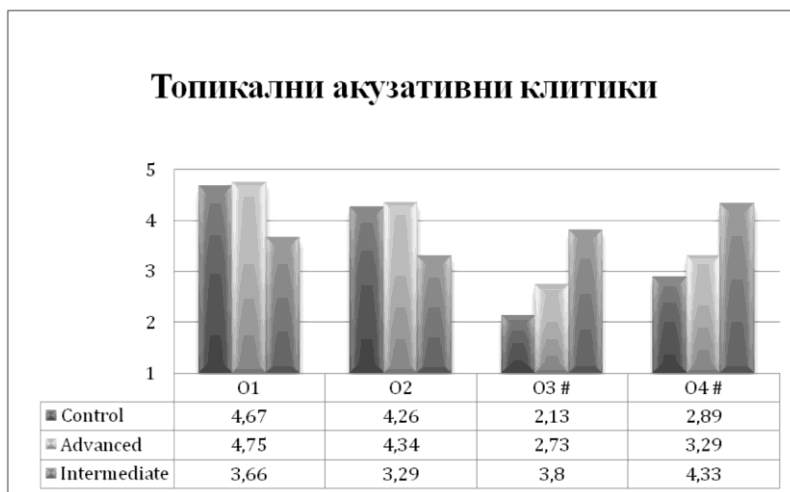

Фигура 1. Условие с топикализирано пряко допълнение

Едно от интересните наблюдения при резултатите от експеримента бяха по-високите абсолютни оценки от страна на напредналите участници в сравнение с контролната група по отношение на прагматично уместните отговори (съответно 4,75 и 4,34). Все пак тези оценки са доста близки и в никакъв случай не показват статистически значима разлика. Средната оценка

на групата изучаващи на напреднало ниво за прагматично неуместните отговори беше по-висока, отколкото при контролната група (съответно 3,29 и 2,73).

За да се установи статистическата значимост на наблюдаваните стойности, беше извършен *дисперсионен анализ* (Analysis of Variance, ANOVA с две променливи, т.нар. двуфакторен ANOVA), като оценяваните отговори се изчисляват като индивидуална променлива (within-subjects), а тези на групата – като сборна променлива (between-subjects). Резултатите показаха статистически значим основен ефект на оценяваните отговори ($F_{3,111} = 44,857$, $p < 0,001$), статистически значим основен ефект на групата ($F_{2,37} = 3,317$, $p = 0,047$) и статистически значимо взаимодействие ($F_{6,111} = 25,791$, $p < 0,001$). Резултатите от еднофакторния ANOVA в рамките на всяка една група показаха статистически значим основен ефект по отношение на оценяваните отговори както при контролната, така и при групата от напреднали участници (*контролна група*: $F_{3,45} = 77,945$, $p < 0,001$; *напреднала група*: $F_{3,27} = 38,464$, $p = 0,00$).

За да се види точно кои отговори са различни в сравнение с други, продължихме с процедурата Tukey HSD¹⁰. Тя показва статистически значима разлика между прагматично уместните отговори (1 и 2) и неуместните отговори (3 и 4) както при контролната, така и при напредналата група. И при двете групи не беше открита статистически значима разлика между оценките на двата уместни отговора. Докато при напредналата група не се наблюдава разлика между оценките на двата прагматично неуместни отговора, контролната група оценява прагматично неуместния отговор 3 значително по-ниско от другия неуместен отговор, който включва неутрален словоред. Въпреки че това наблюдение няма съществено значение по отношение на основната цел на изследването, резултатът беше донякъде очакван. Словоредът в отговор 3 най-често се използва в български, за да се маркира фокус върху придвижението в началото на изречението компонент, което обаче не се предполага в контекста на условието за топикализирано допълнение, откъдето идват и по-ниските оценки. Неутралният словоред получава оценка около 3, което донякъде е очаквано, тъй като доста от участниците смятат за необходимо да оценят по някакъв начин перфектната граматическа правилност на изречението. От най-съществено значение обаче е фактът, че тези оценки са неизменно по-ниски от оценките на прагматично уместните отговори, което показва, че както контролната, така и напредналата група правят разлика относно интерпретативната и контекстната уместност на изреченията.

¹⁰ *Tukey HSD* (honestly significant difference) е името на процедурата, която се извършва след ANOVA и има за цел да определи точно между кои групи се появяват статистическите разлики.

Сравнението между оценките на контролната група и тези на средно напредналата група показва разлика, която не се наблюдава при сравнението на първите с напредналата група. Средно напредналите почти неизменно смятат прагматично неуместния отговор с неутрален словоред (O4) за най-добър. На второ място в техните оценки е другият прагматично неуместен отговор (O3), който е подобен на една от възможностите за маркиране на топик в техния роден език, а именно – преместване на допълнението, което е топиализирано, в началото на изречението.

Еднофакторният ANOVA показва статистически значим основен ефект по отношение на оценявания отговор при междинната група ($F_{3,39} = 5,309$, $p = 0,004$). Сравнението *Tukey HSD* разкри източника на основния ефект, проявяващ се в статистически значимата разлика между прагматично неуместния отговор с неутрален словоред, получил най-високата средна оценка (4,33), и уместния отговор 2, който е с най-ниската средна оценка (3,29). От най-съществено значение обаче е фактът, че в повечето случаи няма статистически значима разлика, което показва липсата на познания на тези участници като цяло по отношение на прагматичното изискване за удвояване с клитика в конструкции с топик. В единствения случай, когато някоя от техните оценки достига статистическа значимост, това става в полза на един от прагматично неуместните отговори, което е противоположно на наблюдаващото се при контролната и при напредналата група.

5.1.2. Условие с топиализирано непряко допълнение

Фигура 2 показва разпределението на средните оценки на контролната група и на напредналата група за условието с топиализирано непряко допълнение (със или без удвояваща дателна клитика). Най-важното наблюдение е, че и двете групи дават най-високи оценки на прагматично уместния отговор 1 (съответно 4,61 и 4,69), подобно на оценките им и при условието с топиализирано пряко допълнение. Същевременно неуместните отговори 3 и 4 получават най-ниските резултати (съответно 3,18 и 3,32 за O3; 3,21 и 3,05 за O4).

Второ, оценката на напредналата група на прагматично уместния отговор 2 (удвояване с дателна клитика без преместване на допълнението в предна позиция) в условието с топиализирано непряко допълнение е много по-ниска, отколкото в условието с топиализирано пряко допълнение (съответно 3,7 и 4,34). По-внимателен поглед върху индивидуалните резултати обаче показва, че това се дължи предимно на ниските оценки (1,6 и 2,9) на двама от участниците.

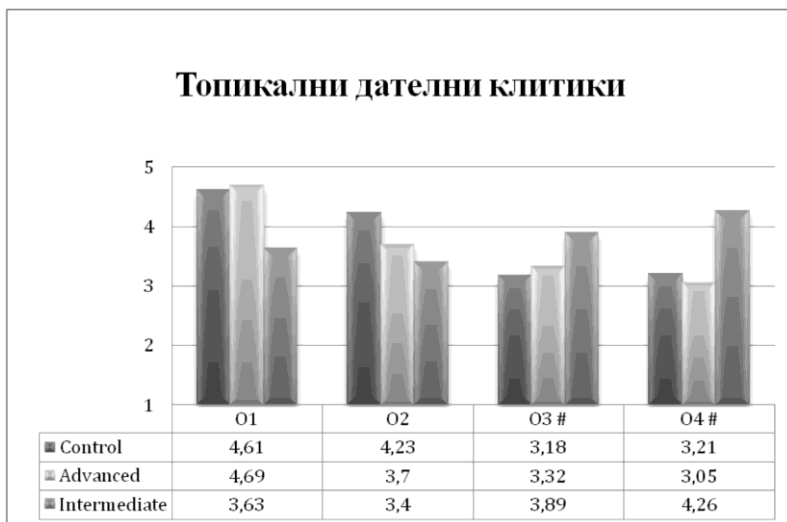

Фигура 2. Условие с топикализирано непряко допълнение

За да се установи статистическата значимост на наблюдаваните стойности при трите групи, беше извършен двуфакторен ANOVA (повторни измервания) между четирите оценени отговора на трите групи. Резултатите показаха липса на статистически значим основен ефект при оценките на групите ($F_{2,37} = 0,590$, $p = 0,560$), но статистически значим ефект по отношение на експерименталните условия ($F_{3,111} = 19,021$, $p < 0,001$) и статистически значимо взаимодействие ($F_{6,111} = 16,220$, $p < 0,001$).

Еднофакторният ANOVA във всяка група показва статистически значим основен ефект на оценяваните отговори както при контролната, така и при напредналата група (*контролна група*: $F_{3,45} = 44,325$, $p < 0,001$; *напреднала група*: $F_{3,27} = 11,438$, $p < 0,001$). Сравнението *Tukey* показва статистически значима разлика между прагматично уместните отговори (1 и 2) и неуместните отговори (3 и 4) при контролната група. Не беше открита статистически значима разлика между оценките на двата прагматично уместни отговора, от една страна, и на двата прагматично неуместни отговора, от друга.

Единствената наблюдавана статистически значима разлика при оценките на напредналата група беше между прагматично уместния отговор 1 и всички други отговори, включително и другия уместен отговор 2. В това отношение резултатите се различават от тези на контролната група, чиито оценки не показват статистически значима разлика между двата прагматично уместни отговора.

Сравнението между резултатите на контролната група и тези на групата на средно напредналите при условието с топикализирано непряко допълнение показва съотношение подобно на това при условието с топикализирано пряко допълнение, като тази група отново дава високи оценки на прагматично неуместните отговори 3 и 4. Това напълно съвпада с очакванията за трансфер

от L1, тоест за предпочитание към отговорите, които са най-близки до това, което английският език използва в подобен контекст.

Еднофакторният ANOVA показва статистически значим основен ефект на оценяваните отговори при средно напредналите ($F_{3,39} = 5,637$, $p = 0,003$). Извършеното сравнение *Tukey HSD* разкри статистически значима разлика между прагматично неуместния отговор с неутрален словоред (4) и уместните отговори 1 и 2. Разликата обаче беше в неправилната посока, като подобният на конструкцията в L1 отговор 4 с неутрален словоред получи най-високите оценки.

5.1.3. Условие с фокусирано пряко допълнение

Условието с допълнение във фокус променя контекстната уместност на четирите отговора, като тези, при които има удвояване с винителна клитика (O1 – с преместване на допълнението в началото на изречението, и O2 – с допълнение в каноничната позиция), са прагматично неуместни, тъй като представянето на нова информация след задаване на въпрос изисква фокусна конструкция, несъвместима с прагматичната функция за маркиране на топик.

Фигура 3 показва средните оценки на трите групи при условие с фокусирано пряко допълнение.

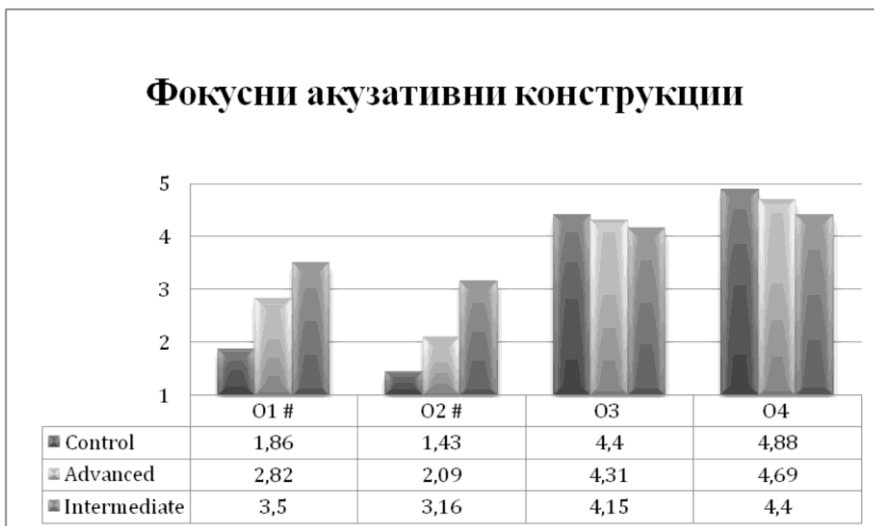

Фигура 3. Условие с фокусирано пряко допълнение

Както при контролната, така и при напредналата група се наблюдават много високи оценки на прагматично уместните отговори 3 и 4. От друга страна, оценките на неуместните отговори с удвояване с винителна клитика, 1 и 2, са значително по-ниски.

Въпреки че оценките на напредналата група на прагматично неуместните отговори са неизменно по-ниски от тези на високо оценените отговори 3 и 4, те не са толкова ниски, колкото при контролната група (съответно 1,86 и 2,82; 1,43 и 2,09). Това обаче не е от съществено значение при наличието на статистически значима разлика между отговорите, която е най-добрата индикация за уменията на участниците да разграничават дискурсивно обусловени разлики.

Двуфакторният ANOVA показва статистически значим основен ефект по отношение на група ($F_{2,37} = 20,146$, $p < 0,001$), статистически значим основен ефект на оценяван отговор ($F_{3,111} = 190,272$, $p < 0,001$) и статистически значимо взаимодействие ($F_{6,111} = 19,052$, $p < 0,001$).

Еднофакторният ANOVA в рамките на всяка група показва статистически значим основен ефект на оценяван отговор както при контролната, така и при напредналата група (*контролна група*: $F_{3,45} = 438,885$, $p < 0,001$; *напреднала група*: $F_{3,27} = 44,053$, $p < 0,001$). Сравнението *Tukey HSD* разкри няколко точки на статистически значима разлика, като най-важната беше между прагматично уместните отговори 3 и 4 и неуместните отговори 1 и 2. Освен това, при контролната група беше открита статистически значима разлика между двата уместни отговора, като при конструкциите с фокус участниците предпочитат отговора с неутрален словоред пред този с преместване на допълнението в началото на изречението без удвояване с клитика. При напредналата група не беше открита статистически значима разлика в оценките на двата прагматично уместни отговора.

В сравнение с оценките на контролната група, оценките на средно напредналата група бяха също значително високи. Въпреки това средните оценки на прагматично неуместните отговори бяха много по-високи от тези на контролната група. Еднофакторният ANOVA показва статистически значим основен ефект на оценяваните отговори при междинната група ($F_{3,39} = 10,530$, $p < 0,001$).

Сравнението *Tukey HSD* разкри статистически значимите разлики между средните оценки. Тези на прагматично уместния отговор 4 бяха значително по-високи от оценките на двата неуместни отговора 1 и 2. Това конвергентно поведение при оценяването на прагматично уместните отговори не би трябвало обаче да се схваща като индикатор за познания от страна на средно напредналите участници по отношение на прагматичните условия, които регулират уместното използване на конструкции с клитики. Повнимателен поглед върху оценките на средно напредналите при условията с топикализирано (пряко или непряко) допълнение (вж. Фигура 1 и Фигура 2) показва ясно изразено предпочитание към прагматично неуместния в тези случаи отговор с неутрален словоред (подлог-глагол-допълнение) без удвояващи клитики. С оглед на силно дивергентното поведение на участниците по отношение на условията с топикализирано допълнение най-вероятната причина за наблюдаваната конвергентност на междинната група в условията с допълнение във фокус е категоричното предпочитание на

участниците в нея към конструкции без клитики и с подобен на родния им език неутрален словоред, отколкото някакви конкретни познания относно неуместното използване на конструкциите с удвоени клитики при фокусиране на пряко и непряко допълнение.

5.1.4. Условие с фокусирано непряко допълнение

Резултатите от експеримента с контролната и с напредналата група в условието с фокусирано непряко допълнение (със или без удвояваща дателна клитика) са много подобни на тези в условието с фокусирано пряко допълнение (вж. Фигура 4). И двете групи отново дават най-високи оценки на прагматично уместните отговори 3 и 4 и значително по-ниски оценки на неуместните отговори 1 и 2. Оценките на напредналата група на неуместните отговори са отново по-високи от оценките на контролната група, но са значително по-ниски от оценките на прагматично уместните отговори.

Двуфакторният ANOVA показва статистически значим основен ефект по отношение на група ($F_{2,37} = 23,080$, $p < 0,001$), статистически значим основен ефект на оценявания отговор ($F_{3,111} = 344,482$, $p < 0,001$) и статистически значимо взаимодействие ($F_{6,111} = 51,423$, $p < 0,001$).

Еднофакторният ANOVA показва статистически значим основен ефект на оценяван отговор както при контролната, така и при напредналата група (контролна група: $F_{3,45} = 685,891$, $p < 0,001$; напреднала група: $F_{3,27} = 56,115$, $p < 0,001$). Сравнението *Tukey HSD* показва статистически значима разлика между прагматично уместните отговори и неуместните отговори.

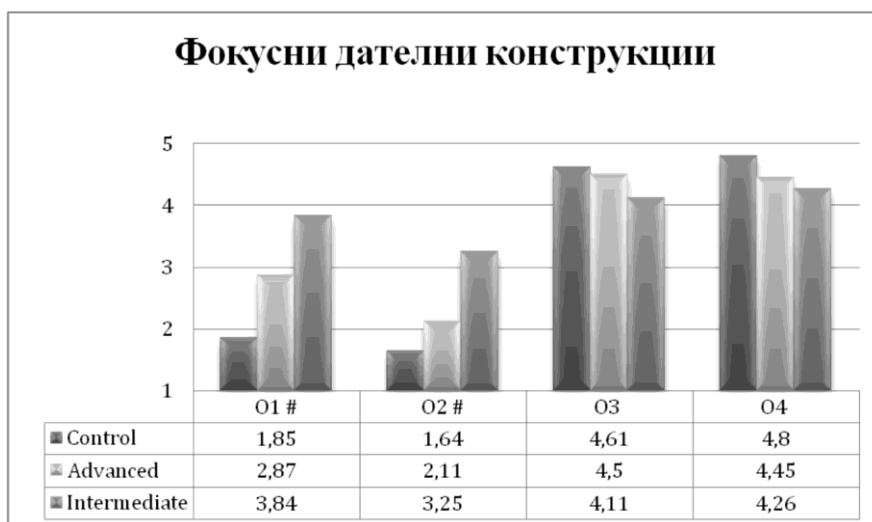

Фигура 4. Условие с фокусирано непряко допълнение

Подобно на наблюдаваното при условието с фокусирано пряко допълнение, оценките на средно напредналите показват предпочитание към прагматично уместните отговори без удвояване с клитики (3 и 4). Въпреки това оценките на неуместните отговори бяха значително по-високи от тези на контролната и на напредналата група. Еднофакторният ANOVA разкри статистически значим основен ефект на оценяван отговор при средно напредналата група ($F_{3,39} = 21,422, p < 0,001$). Сравнението *Tukey HSD* обаче показва липсата на статистически значима разлика между двата прагматично уместни и един от неуместните отговори – O1.

Резултатите от условието с фокусирано непряко допълнение подкрепят тезата, че средно напредналите нямат яснота относно контекстната значимост на клитиките, както и на липсата на удвояващи клитики, а единствената причина за техните високи, подобно на контролната група, оценки на уместните отговори без удвояващи клитики при фокусирано допълнение, е тяхното цялостно предпочитание към конструкции без клитики. Индивидуалните резултати на средно напредналата група показват две основни тенденции при оценяването – те или дават високи оценки на всичките четири отговора във всички условия, или неизменно дават по-високи оценки на отговорите без клитики (O3 и O4), които просто съвпадат с прагматично уместните отговори във фокусните конструкции.

5.2. Индивидуални резултати

За всяко едно от четирите експериментални условия (топикализирано пряко допълнение, топикализирано непряко допълнение, фокусирано пряко допълнение и фокусирано непряко допълнение) беше извършен еднофакторен ANOVA върху резултатите на всеки един от участниците. След това беше направено *Tukey HSD* сравнение, за да се определи дали разликите в оценките на четирите отговора (удвояване с преместване на допълнението напред; удвояване без преместване на допълнението; преместване на допълнението напред без удвояване; липса на удвояване и на преместване на допълнението напред) са статистически значими. Обстоен преглед на индивидуалните резултати дава възможност да се разграничат пет основни тенденции при оценяването, които, от своя страна, могат да бъдат разделени на уместни и неуместни от прагматична гледна точка.

Поведение, уместно от прагматична гледна точка

- I. Оценките на двата прагматично уместни отговора са по-високи и съществува статистически значима разлика между тях и оценките на двата прагматично неуместни отговора.
- II. Оценката на един от прагматично уместните отговори е по-висока и съществува статистически значима разлика между нея и оценките на двата прагматично неуместни отговора.

Поведение, неуместно от прагматична гледна точка

- I. Оценката на един (или два) от прагматично уместните отговори е по-висока, но БЕЗ статистически значима разлика между нея и оценките на един (или два) от прагматично неуместните отговори.
- II. Оценката на един (или два) от прагматично неуместните отговори е по-висока, но БЕЗ статистически значима разлика между нея и оценките на един (или два) от прагматично уместните отговори.
- III. Оценката на един (или два) от прагматично неуместните отговори е по-висока и съществува статистически значима разлика между нея и оценките на един (или два) от прагматично уместните отговори.

5.2.1. Контролна група

Индивидуалните резултати на контролната група, както се и очаква, показват прагматична уместност, с изключение на резултата на един от участниците при условието с топикализирано пряко допълнение и на двата от участниците при условието с топикализирано непряко допълнение. Както бе споменато по-рано в статията, преместването на допълнението в предна позиция без удвояване с клитика (ОЗ) получи много по-високи оценки при изреченията с топикализирано непряко допълнение, отколкото при изреченията с топикализирано пряко допълнение. Въпреки това при мнозинството от участниците в контролната група с роден език български разликата между оценките на отговор 3 и на поне един (в повечето случаи и на двата) от прагматично уместните отговори 1 и 2 (удвояване с клитика, съответно със или без преместване на допълнението в предна позиция) е статистически значима.

При 11 от участниците в контролната група (69 %) резултатите показват статистически значима разлика между оценките на двата прагматично уместни отговора, от една страна, и на двата неуместни отговора, от друга страна. Подобно поведение се наблюдава при 8 от участниците (50 %) при условието с топикализирано непряко допълнение. Четирима участници в условието с топикализирано пряко допълнение и шестима от участниците в условието с топикализирано непряко допълнение оценяват само един от прагматично уместните отговори със статистически значима разлика спрямо двата неуместни отговора. Само при един от участниците в условието с топикализирано пряко допълнение и при двата в условието с топикализирано непряко допълнение не се наблюдава статистически значима разлика между оценяваните отговори. Следователно 94 % от участниците в контролната група (15 от 16) изразяват предпочитание към един или два от прагматично уместните отговори със статистически значима разлика спрямо двата неуместни отговора в условието с топикализирано пряко допълнение. Подобно е поведението на 88 % (14 от 16) от участниците в условието с топикализирано непряко допълнение.

И при двете конструкции с фокусирано допълнение (пряко и непряко) оценките на контролната група по отношение на уместните отговори О3 и О4 са неизменно по-високи и със статистически значима разлика спрямо оценките на двата неуместни отговора с удвояващите клитики.

5.2.2. Напреднала група

С изключение на резултатите на двама участници, резултатите на напредналата група при условието с топикализирано пряко допълнение говорят за успешно усвояване, като повечето от тях (8 от 10 участници) оценяват двата прагматично уместни отговора значително по-високо от неуместните. При условието с топикализирано непряко допълнение резултатите на същите двама участници попадат в една от категориите на прагматично неуместно поведение. В условието с топикализирано непряко допълнение други двама от напредналите участници дават най-високи оценки на прагматично уместния отговор 1, но без статистически значима разлика спрямо оценките на най-високо оценения неуместен отговор 3.

В конструкциите с фокусирано допълнение (пряко или непряко) всички напреднали участници, с изключение на един, дават много високи оценки на прагматично уместните отговори 3 и 4, като почти във всички случаи те са със статистически значима разлика спрямо оценките на двата неуместни отговора.

5.2.3. Средно напреднала група

Резултатите на мнозинството от 14-те ненапреднали участници показват твърде различно поведение при оценяването на отговорите в условията с топикализирано допълнение. В повечето случаи най-високи са оценките им на прагматично неуместния отговор 4 (подлог-сказуемо-допълнение), което не е изненадващо с оглед на факта, че техният роден език използва в подобни ситуации именно неутралния словоред. В повечето случаи все пак разликите между техните оценки не са статистически значими. Това е ясна индикация за липсата на познания относно прагматичните изисквания за удвояване на клитиките в конструкции с топикализирано допълнение, което не им позволява да правят разлика между прагматично уместните и прагматично неуместните отговори, поради което и дават сравнително високи оценки на всички отговори.

При условието с фокусирано допълнение (пряко или непряко) резултатите на някои от средно напредналите участници съвпадат с резултатите на участниците от контролната група. Това обаче в никакъв случай не би трябвало да се приема като познание за несъвместимостта между конструкциите с фокусирано допълнение и удвояването с клитики. По-скоро е съвпадение, което се дължи на факта, че средно напредналите участници като цяло имат предпочитание към словоредата без клитики (подобен на неутралния), който е

характерен за родния им език и който се оказва прагматично уместен в условията с фокусирано допълнение.

6. Дискусия на резултатите

В експерименталното изследване, представено в тази статия, изучаващите български на напреднало ниво, чийто роден език е английски, се представят подобно на контролната група при оценяване на контекстната уместност на изречения с топикализирано допълнение и с фокусирано допълнение. Тези данни може да се интерпретират като индикация за успешно усвояване на прагматичното значение на българските клитики. Според нас това е най-важният резултат от проведеното изследване.

Погрешното анализиране на клитиките като пълноправни местоимения и съответният трансфер от родния език биха могли да се разглеждат като фактори за преобладаващото конвергентно поведение на участниците при оценяването на уместността на изреченията с (пряко и непряко) допълнение във фокус¹¹. Въпреки това смятаме, че включването на конструкциите с допълнение във фокус също подкрепя изводите относно това, дали участниците правят разлика между съвместимите удвояващи клитики в изреченията с топикализирано допълнение и несъвместимите удвояващи клитики в изреченията с фокусирано допълнение. Много важно беше да се определи дали участниците разграничават тези две условия и съответните им прагматични изисквания предвид факта, че те биха могли да интерпретират удвояването с клитики в български като универсално приложимо при наличие на съответните допълнения и независимо от информационната структура, какъвто е случаят в македонски и албански език.

Ако представянето на напредналата група в условията с допълнение във фокус се изтъква като резултат **единствено** на трансфер от родния език, то какво би било обяснението на факта, че нехарактерната за английски фокусна конструкция с преместване на допълнението в началото на изречението (и, разбира се, без удвояващи клитики), т.е. отговор 3, получава същите високи оценки като отговор 4 с неутрален словоред, който е подобен на конструкцията в L1? Последните две двойки (с оценки съответно 4,15 и 4,40 в условието с пряко допълнение и 4,50 и 4,45 в условието с непряко допълнение) в никакъв случай нямат статистически значима разлика.

Английският не позволява резюмтивни местоимения нито в изреченията с топик, нито в такива с фокус. Българският изисква резюмтивни клитики в изреченията с топик, но не и в изреченията с фокус. Ако напредналите участници се бяха придържали към стратегията на трансфер от граматичната система на родния език, би трябвало да я използват и в условията с топикализация на допълнението – нещо, което не се наблюдава в резултатите

¹¹ Този въпрос беше повдигнат от един от анонимните рецензенти на статията.

им. Трудно е да се приеме, че напредналите участници възприемат стратегията на трансфер от L1 при условията с фокусирани допълнения, но я изоставят и се представят подобно на контролната група в условията с топикализирани допълнения.

Резултатите на междинната група показват явно предпочитание към прагматично неуместните отговори без удвояване с клитики в изречения с допълнение в топик. Тяхното предпочитание към подобния на английския неутрален словоред в повечето от случаите в условията с топикализирано пряко или непряко допълнение може да послужи като сериозен аргумент в полза на хипотезата за силно влияние от страна на родния английски език. Това съответно е показателно за липсата на познания относно прагматичното значение на клитиките, въпреки че при по-продължителен контакт с български се очаква близост с напредналата група.

Твърдението на *Хипотезата за интерфейсите* за перманентна недостатъчност при координирането на интерфейсите не се оправдава от настоящото изследване, което показва усвояемост на конкретното интерфейсно свойство от страна на напредналите участници. Една от най-важните характеристики на *Хипотезата за интерфейсите* на Сораче и Филиахи (2006: 340) е нейната некатегоричност („тясно синтактичните свойства се усвояват напълно във втория език, въпреки че може да се наблюдава значително изоставане в тяхното развитие, докато интерфейсни свойства, включващи синтаксиса и други когнитивни домейни, *може* и да не бъдат усвоени в пълен вид“). В тази формулировка от съществено значение е използването на глагола „може“, което значително намалява достойнствата на хипотезата и нейната способност да предвижда определени тенденции в усвояването на втория език. Нещо повече, по този начин хипотезата се превръща в недоказуема. За да се докаже валидността на определена хипотеза, е необходимо да се извършат емпирични проверки, чиито резултати да се сравнят с предвижданията на хипотезата. Следователно трябва да се заеме категорична позиция по отношение на изхода от усвояването на външните интерфейси, която ще бъде или подкрепена, или опровергана от експериментални резултати. В настоящия си вид *Хипотезата за интерфейсите* обхваща всякакви възможни резултати, които неизменно ще попадат в категорията „може“ или „не може“. При анализирането на резултатите от описания в тази статия експеримент с оценяване на контекстната уместност на изреченията, авторите възприемат интерпретация на *Хипотезата за интерфейсите*, която се характеризира с перманентна фосилизация на L2 по отношение на външните интерфейси.

От значение при анализирането на данните от настоящото изследване е наличието на паралелно изследване (наскоро представено за рецензия в *Linguistic Approaches to Bilingualism*, чиято цел е да определи степента на усвояване на чисто синтактичните свойства на българските клитики от същите участници. Резултатите от това изследване показват висока степен на усвояване от страна на напредналите и на някои от ненапредналите участници. Тези резултати потвърждават забавянето в усвояването на

свойства, свързани със синтактично-дискурсивния интерфейс в сравнение с усвояването на чисто синтактични свойства.

Резултатите от двата експеримента („чист“ синтаксис и синтактично-дискурсивен интерфейс) бяха комбинирани в таблица на зависимостите (вж. Таблица 3). Таблицата се основава на индивидуалните резултати и всяко от нейните подразделения представлява броят на участниците, показали успешно усвояване на конкретните конструкции. Изчислението на допирните точки при усвояването на синтаксиса и усвояването на прагматиката показват значимост при $\chi^2 = 14,505$, $p < 0,001$. Следователно съществува връзка между двете свойства в процеса на усвояване на втория език. Тези резултати потвърждават наблюдаваното в редица други изследвания (Ротман 2008; Айверсън, Кемпчински и Ротман 2008), които показват, че усвояването на свойства, свързани с интерфейса между синтаксиса и дискурса, е задължително предшествано от усвояване на синтаксиса.

Таблица 3. Зависимости между усвояването на синтаксиса и усвояването на прагматиката

	Усвоен синтаксис	Неусвоен синтаксис
Усвоена прагматика	10	0
Неусвоена прагматика	3	11

$$\chi^2 = 14,505, p < 0,001$$

Резултатите от изследванията върху усвояването на удвояващите клитики, маркиращи топик, и на синтаксиса на българските клитики показват асиметрия между усвояването на синтактичните свойства и на свойствата, зависещи от интегрирането на синтактични конструкции и дискурсивни изисквания. Тази асиметрия обаче не е по отношение на усвояемостта (както се твърди в *Хипотезата за интерфейсите*), а по отношение на етапите на процеса на усвояване. Първо се извършва успешно усвояване на синтаксиса в L2, след което следва усвояването на интерфейсните свойства, базирани на синтактични конструкции. Това забавяне по отношение на усвояването на интерфейсните свойства е ясно изразено в представянето на участниците в двата експеримента. От 13 участници, които показват познания относно синтактичните свойства на клитиките в български, 10 правилно маркират топика с клитики. Трима от участниците с усвоен синтаксис обаче все още правят грешки по отношение на интерфейсното свойство. При 11 от участниците се наблюдава липса на усвояване както на синтаксиса, така и на прагматиката на българските клитики, а техните отговори в повечето случаи показват ясно изразен трансфер от родния език. Както може да се очаква, при нито един от участниците не се наблюдава усвояване на дискурсивните преди тясно синтактичните свойства.

Цитирана литература

- Айверсън, Кемпчински и Ротман 2008:** Iverson, M., P. Kempchinsky and J. Rothman. Interface vulnerability and knowledge of the subjunctive/indicative distinction with negated epistemic predicates in L2 Spanish. // *EUROSLA Yearbook*, 8, p. 135-163.
- Арнаудова 2003:** Arnaudova, O. Saliency and contrast in colloquial Bulgarian: Clitic left dislocation versus contrastive topicalisation. // *Proceedings of the Dislocated Elements Workshop, ZAS, Berlin (November, 2003)*. *ZAS Papers in Linguistics*, 35, p. 15-40.
- Асенова 2002:** Асенова, П. Балканско езикознание. Велико Търново, Faber.
- Белети, Бенати и Сораче 2007:** Belletti A, E. Bennati and A. Sorace. Theoretical and developmental issues in the syntax of subjects: evidence from near-native Italian. // *Natural Language and Linguistic Theory*, 25, p. 657-689.
- Валенсуела 2005:** Valenzuela, E. *L2 ultimate attainment and the syntax-discourse interface: the acquisition of topic constructions in non-native Spanish and English*. Doctoral Thesis, McGill University.
- Генчева 2008:** Guentchéva, Z. Object clitic doubling constructions and topicality in Bulgarian. // D. Kallulli and L. Tasmowski (eds.). *Clitic doubling in the Balkan languages*. Amsterdam, John Benjamins, p. 203-233.
- Димитрова-Вълчанова и Вълчанов 2008:** Dimitrova-Vulchanova, M. and V. Vulchanov. Clitic doubling in Old Bulgarian. // D. Kallulli and L. Tasmowski (eds.). *Clitic doubling in the Balkan languages*. Amsterdam, John Benjamins, p. 105-132.
- Доналдсън 2011:** Donaldson, B. Nativelike right-dislocations in near-native French. // *Second Language Research*, 27(3), p. 361-390.
- Калули 2000:** Kallulli, D. Direct object clitic doubling in Albanian and Greek. // F. Beukema and M. den Dikken (eds.) *Clitic phenomena in European languages*. Amsterdam, John Benjamins, p. 209-248.
- Кръпова и Чинкве 2008:** Krapova, I. and G. Cinque. Clitic reduplication constructions in Bulgarian. // D. Kallulli and L. Tasmowski (eds.) *Clitic doubling in the Balkan languages*. Amsterdam, John Benjamins, p. 257-288.
- Лийфгрен 1992:** Leafgren, J. R. *Object reduplication and topicality in Bulgarian*. Unpublished Ph. D. thesis, University of Virginia.
- Лийфгрен 1997:** Leafgren, J. R. Indefiniteness, givenness, topicality and Bulgarian object reduplication. // *Balkanistica*, 10, p. 296-311.
- Лозано 2006:** Lozano, C. The development of the syntax-information structure interface: Greek learners of Spanish. // V. Torrens and L. Escobar (eds.) *The Acquisition of syntax in Romance languages*. Amsterdam, John Benjamins, p. 371-399.

- Лопашов 1978:** Лопашов, Ю. А. *Местоименные повторы дополнения в балканских языках*. Ленинград, Наука.
- Монтрул 2004:** Montrul, S. Subject and object expression in Spanish heritage speakers: a case of morpho-syntactic convergence. // *Bilingualism: Language and Cognition*, 7(2), p. 125–142.
- Ротман 2008:** Rothman, J. How pragmatically odd! Interface delays and pronominal subject distribution in L2 Spanish. // *Studies in Hispanic and Lusophone Linguistics*, 1(2), p. 317-339.
- Сератриче, Сораче и Паоли 2004:** Serratrice, L., A. Sorace and S. Paoli. Subjects and objects in Italian-English bilingual and monolingual acquisition. // *Bilingualism: Language and Cognition*, 7, p. 183-206.
- Слабакова 2001:** Slabakova, R. *Telicity in the second language*. Amsterdam, John Benjamins.
- Слабакова 2006:** Slabakova, R. Is there a critical period for semantics? // *Second Language Research*, 22(3), p. 302-338.
- Сораче 1999:** Sorace, A. Initial states, end-states and residual optionality in L2 acquisition. // *BUCLD Proceedings*, 23, p. 666-674.
- Сораче 2005:** Sorace, A. Syntactic optionality at interfaces. // M. Leonie, A. Cornips and K. P. Corrigan (eds.) *Syntax and variation: Reconciling the biological and the social*. Amsterdam, John Benjamins, p. 46-111.
- Сораче 2006:** Sorace, A. Gradedness and optionality in mature and developing grammars. // G. Fanselow, C. Fery, M. Schlesewsky and R. Vogel (eds.) *Gradience in grammars: Generative perspectives*. Oxford, Oxford University Press, p. 106-123.
- Сораче и Филиачи 2006:** Sorace, A. and F. Filiaci. Anaphora resolution in near-native speakers of Italian. // *Second Language Research*, 22(3), p. 339-368.
- Томич 2004:** Tomić, O. M. The Balkan Sprachbund morpho-syntactic properties. // O. M. Tomić (ed.) *Balkan syntax and semantics*. Amsterdam, John Benjamins, p. 1-55.
- Трахи и Уайт 1993:** Trahey, M. and L. White. Positive evidence and preemption in the second language classroom. // *Studies in Second Language Acquisition*, 15, p. 181-204.
- Уайт 2003:** White, L. *Second language acquisition and Universal Grammar*. Cambridge, Cambridge University Press.
- Уайт 2009:** White, L. Grammatical theory: interfaces and L2 knowledge. // W. Ritchie and T. Bhatia (eds.) *The New handbook of second language acquisition*. Leeds, Emerald Group, p. 49-68.
- Уекслер 1998:** Wexler, K. Very early parameter setting and the unique checking constraint: A new explanation of the optional infinitive stage. // *Lingua*, 106, p. 23-79.

- Франкс и Кинг 2000:** Franks, S. and T. H. King. *A handbook of Slavic clitics*. New York, Oxford University Press.
- Хазнедар 2006:** Haznedar, B. *Crosslinguistic interference in the bilingual acquisition of Turkish and English: the overuse of subjects in bilingual Turkish*. Paper presented at GALANA 2, Montreal, 2006.
- Хоп 2004:** Хоп, Н. Syntactic and interface knowledge in advanced and near-native interlanguage grammars. // *EUROSLA Yearbook*, 4, p. 67-94.
- Цимпли и Сораче 2006:** Tsimpli, I. M. and A. Sorace. Differentiating interfaces: L2 performance in syntax-semantics and syntax-discourse phenomena. // *BUCLD Proceedings*, 30, p. 653-664.
- Цимпли, Сораче, Хейкок и Филиачи 2004:** Tsimpli, I. M., A. Sorace, C. Heycock and F. Filiaci. First language attrition and syntactic subjects: A study of Greek and Italian near-native speakers of English. // *International Journal of Bilingualism*, 8, p. 257-277.
- Чен 1996:** Chen, D. *L2 acquisition of English psych predicates by native speakers of Chinese and French*. Unpublished Ph.D. Dissertation. McGill University.
- Чинкве 1990:** Cinque, G. *Types of A'-dependencies*. Cambridge, MA, MIT Press.
- Шафер 2000:** Schaefer, J. *The acquisition of direct object scrambling and clitic placement*. Amsterdam/ Philadelphia, John Benjamins.

ЯРКОСТ И КОНТРАСТ В ГОВОРИМИЯ БЪЛГАРСКИ ЕЗИК: ЛЯВА ДИСЛОКАЦИЯ НА ТОПИКА И КОНТРАСТНИ ТОПИК-ФОКУС ВЕРИГИ¹

Олга Арнаудова

Университет на Отава (Канада)

Abstract

In this paper, two constructions in contemporary Bulgarian that were not previously considered in traditional Bulgarian grammars are distinguished on the basis of their informational structure and other semantic and syntactic properties. Using the Government and Binding theory and the Minimalist Program, left dislocations with clitics and topicalizations/focalizations, are analyzed as two separate linguistic phenomena with their own formal features and semantic properties. The Clitic Left Dislocation construction does not have an analog in other Slavic languages, while it is found in Italian, Spanish, and Greek. It is characterized by the obligatory presence of clitic pronouns alongside with argument saturation at two predication levels. The other construction, which has two semantic sub-types—topicalization and focalization – is studied in terms of topic-focus chains. With topicalization/focalization, the arguments of the verb are generated in the verbal domain and no clitics are present. The interaction of these phenomena with information focus is also studied.

Резюме

Настоящата статия предлага анализ на две конструкции в съвременния български език, които не са разграничавани в традиционната българска граматика, с оглед на тяхната информационна структура и на други семантични и граматически особености. От гледна точка на *Теорията за управление и свързване* и *Минималистката програма* лявата дислокация с клитики и топикализацията/фокусирането се разглеждат като отделни езикови явления със свои характерни формални признаци и семантични особености. При конструкцията с лява дислокация, която няма аналог в други славянски езици, но присъства в италиански, испански и гръцки, срещаме клитични местоимения (енклитики) и запълване на аргументите на две предикативни

¹ Идеите, представени в статията, бяха залегнали в доклада ми, представен на конференцията FASL (*Формални подходи към славянското езикознание*) през 2000 г., както и в докторската ми дисертация *Фокусът и структурата на българското изречение* (2003). Статията е преработен вариант на доклада, представен в Берлин на конференцията *Дислокационни елементи*, организирана от Центъра по общо езикознание през ноември, 2003 г. Благодаря на редакторите на сборника за оказаното съдействие.

нива. При другата разглеждана конструкция (с два семантични подвида – топикализация и фокусиране) се наблюдават топик-фокус вериги и отсъствие на клитики. При нея аргументите на глагола са генерирани в глаголната фраза. Изследва се информационният фокус с оглед на двете структури.

Keywords: Bulgarian language, clitic left dislocation, clitics/enclitics, Topic and Focus, Topic-Focus chains, contrast, saliency, Information focus, prosodic movement, generic definite/indefinite nouns, scope ambiguity, Weak Crossover Effects (WCE), restricted island sensitivity, subject of predication reconstruction, saturation.

Ключови думи: български език, лява дислокация с клитики, клитики/енклитики, топик и фокус, топик-фокус вериги, яркост, контраст, информационен фокус, прозодично преместване, генерично определени/неопределени имена, амбивалентност на обхвата, слаб преходен ефект, селективна сензитивност към *острови*, субект на предикация, реконструкция в тематична позиция, запълване на аргументи.

1. Въведение

В тази статия се разграничават и анализират два вида елементи в топик в говоримия български език²: елементи в топик, генерирани в конструкции с лява дислокация (left dislocation, LD) над нивото на комплементизаторната фраза (CP), и топикализирани елементи, локализиращи се в самото изречение и свързани с *топик-фокус вериги* (topic-focus chains, TFC) в темпоралната и глаголната част на изречението (TP-VP). Предложеният анализ се опира на идеята, че в български предикатно-аргументната структура се реализира на две нива, които съответстват на представените две топикализирани структури. Първата структура е с *лява дислокация с клитики* (Clitic Left Dislocation, CLLD) и, както ще видим в представения анализ по-долу, се свързва семантично с понятието за *яркост* (saliency) в контекста на дискурса. Вторият случай, който се разглежда в статията, представлява преместване на топик или фокус в начална позиция и създаване на топик-фокус вериги. Този процес е семантично свързан с понятието за *контраст*, при който елемент от двойката във веригата е съпоставен с друг елемент или двойка в семантичния подтекст. При първата структура – CLLD – предикативната функция е изведена над предикативното ядро на изречението, докато при втората – топик-фокус веригата – аргументите са въведени от глагола и предикативната функция се осъществява вътре в изречението.

² Под „говорим език“ имам предвид общовъзприетата норма на всекидневния вариант на речта, която се среща предимно в неформалната сфера на общуване, но не изключва писменото изразяване в неформална среда (интернет например).

Статията е организирана по следния начин. В раздел 2. е представена конструкцията с лява дислокация и клитики – CLLD, която задължително изисква резумптивна клитика и удвояване на аргумента. В раздел 3. са представени клитиките, отношението им към фокуса на изречението и някои синтактични особености на изреченията, съдържащи клитики. Клитиките са представени като аргументни променливи. В раздел 4. разглеждам контрастния топик и неговите семантични особености. Контрастният топик, при който има преместване в по-висока позиция на изречението и проверка на признак, не е свързан с резумптивна клитика и тълкуването на конструкцията като отнасяща се до множество от наредени двойки. При конструкциите с лява дислокация (раздел 5.) елементите в топик са *ярки* предмети и лица в разговорното пространство и не са наредени двойки. Тяхната интерпретация не зависи и от фокуса, а самите те не могат да са фокус на изречението. В раздел 5. се анализират топик-фокус двойките и конструкциите с *контрастен топик* (contrastive topic, CT) и *контрастен фокус* (contrastive focus, CF). При тези двойки по-високият елемент в структурата е контрастен, докато по-ниският не е контрастен. Анализирани са тяхната семантика при ляв елемент в топик и при ляв елемент във фокус. Контрастни елементи се срещат и във въпросителните изречения с к-думи. В раздел 6. разглеждам по-подробно топика в конструкциите с лява дислокация, които са външно генерирани над СР и нямат контрастен характер. В раздел 6. представям полисинтентичния параметър на Бейкър. Според Бейкър в някои езици аргументната структура може да се реализира на две предикативни нива. Анализът е доразвит в раздел 7., в който е защитена идеята, че в български конструкциите с клитики и конструкциите с контрастен топик-фокус са свързани с два различни типа предикативно отношение със запълване (saturation) на аргументите.

2. Конструкции с лява дислокация с удвояване на допълнението

В изследванията върху български език³ се отделя сериозно внимание на явлението *удвояване на допълнението*. В литературата то се свързва с най-различни други явления като падежно изясняване или маркиран словоред.

Изреченията в (1) и (2) имат един и същи смисъл, но в (2) глаголът има два аргумента (съществително име и местоименна клитика), които изпълняват една и съща тематична роля – на допълнението.

- (1) *Книгата прочете Иван.*
Книгата я прочете Иван
(удвояване на допълнението *книгата* с клитиката *я*)

³ За по-нови изследвания на този проблем в български език, вж. Франк и Рудин (2005); Томич (2006); Карастанева (2006).

Често в езиковедската литература тези конструкции не се отбелязват, тъй като изследването на езика се опира предимно на писмени литературни текстове и по-рядко на данни от разговорната реч. Както е отбелязано в *Граматика на българския книжовен език*⁴, „това удвояване е типично за народния език и не се среща в другите славянски езици. Трябва да се изтъкне, че употребата му засилва народностните елементи в книжовната реч, а ограничаването му се дължи на правия словоред (...) и на преводите от езици, където няма такава употреба, особено от руски език” (Андрейчин, Попов и Стоянов 1977: 376). Според едно от първите генеративни изследвания на този феномен (Рудин 1991) „удвояването с клитики е задължително при някои идиоми и предпочитано при други конструкции, но в основата си е незадължително”. В *Handbook of Slavic Clitics* (Франкс и Кинг 2000: 251) пише: „В български, в повечето случаи с удвояващи клитики явлението е факултативно, поне на пръв поглед.” В тази статия предлагам нов подход към това удвояване, който обяснява задължителната употреба на тези конструкции в български – вж. (3), и го съпоставям с явлението лява дислокация с клитики, описано за романските езици (Чинкуе 1990).

В пример (3) левият елемент е *задължително* свързан с местоименната клитика, както се вижда от неграматичния пример в (4).

- (3) *Иван Мария го видя.*
 (Интерпретация: „Този, когото Мария вижда, е Иван.“)
 (4) **Иван Мария видя.*

В (5) поредица от елементи (именни фрази) могат да бъдат в лява дислокация, като всеки един е удвоен с клитика с изключение на подлога, който няма съответстваща клитика. Тези именни фрази могат да са в произволен ред. Липсата на клитики в (6) води до недопустим или неестествен словоред (в някои възможни интерпретации – бел. ред.).

- (5) а. *Аз вестника на Стоян му го дадох.*
 б. *На Стоян вестника аз му го дадох.*
 в. *Вестника аз на Стоян му го дадох.*
 г. *Аз на Стоян вестника му го дадох.*
- (6) а. **??Аз вестника на Стоян дадох.*
 б. **??На Стоян вестника аз дадох.*
 в. **??Вестника аз на Стоян дадох.*
 г. **??Аз на Стоян вестника дадох.*

⁴ Андрейчин, Попов и Стоянов (1977).

Лява дислокация има не само при именната група, а и при цели фрази, както при описанията от Чинкуе (1990) конструкции в италиански. Задължителността на клистиката (*zo*) е показана в примерите по-долу, където изпускането ѝ води до неграматично или най-малкото недопустимо изречение (в някои възможни интерпретации – бел. ред.).

(7) [F *Че Борисов ще спечели изборите*] */*го знаят всички*.

(8)

[F *Че това е безобразие и няма да се търпи повече изсичането на горите*],
*(?)/*го заявиха на митингите десетки хора*.

CLLD се характеризира с редица особености и се разграничава от т.нар. *удвояване на клистиките*⁵. Така например фразите в лява позиция не могат да бъдат фокус в изречението; те се характеризират и с признака [определеност] и с предварително дефиниран *ярък* референт. Особеностите на клистиките в CLLD са разгледани в следващия раздел.

4. Местоименните клитики като променливи аргументи

В този раздел разглеждаме особеностите на клистиките с оглед на представения в статията анализ. Българските клитики са кратки форми в неударена позиция на личните местоимения в трето лице, които са маркирани с признаците за директен обект (винителен падеж) и индиректен обект (дателен падеж). Това са: **го** – м.р. или ср.р., ед.ч., вин.п.; **я** – ж.р., ед.ч., вин.п.; **му** – м.р. или ср.р., ед.ч., дат.п.; **й** – ж.р., ед.ч., дат.п.; **ги** – мн.ч., вин.п.; **им** – мн.ч., дат.п. Дателните местоименни клитики (**му**, **й**, **им**) се употребяват в именната група, за да обозначат притежателя (*книгата ѝ*). Всяка клитика има еквивалент в системата на пълните лични местоимения (**го** - **него**; **я** - **нея**; **ги** - **тях**; **му** - **на него/нему**, **й** - **на нея/ней** (ост.); **им** - **на тях/тям** (ост.). Кратките местоименни клитики не се срещат в изречението заедно с пълните форми на

⁵ Генчева (1994) определя подобни конструкции като *удвояване*, което е неточно от гледна точка на генеративния анализ, тъй като, за да има *същинско удвояване* (proter clitic doubling), удвоеният аргумент трябва да може да бъде фокус (рема) на изречението. По-подробно за примери и анализ на същинско удвояване в български с глаголи, изразяващи чувства и състояния (experiencer predicates), вж. Арнаудова и Кръпова (2007). При тези глаголи, дублирането с клитика е задължително, независимо от позицията, контекста и формалните признаци на удвоения аргумент. Ето примери:

- (i) а. Иван го боли гърлото. / *Иван боли гърлото.
б. Гърлото го боли Иван.
- (ii) а. На мен ми хареса филмът. / *На мен хареса филмът.
б. Филмът ми хареса на мен.

личните местоимения, освен в CLLD – явление, което ще бъде представено в статията по-долу (раздел 7.).

Словоредът на клитиките е IO (индиректен обект) > DO (директен обект), както в (9а)⁶, докато при пълните местоимения е DO > IO (както при имената) – вж. (9б). Две пълни местоимения не могат да заместят две кратки независимо от словореда – вж. (9в).

- (9) а. *Дадох му го.* / **Дадох го му.* IO > DO
б. *Дадох го на него.* / *Дадох го на Иван.* IO > DO
в. **Дадох тях на него.* / **Дадох на него тях.*

Друга съществена особеност на клитиките с оглед на предложения анализ е, че те нямат самостоятелна употреба без глагола – вж. (10а), докато съществителните имена или пълните форми на местоимението могат да се използват самостоятелно – вж. (10б) и (10в).

- (10) а. **Го.*
б. *На Петър.* (Като отговор на въпроса *На кого даде чантата?*)
в. *На него.* (Като отговор на въпроса *На кого даде чантата?*)

Към клитиките можем да отнесем и възвратната частица *се*, както и оператора *pro*, който изпълнява функцията на подлог⁷.

Въз основа на фактите, описани по-горе, естествено е да се приеме, че местоименните клитики са променливи аргументи⁸. Те не се срещат в крайна позиция, където биха получили акцент и биха били интерпретирани като информационен фокус на изречението.

4. Елементи в лявата периферия на изречението: контрастни елементи и елементи, свързани с лявата дислокация

В този раздел предлагам лявата дислокация да се разграничи от контрастните елементи в топик. Основните разлики между двете явления са

⁶ Според Анагностопулу (2003) и Риверо (този сборник) местоименните клитики се генерират в спецификаторните позиции на VP, като Дативът (дателната клитика) е синтактично по-високо разположен от Акузатива (винителната клитика). И двете клитики се придвижват нагоре, за да проверят признаците си. Различният подход към местоименните клитики в *Генеративната граматика* се подклажда отчасти от езика, който се анализира. За по-подробен анализ на различните подходи вж. Франкс и Кинг (2000) и Франкс и Рудин (2005).

⁷ За по-подробен анализ на *се*, вж. Риверо (този сборник). *Pro* е характерно за т.нар. рго-dгop езици, каквито са повечето романски езици, в които подлогът може „да се изпусне” като в *Pro щях да съм чел, Pro изненада го.*

⁸ Вж. Пенчев (1981).

представени по-долу, заедно с редица семантични и граматични особености на конструкциите. Съществена разлика е, че при контрастния топик има наредени двойки и проверка на признак в Т, докато при конструкциите с лява дислокация се проявяват яркостта и топикалността и не са свързани с преместване на топика⁹. Друга разграничителна особеност е, че контрастният топик не е съпътстван от клитика, докато клитиките са задължителни при топика в лява дислокация.

4.1. Контрастен топик

Контрастният топик се среща в конструкции, които наподобяват на контрастните топик-фокус структури, изследвани от Бюринг (2003) въз основа на данни от английски. При тези конструкции са налице множества от наредени двойки или топик-фокус вериги с характерна низходящо-възходяща интонация при първия елемент от двойката (т.нар. *V-accent*). Конструкциите са илюстрирани в (11) и (12) с примери от български. Семантичният контекст е зададен във въпроса. (11а) и (12а) са общи въпроси, а (11б) и (12б) са подвъпроси, които „подготвят“ отговора. При примерите с топик-фокус вериги в (11в) и (12в) интонацията при топика е същата – низходящо-възходяща, описана подробно от Бюринг и валидна и за българския еквивалент на тези конструкции.

- (11) а. Въпрос: *Кой какво купи?* (тълкуване по двойки или т.нар. множествена интерпретация, при която купувачите, които са повече от един, избират всеки по един обект за закупуване)
- б. ***Какво купиха Мария и Милена?*** (подразбира се, че Мария и Милена са купили различни неща)
(две двойки с липсващ елемент – обект – във всяка двойка и наличие на субект)
- в. Отговор: *Мария*_{СТ} *купи шапка*_Ф, а *Милена*_{СТ} – (*купи*) *чанта*_Ф.
- (12) а. Въпрос: *Кой какво купи?* (тълкуване по двойки или т.нар. множествена интерпретация, при която купувачите, които са повече от един, избират всеки по един обект за закупуване)

⁹ Един друг тип дислокация, наблюдаван в литературата, е т.нар. *висяща лява дислокация* (Hanging Topic Left Dislocation). При нея няма синтактична връзка между преместения ляво елемент и самото изречение и може да се каже, че преместеният елемент принадлежи към друг сегмент на дискурса и е интонационно обособен. *Брат ти, ама и той е един!* Вж. (i) *В магазина (ли), какво ще търсиш там?*

- б. *Кой купи шапка и кой купи чанта?* (подразбира се, че някой е купил шапка, а друг – чанта)
 (две зададени двойки с липсващ елемент – субект – във всяка двойка, но с наличен обект)
- в. Отговор: *Шапка*_{СТ} *купи* *Мария*_Ф, а *чанта*_{СТ} – (*купи*) *Милена*_Ф.

По-долу в примерите (13а) и (13б) са представени наредени двойки, съответстващи респективно на (11в) и (12в). И двата елемента от двойката получават интерпретация като предварително дискурсно свързани (D-linked), като вторият елемент във веригата заема позицията на информационен фокус в изречението и е маркиран от низходяща интонация (по-подробно за информационния фокус, вж. раздел 5.1. и Арнаудова (2003).

- (13) а. {(Мария, шапка), (Милена, чанта)} ...
 б. {(шапка, Мария), (чанта, Милена)} ...

Приемаме, че когато в изречението има само една двойка, другите двойки са имплицитно зададени и неупотребени в речевата ситуация.

Примерите в (14), които са невъзможни в български, показват, че двата елемента от двойката не могат да бъдат един до друг, т.е. трябва да са задължително разделени от глагола и съответно заемат аргументни позиции в изречението.

- (14) а. **Шапка Мария купи, а чанта Милена купи.*
 б. **Мария шапка купи, а Милена чанта купи.*

Подобни двойки с контрастен топик и фокус се срещат и в безлични изречения, когато единият от аргументите е изпуснат като в (15), или при елиптически изречения, където подлогът е изпуснат като в (16). В тези случаи двойката съдържа единия от аргументите, а вместо другия аргумент има адюнкт (наречие за място или за време). В (15) при неемфатична, нормална интонация подлогът (*дъжд*) не се повдига и неговите черти се проверяват в изходна (базова) позиция – вж. (15а). Интересно е, че (15б) и (15в) не са възможни или приемливи изречения с нормална неемфатична интонация и в отсъствие на контраст. От друга страна, изреченията в (15в) и (16в) илюстрират контрастни топик-фокус вериги, съответно с наречие за място и с наречие за време, в които има контрастни черти, а аргументът е повдигнат, за да се включи във верига.

- (15) а. *Вали дъжд.* (естествен словоред)
 б. **Дъжд вали.* (отсъствие на контраст)
 в. *Дъжд*_{СТ} *вали във Варна*_Ф. контраст топик-фокус

- (16) а. *Прочетохме книгата.* (естествен словоред)
 б. **Книгата прочетохме.* (отсъствие на контраст)
 в. *Книгата*_{СТ} *прочетохме миналата неделя*_Г. контраст топик-фокус

4.2. Лява дислокация с клитики (CLLD)

За разлика от предходните конструкции с топик-фокус вериги, при лявата дислокация топикът е първичен в смисъла на дефиницията на Рейнхарт (1981). Първичният топик подхваща обекти или *ярки* понятия от дискурското пространство и в т.нар. работна памет на говорещия, което позволява този елемент да бъде лесно възстановен и отново използван. *Яркостта* не е семантично понятие, а по-скоро психологическа категория, свързана със степента на активиране на обекта сред останалите обекти в съзнанието на участника в комуникацията и с лесната възпроизводимост на информацията.

(17) Елемент от дискурското пространство, който изпъква като основен референт и е отделен в самостоятелно предикативно ядро, се определя като *ярък*.

Яркостта не е контрастна сама по себе си, въпреки че *ярките* елементи биха могли допълнително да участват в някаква контрастна връзка извън семантиката на изречението. *Ярките* елементи не участват в подредени двойки на субекта и обекта, както е показано по-долу, т.е не са част от наредено множество, заедно с друг елемент. Това са елементи в лява (или дясна) дислокация, които не са отговор на въпрос с к-фраза и имат свободен словоред помежду си¹⁰. Интонационните особености на тези елементи са също различни от изследваните при контрастния топик (Арнаудова 2013). Ще илюстрирам този вид топик по-долу чрез два *ярки* елемента в контекста.

- (18) Топикализирани елементи в лява дислокация
 Контекст: *Кажете сега за списанията и за Иван? Какво стана?*
 **Кой какво е върнал?* **Кой е върнал списанията?*
 **Какво е върнал Иван?*
 а. *Иван*_{LD} *списанията*_{LD} *вчера ги е върнал.*
 б. *Списанията*_{LD} *Иван*_{LD} *вчера ги е върнал.*
 в. **Иван списанията вчера е върнал.* (за горния контекст)
 г. **Списанията Иван вчера е върнал.* (за горния контекст)

Подобни конструкции се срещат и с к-елементи, където к-думата има за референт одушевен обект и е придружена от клитика като в (19). Читателят може да се запознае по-обширно с този феномен, изследван от Кръпова и Чинкуе (2008) и Йегер (2004).

¹⁰ За интонационните особености на тези конструкции вж. Арнаудова (2003).

(19) *Кой кого го е видял?*

(лява дислокация с к-думи)

В следващия раздел ще разгледаме по-подробно семантиката на конструкциите с контрастен топик и контрастен фокус.

5. Контрастен фокус и контрастен топик

5.1. Контрастен фокус

Първо ще дефинирам контрастния фокус, като го разгранича от фокуса в изходна (ниска) позиция, който не е контрастен (т.нар. информационен фокус): вж. по-подробно за информационен фокус предложения от Арнаудова (2003) анализ върху материал от български език, както и изследването на Киш (1998) за унгарски. Семантиката на понятието *контраст* бихме могли най-общо да определим по следния начин:

(20) *Контрастът е свързан с множество от алтернативи и със стойностите за истина и лъжа на съждението.*

Нека да илюстрирам с пример. В контекста на (21а/б) е зададено множество от алтернативни избори. Отговорът в (21в) показва, че един член от това множество е избран, а всички други възможности (видими или въображаеми) са отхвърлени.

- (21) а. Контекст: *Кого* (от определено множество хора или от посочени двама души) *посрещна Иван на летището?*
б. *Ани или Мария посрещна на летището Иван?*
в. *Мария*_{CF} *посрещна Иван на летището*¹¹.

Отговорът на зададения въпрос в (21а/б) е верен само ако Мария е единственият човек, когото Иван е посрещнал на летището. Ако има други хора, които е посрещнал, (21в) не съдържа вярна информация и логическата стойност за истинност на изречението ще бъде нулева, тъй като пресупозицията в (21в) е, че Мария е единственият човек, посрещнат от Иван.

В следващия пример (22) обръщам внимание на разликата в интерпретацията с оглед на стойностите за истина и лъжа при информационния фокус с неутрална интонация¹².

¹¹ За по-подробен анализ на емфатичното фокусно ударение и интонационни схеми на ударението в лявата периферия вж. диаграмите в (Арнаудова 2003). В английски този тип фокус се възпроизвежда често като т.нар. cleft-construction от типа *It was Mary whom Ivan met at the airport* 'Мария беше тази, която Иван посрещна на летището'.

- (22) а. *Кого посрещна Иван на летището?*
 б. *На летището посрещна Иван_T (брат си и) сестра си_{CF}.*
 (а може би и други хора, за които не знаем)

Отговорът на въпроса в (22а), даден в (22б), е правилен и когато Иван е посрещнал на летището други хора освен сестра си, т.е. може да бъде продължен списъкът на посрещнатите хора. В този случай изречението е логически вярно.

Как тогава можем да представим фокуса (информационен или контрастен) от семантична гледна точка и каква е връзката му с контрастния топик?

Семантиката на неконтрастния топик в изречението е проучена от Коен (2004). Той забелязва, че контрастният топик може да се дефинира като събирателно В-семантично значение, свързано със сумирането на контрастните двойки. В-семантичното значение може да се изрази като в (23).

- (23) U [[[x] В купи [y] F]] (В – сума на контрастните двойки)
 {Шапка купи Мария, чанта купи Деси,...}
 (В=СТ)
 СТ – Шапка, чанта ...
 F – Мария, Деси ...

Моето предположение е, че при CF, който структурно не се отличава от СТ (т.е. заема лява позиция в изречението и проверява контрастни черти), в семантичната репрезентация има само една двойка, а зададените алтернативи се подразбират, но са отхвърлени – вж. (24).

- (24) [x] F посрещна [y] NT (NT – неконтрастен топик)
 {Иван посрещна Мария, ~~Иван посрещна Нина~~,...}

И в двата случая са налице *контрастни наредени двойки* с множествено тълкуване, т.е. по двойки, като изборът е „отворен“ при контрастния топик и се представя в наредени двойки с друг елемент в изречението, докато при контрастния фокус изборът е „затворен“ и само един е избран.

Структурата на изреченията с контрастен топик и контрастен фокус е дадена в (25), където *неконтрастният фокус* (non-contrastive focus, NF) и *неконтрастният топик* (non-contrastive topic, NT) са в домейна на глаголната фраза, а контрастният елемент (топик или фокус) проверява своето значение чрез придвижване в темпоралната фраза (Чомски 2001а). Неконтрастният елемент проверява своето значение в изходна (ниска) позиция и не се придвижва. Придвижването в синтаксиса е свързано с контрастни параметри,

¹² За интонацията при този тип фокус, вж. Арнаудова (2003). Разграничението между естествена фразова интонация и контрастно ударение в българския език е представено за пръв път от Пенчев (1981).

защото иначе и двата елемента биха останали в областта на глаголната фраза, за да проверят на място своите черти, без да има преместване¹³.

(25) CF-NT; CT-NF

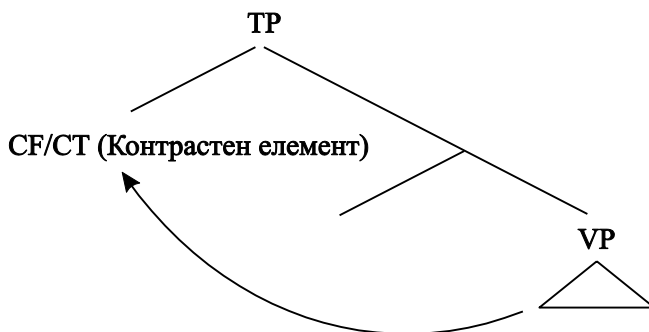

Структурата показва, че се извършва проверка на контрастна черта в Т (Чомски 2000, 2001а, 2001б), като контрастният елемент заема позицията на спецификатора на Т¹⁴. Има също вариант, при който и двата елемента остават в глаголната фраза и са интерпретирани неконтрастно, като при *нормалния словоред*, генериран първоначално, обектът е интерпретиран като информационен фокус като в (26а), а след прозодично преместване субектът става информационен фокус като в (26б).

- (26) а. *Вчера даде Иван_{NT} една препоръка_{IF}.*
 б. *Вчера даде една препоръка Иван_{IF}.* (прозодично преместване)

Хипотезата за наличие на контрастен фокус и топик се доказва допълнително при изреченията с к-думи, разгледани в следващия раздел.

5.3. Контрастен фокус в (к)-изречения

Както е посочено в примерите в (27), контрастен фокус се среща не само в съобщителните, но и във въпросителните изречения с к-думи. Както е добре известно, в български всички к-думи (въпросителни местоимения)

¹³ В анализа в (Арнаудова 2001, 2003), който се базира на (Субисарета 1998), се защитава тезата, че в български има прозодично преместване. При него има повдигане, така че даден елемент да заеме прозодично най-изявената в изречението позиция чрез правилото за ударение върху опората (Чомски и Хале 1998) и да бъде интерпретиран като семантичен (информационен) фокус. Това явление се извършва на постсинтактично ниво, наречено *Сигма Структура*, където не се проверяват формални признаци.

¹⁴ Приемаме, че Т и Arg са в слята позиция.

задължително се преместват в началото на изречението, където е спецификаторът на СР (Рудин 1988). Различни подходи към това явление се стремят да обяснят защо една к-дума не може сама да задоволи изискването за проверка на признаците на опората на СР.

- (27) а. *Кой какво прави?*
б. *Не знам кой какво прави.*

Според Бошкович (1998) преместването на всички к-думи в началото на изречението е феномен, който включва придвижване на един к-елемент до позицията на комплементизатор и на останалите к-думи в по-ниска позиция, заемана от фокуса (Focus Phrase, FocusP), където проверяват задължително своите контрастни F-признаци. Така той обяснява придвижването на всички к-думи към лявата периферия на изречението. Според Бошкович тази хипотеза се подкрепя от факта, че елементът, който е в позицията на комплементизатор, е винаги подлогът като в (28), а другите елементи са подредени произволно след него в спецификатори на FocusP, където се проверяват контрастни признаци на фокуса.

- (28) *Кой как кого е целунал? / Кой кого как е целунал?*

Тази теория потвърждава хипотезата за контрастните (фокус) признаци в изречението.

6. Семантичен тип на удвоеното допълнение в лявата периферия и синтактични особености на CLLD

В този раздел ще се спра на конструкциите с лява дислокация и клитики и ще изследвам техните семантични и синтактични особености. Хипотезата е, че тези същински топикализирани елементи са генерирани над нивото на темпоралната фраза.

Елементите в CLLD могат да бъдат референтно неопределени (referential indefinites) – вж. (29а), частично неопределени (partitives) – вж. (29б), генерично неопределени (generic indefinites) – вж. (29в), и генерично определени (generic definites) – вж. (29г).

- (29) референтно неопределени имена в CLLD
а. *Един мой познат го видяха да излиза от театъра преди края на постановката.*

- частично неопределени имена в CLLD
б. *Две от розите ги подариха на Мария.*

генерично неопределени имена в CLLD

в. *Една известна поп певица* я чакахме десетилетия да се появи в България.

генерично определени имена в CLLD

г. *Поп певицата* не може да я сбъркаш с кънтри певица.

От една страна, съществителните имена в тези конструкции не могат да бъдат неспецифични, ако са и неопределени, както е в примерите с единствено число в (30а) или с множествено число в (30б).

(30) неспецифични неопределени имена в CLLD

а. **Пакет го видяха учениците.*

б. **Пакети ги видяха учениците.*

От друга страна, неопределени неспецифични съществителни са възможни с контрастен топик или фокус като в (31), където в зависимост от контекста и интонацията ще бъдат интерпретирани като топик-фокус вериги с контрастен топик или контрастен фокус.

(31) контрастен топик / контрастен фокус

а. *Пакет видяха учениците.*

б. *Пакети видяха учениците.*

Други характеристики на конструкциите с лява дислокация са показани по-долу. Това са липса на *Ефект на слаб преход* (Weak Crossover Effects, WCO); фактът, че CLLD не могат да бъдат екстраполирани; наличие на селективна чувствителност към синтактични *острови* (restricted island sensitivity), липса на амбивалентност на обхвата (scope ambiguity) и невъзможна реконструкция в тематична позиция. Селективната чувствителност към *острови* е онагледена в (32), (33) и (34). Елементът в лява дислокация се появява в (32) над *к-думата* (*слаб остров*), докато при т.нар. *силни острови*¹⁵ като в (33) и адюнкти като в (34) само някои носители на езика приемат, че изреченията са възможни в български. Това показва, че в тези случаи няма семантична реконструкция в изходна позиция.

¹⁵ Според теорията *слаби острови* са изреченски фрази или изречения (най-често *к-въпросите*), от които може да се изведе определен вид материал, например аргументи, но не и адюнкти. *Силни острови* са фрази (най-често сложни именни фрази, включващи подчинени определителни изречения), от които не може да се изведе нито един елемент. Фактът, че изреченията са възможни, показва, че фразата не е изведена от островна конфигурация, а е генерирана директно в позицията с лява дислокация. - Бел. ред.

- (32) *Парите* какво да ги прави?
 (33) ?*Евелина* – срещнах човека, който я заплашваше.
 (34) ?*Вестника* – Дора заспа, докато го преглеждаше.

В (35) променливият израз с обобщително местоимение *всяко дете* може да получи същия индекс (да има същата референция) като клитиката *му*, когато е в конструкция с лява дислокация. Фактът, че изречението в (35а) е граматично, показва, че изразът с обобщителното местоимение не е придвижен от по-ниска позиция, защото не се създава WCO, за разлика от (35б). В (35б), от друга страна, няма удвояване, изречението е граматично само в интерпретацията, в която *майка му* и *всяко дете* са кореферентни. Неграматичността на кореференцията показва, че изразът с обобщително местоимение се генерира в позиция, по-ниска от местоимението, която е показана като копие в (35б).

- (35) а. [*Всяко дете*]_i *майка му*_i го обича.
 б. * [*Всяко дете*]_i обича *майка му*_i [~~*всяко дете*~~]_i.

Не се наблюдава двусмислие на обхвата при CLLD – вж. примера в (36), чиито семантични интерпретации са дадени в (37). Фактът, че втората интерпретация е невъзможна, показва, че няма семантична реконструкция¹⁶ в тематична позиция и че най-вероятно при CLLD съществителните в лявата периферия са генерирани над предикативното ядро на изречението.

- (36) *Една книга* я цитира *всяко българско дете*.
 (37) *Една книга* > *всяко дете* („Една определена книга е цитирана от всяко дете.“)
 **Всяко дете* > *една книга* („Всяко дете цитира по една книга.“)

При контрастни топик-фокус вериги като в (38) изречението е двусмислено и може да се интерпретира и в реконструираната семантична позиция, както е показано в (39).

- (38) *Една книга* цитира *всяко дете*.
 (39) *Една книга* > *всяко дете*
 („Една определена книга е цитирана от всяко дете.“)
Всяко дете > *една книга* („Всяко дете цитира по една книга.“)

¹⁶ Реконструкция – операция, необходима при деривацията на Логическата форма от повърхнинната структура, при която материалът, придвижен от по-ниска позиция напред в изречението, „се връща“ в базовата си позиция за целите на интерпретацията, например при веригите *оператор-променлива*, породени при движението на *κ*-думите. - Бел. ред.

CLLD не може да съдържа квантификатори от типа *твърде много*.

(40) **Твърде много книги ги четe/прочете Стоян.* (CLLD)

(41) *Твърде много книги четe/прочете Стоян.*
(контрастен топик и фокус)

Не се приема (или поне не от всички носители на езика – бел. ред.) екстраполация (извличане на елемент от именната група) при CLLD, докато при контрастния топик и фокус това е възможно. Срв. (42) с (43):

(42) ?На Фелини го гледах [филма t] вчера. (CLLD)

(43) На Фелини гледах [филма t] вчера. (контрастен топик и фокус)

Сега нека разгледаме някои словоредни особености при субект в CLLD в присъствието на контрастен фокус, който се намира в абсолютна начална позиция на темпоралната фраза – вж. (44а). Както се вижда от контраста между (44б) и (44в), предпочитаната позиция за подлога в CLLD е преди контрастния фокус, което още веднъж показва, че позицията на контрастния фокус е в непосредствено съседство с V.

- (44) а. Това събитие_{CF} ще опише кореспондентът.
б. ?Това събитие_{CF} кореспондентът_C ще опише.
в. Кореспондентът_{CLLD-C} това събитие_{CF} ще опише.

Подобна е ситуацията с обекта в CLLD *Росица* в (45), където е показано, че обектът в CLLD не може да бъде в позиция, до която е достигнал в резултат на движение и която непосредствено следва контрастния фокус – вж. (45б). В (45в) обектът е в тематична позиция и не е преместен вляво.

- (45) а. Росица Иван_{CF} я обвини в кражба.
б. *ИВАН_{CF} Росица я обвини в кражба.
в. ИВАН_{CF} я обвини Росица в кражба.

Представените факти по-горе дават основание да заключим, че при изречението с CLLD в български има следната конструкция:

(46) LD-елемент (един или повече) / СТ или CF (TP) / клитика(и) / глаголна фраза

В обобщение, елементите в лява дислокация не се генерират в глаголната фраза и не се преместват в изречението, което обяснява семантичните и словоредните разлики с конструкциите с контрастен топик и контрастен фокус. В следващия раздел се спирам на два типа предикативно отношение,

По аналогия, в български ядрото на изречението *харесва я / я харесва* може да бъде придружено от подлога и допълнението в подобни комбинации като в мохак.

- (50) а. *Иван я харесва, дрехата ì.*
 б. *Харесва я, Иван дрехата ì.*
 в. *Иван дрехата ì я харесва.*
 г. *Дрехата ì Иван я харесва.*
 'Иван харесва дрехата ì.'

Според Бейкър (1996) в мохак и в други езици от америндската група има два начина за реализиране на предикативната функция:

(51) Чрез флексията на спрегнатия глагол, където отделни морфемите отразяват лицето, числото и рода и по същество изпълняват функцията на аргументи на глагола (подобно на пример (49), където подлогът и допълнението, които се подразбират от контекста, могат да се представят и като *ярки* аргументи – вж. структурата в (53)).

(52) Чрез инкорпориране при глаголи от типа „риба-приготвям” или „легло-купувам”, където аргументите са адюнкти или модификатори и обектът се „закача“ за глаголната основа.

Първият вариант (51) представен в дървото в (53), където маркерите или суфиксите са синтактични опори, а видимият/яркият субект или обект – именна фраза (NP) – е адюнкт или модификатор.

(53) Задоволяване на предикативната функция чрез флексията на глагола

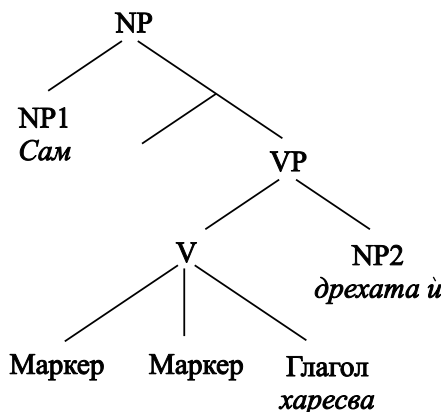

Другата възможност при мохак, описана в (52), е представена в структурата в (54) за изречения от типа *Купувам легло* (буквално „легло-купувам“). В тази структура тематичната роля е осъществена чрез инкорпориране на съществителното *легло* с глагола.

(54) Инкорпориране на аргументите

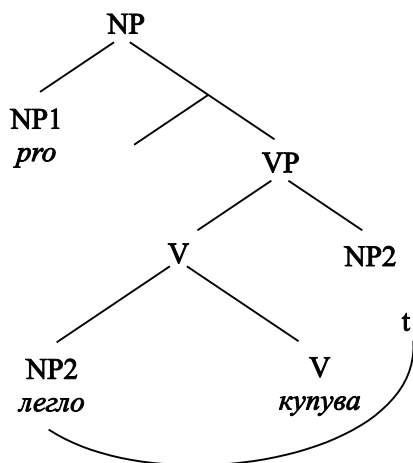

Бейкър показва, че има два основни начина за осъществяване на предикативната функция в изречението – чрез маркери или чрез аргументи, които не са генерирани в глаголната фраза и които в мохак могат да се присъединят към глагола чрез инкорпориране (Чанг и Ладусау 2004).

7.2. Осъществяване на предикативността в български език (две фази)

От приведените примери в предишния раздел може да се заключи, че тематичните роли на аргументите се реализират по два начина:

- (55) като именни фрази извън предикативното ядро на глагола; или
- (56) като суфикси или морфемни на глагола или част от неговата флексия.

Моята теза е, че в български аргументната структура се осъществява на две нива – в същинската изреченска структура, маркирана в лявата периферия от темпоралната фраза, или в едно горно ниво, което съдържа *ярки* видими аргументи (подлог и допълнения) и съответни клитични променливи. Топик-фокус веригите, анализирани в тази статия, се намират в долната структура, докато CLLD са свързани със запълване на аргументите в по-горно синтактично ниво.

В много предишни изследвания на CLLD (Чинкуе 1990; Иатриду 1991) придвиженият напред елемент е представен като субект на предикацията.

(57) [XP DP [IP cl....]]

Обектът в CLLD *Иван* в (58a) или субектът в CLLD *Иван* в (58б) могат да бъдат представени и в двата случая като субекти на предикацията, независимо от тематичната им роля на обект или субект.

(58) а. *Иван го нападнаха крадци.*

Семантичен анализ: За даден *x* (*x*=Иван), крадци нападнаха *x*.

б. *Иван пристигна.*

Семантичен анализ: За даден *x* (*x*=Иван), *x* дойде.

И в двата случая има референт, който е упоменат първоначално, а после е включен в описанието (вж. също у Еванс (1980) и неговата дефиниция за *Е-местоимение* (E-pronoun))

Този референт е свързан с външен пласт, който дефинира самостоятелна екзистенциална пресупозиция и може да се сведе семантично до понятието *субект на предикацията* в смисъла на Рейнхарт (1981). „По-горен“ домейн на запълване на аргументите или предикативно ядро, свързано с екстернализация на аргументите, е предложен от Субисарета (2000) за испански и от Арнаудова (2001, 2003) за български.

Анализът, който предлагам, разграничава топик-фокус структурите от CLLD структурите, представени в тази статия, и от гледна точка на запълването на аргументите. При CLLD тематичната структура се осъществява частично чрез клитиките – вж. (59a). Има повторно запълване с аргументи или CLLD-елементи в горната фаза като в (59б), (59в) (59г) и (59д)^{19 20}.

(59) а. [TP про [даде ò ги]]

б. [CLLD *Петър на Мария подаръците* [TP про [ò ги даде]]

в. [CLLD *Петър подаръците на Мария* [TP про [ò ги даде]]]

г. [CLLD *Петър на Мария подаръците* [TP про [ò ги даде]]]

д. [CLLD *Подаръците на Мария Петър* [TP про [ò ги даде]]]

Семантично това може да се представи като в (58).

¹⁹ Възможна е също дясна дислокация, при която десните елементи могат да бъдат разположени в „произволен“ ред: *Даде ò ги Петър на Мария подаръците / Даде ò ги на Мария Петър подаръците / Даде ò ги подаръците Петър на Мария.*

²⁰ Вж. по-подробно за частично и пълно запълване в изследването на Чанг и Ладусу (2004).

(60) $\lambda x \lambda y \lambda z$ (x дава y на z)	$\langle e, t \rangle$
	↑
$\exists x, x=\text{Петър}$	$\langle e \rangle$
$\exists y, y=\text{подаръците}$	$\langle e \rangle$
$\exists z, z=\text{Мария}$	$\langle e \rangle$

В семантичната литература неспецифичните неопределени изрази са от типа $\langle e, t \rangle$, което обяснява ограничението, описано по-горе за (30), а оттам и защо тези изрази не могат да запълнят предиката.

(61) $\lambda x \lambda y \lambda z$ (x дава y на z)	$\langle e, t \rangle$
	↑
$\exists x, x=\text{пакет}$	$*\langle e, t \rangle$

Елементът в лява дислокация е аргумент на глагола, но е изваден от основната предикативна функция и осигурява допълнително *по-ярко* описание на референта. Присъствието на тази горна фаза от референти не променя разпределението на фокуса в самото изречение, което е върху предиката или върху вътрешен аргумент, намиращ се в него.

8. Заключение

В настоящата статия предлагам да бъдат разграничени два вида топик: контрастен топик, който семантично се свързва с понятието за *контраст* и участва в контрастни топик-фокус вериги, и топик с лява дислокация (CLLD), който се свързва с понятието за *яркост* на референтите в изречението. Двата вида топик се разграничават и с оглед на това, че съответстват на два различни начина на запълване на аргументите и на две отделни предикативни нива в изречението.

Анализът предлага обединен семантичен и синтактичен подход към контрастния топик и контрастния фокус и показва, че и при двата има синтактично повдигане до спецификатор на темпоралната фраза и контекст, в който присъстват двойки от алтернативи.

Цитирана литература

- Анагностопулу 2003:** Anagnostopoulou, E. *The Syntax of ditransitives: Evidence from clitics*. Berlin, Mouton De Gruyter.
- Андрейчин, Попов и Стоянов 1977:** Андрейчин, Л., К. Попов и Ст. Стоянов. *Грамматика на българския език*. София, Наука и изкуство.
- Арнаудова 1996:** Arnaudova, O. On the interaction between focus and intonation in the Bulgarian sentence. // *Formal Description to Slavic Languages 3*, Leipzig. (публикуван в: Zybatow, G., U. Junghanns, Grit Mehlhorn & Luka Szucsich (eds.). 2002. *Current Issues in Formal Slavic Linguistics*. Frankfurt-am-Main, Peter Lang, p. 365-376.
- Арнаудова 2001:** Arnaudova, O. Prosodic movement and information focus in Bulgarian. // S. Franks, T. H. King and M. Yadroff (eds.) *Proceedings of FASL-9*. Ann Arbor, Michigan Slavic Publications, p. 19-38.
- Арнаудова 2002:** Arnaudova, O. Clitic left dislocation and argument structure in Bulgarian. // J. Toman (ed.) *Proceedings of FASL-10*. Ann Arbor, Michigan Slavic Publications, p. 23-46.
- Арнаудова 2003:** Arnaudova, O. *Focus and Bulgarian clause structure*. Ph.D. Dissertation., University of Ottawa. [Arnaudova, O. 2010. *Focus and Bulgarian clause structure*. VDM Verlag.]
- Арнаудова и Кръпова 2007:** Arnaudova, O. and I. Krapova. Clitic reduplication in Bulgarian: towards a unified account. // R. Compton, M. Goledzinowska and Ul. Savchenko (eds.) *Formal Approaches to Slavic Linguistics: The Toronto Meeting 2006 (FASL 15)*. Ann Arbor, Michigan Slavic Publications, p. 1-24.
- Бейкър 1996:** Baker, M. *The polysynthesis parameter*. Oxford/New York, Oxford University Press.
- Бошкович 1998:** Bošković, Ž. *Wh-movement and Wh-phrases in Slavic*. Position paper presented at the Comparative Slavic Morphosyntax Workshop, Bloomington, Indiana.
- Бюринг 2003:** Buring, D. On D-Trees, Beans, and B-Accents. // *Linguistics & Philosophy*, 26, p. 511-545.
- Генчева 1994:** Guentcheva, Z. *Thematisation de l'objet en bulgare*. Bern, Peter Lang.
- Йегер 2004:** Jaeger, F. Topicality and superiority in Bulgarian wh-questions. // O. Arnaudova, W. Browne, M. L. Rivero and D. Stojanovic (eds.) *Formal approaches to Slavic linguistics: The Ottawa Meeting 2003 (FASL-12)*. Ann Arbor, Michigan Slavic Publications, p. 207-228.
- Еванс 1980:** Evans, G. Pronouns. // *Linguistic Inquiry*, 11, p. 337-362.
- Карастанева 2008:** Карастанева, Ц. Външен топик, дясна дислокация и клитична лява дислокация. // *Studia et Argumenta. Festschrift für Ruselina*

Nitsolova zum 65. Geburstag. Specimina Philologiae, Slavicae. Band 151. Verlag Otto Sagner. München, с. 251-260.

Киш 1998: Kiss, K. Identificational focus versus information focus. // *Language*, 74, p. 245-268.

Коен 2004: Cohen, A. *Fronted quantificational adverbs*. Ms.

<http://www.zas.gwz-berlin.de/fileadmin/material/ZASPiL_Volltexte/zp35/zaspil35-cohen.pdf>

Пенчев 1996: Пенчев, Й. *Синтаксис на съвременния български книжовен език*. Пловдив.

Рейнхарт 1981: Reinhart, T. Pragmatics and linguistics: an analysis of sentence topics. // *Philosophica*, 27, p. 53-93.

Риверо 2005: Rivero, M. L. Topics in Bulgarian morphology and syntax: a minimalist perspective. // *Lingua*, 115, p. 1083-1128.

Риверо (този сборник): Риверо, М. Л. *Избрани проблеми на българската морфология и синтаксис: Анализ от гледна точка на Минималистката програма*. София, Академично издателство „Проф. Марин Дринов“.

Рудин 1988: Rudin, C. On multiple questions and multiple wh-fronting. // *Natural Language and Linguistic Theory*, 6, p. 445-502.

Рудин 1991: Rudin, C. Topic and Focus in Bulgarian. // *Acta linguistica Hungarica*, 40, p. 429-447.

Субисарета 1998: Zubizarreta, M. L. *Prosody, focus, and word order*. Cambridge, MA, MIT Press.

Томич 2006: Tomic, O. Micro-variation in clitic-doubling in the Balkan Slavic Dialectal Continuum. // R. Compton, M. Golezdzinowska and Ul. Savchenko (eds.) *Formal approaches to Slavic linguistics: The Toronto meeting 2006 (FASL 15)*. Ann Arbor, Michigan Slavic Publications, p. 420-436.

Франкс и Рудин 2005: Franks, S. and C. Rudin. Bulgarian clitics as K0-heads. // S. Franks, F. Gladney and M. Tasseva-Kurktchieva (eds.) *Formal Approaches to Slavic Linguistics; The South Carolina Meeting 2004 (FASL-13)*. Ann Arbor, Michigan Slavic Publications, p. 194-116.

Франкс 1995: Franks, S. *Parameters of Slavic morphosyntax*. New York, Oxford University Press.

Франкс и Кинг 2000: Franks, S. and T. H. King. *A handbook of Slavic clitics*. New York, Oxford University Press.

Чанг и Ладусау 2004: Chung, S. and W. A. Ladusaw. *Restriction and saturation*. Cambridge, MA, MIT Press.

Чинкуе 1990: Cinque, G. *Types of A' dependencies*. Cambridge, MA, MIT Press.

Чинкуе и Кръпова 2008: Крѡва, I. and G. Cinque. Clitic reduplication constructions in Bulgarian. // D. Kallulli and L. Tasmowski (eds.) *Clitic doubling in the Balkan languages*. Amsterdam, John Benjamins, p. 257-287.

- Чомски 2000:** Chomsky, N. Minimalist inquiries: the framework. // R. Martin, D. Michaels and J. Uriagereka (eds.) *Step by step: Essays on minimalist syntax in honor of Howard Lasnik*. Cambridge, MA, MIT Press, p. 89-155.
- Чомски 2001a:** Chomsky, N. *Beyond explanatory adequacy*. MIT Occasional Papers in Linguistics 20.
- Чомски 2001б:** Chomsky, N. Derivation by phase. // M. J. Kenstowicz (ed.) *Ken Hale: A life in language*. Cambridge, MA, MIT Press, p. 1-52.
- Чомски и Хале 1998:** Chomsky, N. and M. Halle. *The sound pattern of English*. New York, Harper & Row.
- Иатриду 1991:** Iatridou, S. *Clitics and island effects*. Ms., MIT, Cambridge, MA.

ПОДЧИНЕНИ ОПРЕДЕЛИТЕЛНИ ИЗРЕЧЕНИЯ КЪМ ОПОРНО СЪЩЕСТВИТЕЛНО ИМЕ

Илияна Кръпова

Университет Ка' Фоскари (Венеция)

Abstract

This paper discusses, from a more general theoretical perspective, the so-called finite “clausal complements” of Ns (e.g., *the claim that he is a spy*), arguing that they are not only modifiers (rather than complements), but reduced (non-restrictive) relative clauses. The first part of the paper addresses some apparent difficulties for the analysis recently proposed by Kayne (2010) that such modifiers are ordinary restrictive relatives; I show that the two structures show different behavior with respect to several properties, such as: (i) stacking; (ii) predication, i.e., clausal modifiers of N, as opposed to restrictive relative clauses, can be predicated of the Head N; (iii) ordering restrictions, i.e., clausal modifiers of N follow restrictive relative clauses, while they either precede or follow non-restrictive relative clauses. Using data from Bulgarian, English and Italian, in the second part of the paper, I argue that clausal modifiers are best analyzed as underlyingly non-restrictive, with subsequent reduction of the relative part. This structure in itself embeds a copular structure, which following Moro’s 1997 theory of predication, is shown to be of the inverse type.

Резюме

В статията се разглеждат теоретичните аспекти на така наречените изреченски компленти на някои съществителни имена, от типа на *твърдението, че той е шпионин*. Защитава се тезата, че *че*-изречението е модификатор (а не комплемент) на N и редуциран (нерестриктивен) релатив. Първата част на статията разглежда някои очевидни трудности пред предложения от Кейн (2010) анализ, според който изреченските модификатори на N са обикновени рестриктивни релативи. Сравнението показва, че двата типа структури имат различно поведение по отношение на свойства като: (i) възможността за многократна субординация; (ii) възможността за участие в предикативно отношение, т.е. изреченските модификатори, за разлика от рестриктивните релативи, могат да бъдат предикати на опората N; (iii) реда на поява след N, т.е. изреченските модификатори следват рестриктивните релативи, но могат да следват или да предхождат нерестриктивните релативи. Въз основа на материал от български, английски и италиански, във втората част на работата предлагам хипотезата, че категорията на изреченските модификатори крие по-сложна структура, сродна с нерестриктивните релативи, която впоследствие бива редуцирана. От своя страна, тази структура е изградена на основата на една копулативна предикативна структура, която от

гледна точка на предложената от Моро (1997) теория за предикацията е от инверсиран тип.

Keywords: clausal modification, relative clause, predication, reduced relative

Ключови думи: изреченска модификация, релативно изречение, предикация, редуциран релатив

1. Увод

Класическият генеративен синтаксис обобщава два типа подчинени определителни *че*-изречения към опора съществително име N¹: **комплементи** и **модификатори**, илюстрирани съответно в (1) и в (2).

- (1) а. *Съобщението, че детската градина ще бъде закрыта, създаде паника сред родителите.*
б. *Убеждението (на хората), че капитализмът е нехуманен строй, се затвърди през годините на кризата.*
- (2) а. *Видя ли края на филма, #че все пак тя е инсценирала отвлечането?*
б. *Чух за неговата драма, #че искали да му спират списанието.*

Разликата между примерите в (1) и в (2) обикновено се свързва с различните тематични свойства на съществителните пред *че*-изречението. Съществителните в (1а) и в (1б) (*съобщение, убеждение*) притежават аргументна структура, зададена от речниковата им спецификация и удовлетворена от *че*-изречението, което е техен обектен аргумент, еквивалентен на изреченския комплемент при съответните изходни глаголи (*съобщавам, че Р; убеждавам се, че Р*). Изборът на *че*-изречение (CP) следователно е наложен от семантико-синтактични изисквания, т.е. от така наречената *субкатегоризация* (или конституентна селекция) на опорното съществително, която още в

¹ В настоящата статия няма да разглеждам съществителни, които се съчетават с *да*-изречения, напр. *мисълта да замине, желанието да успее* и т.н. Според Пенчев (1993, 1996) и в тези случаи става въпрос за комплементизация, както личи от твърдението му, че изборът между *че*- и *да*-изречение е въпрос на речникова спецификация: „За повечето съществителни ... трябва да се посочи в речника дали допускат съюз и кой съюз“ (1993: 91). Вж. ГСБКЕ (1994: 314 и сл.) за преглед на съществителните, които могат да се съчетават с определителни изречения без съотносителна дума, с оглед на тяхната семантика, селекция и модална характеристика. Тези аспекти ще останат извън обсега на настоящото изследване.

речника маркира необходимата информация относно вида на обектния аргумент – комплемент на N.

От друга страна, в примери като (2) съществителните *филм* и *драма* не притежават аргументна структура, така че *че*-изречението не само не е субкатегоризирано, но е и интонационно дистанцирано от опорното съществително, както се вижда от интонационната граница (#), разделяща двете части на единната на пръв поглед синтагма, по подобие на апозициите и апозитивните изречения, които също са отделени от своите опори с интонационна пауза. За CP-изреченията в (2) генеративният синтаксис използва по-общото структурно отношение *модификация*, характерно по принцип за факултативните синтагми, чиято по-слаба връзка с опорното съществително (*loose attachment*, вж. Акуня-Фариня 1991) се дължи и на по-слабия им семантичен принос.

Това, ясно на пръв поглед, разграничение между двата вида синтактична съчетаемост – комплементация и модификация – не издържа емпиричните проверки, както са забелязали редица автори, работещи върху английския синтаксис (Акуня-Фариня 1991, 2000; Матюз 1981: 231 и сл.; Майер 1992: 51 и сл.; Макколи 1998). Българският пример в (3) също показва, че двата вида отношение са възможни при една и съща опора.

- (3) а. *чувството, че е влюбен / светлото чувство, че е влюбен
съмнението, че това ще се случи / тежкото съмнение, че това
ще се случи
подозрението, че той няма да се върне / дълбоко стаеното
подозрение, че той няма да се върне*
- б. *Най-светлото чувство – *() че е влюбен – му даваше сили и
смелост.
Едно-единствено подозрение – *() че той може би няма да се
върне – тровеше душата ѝ.
Най-тежкото подозрение – *() че той няма да се върне – не я
напускаше.*

Както отбелязва Акуня-Фариня (1991), фактът, че едно съществително, което притежава аргументна структура, в определени контексти задължително участва в модификаторно отношение – вж. (3б), е аргумент против лексикално-ориентираната дефиниция на субкатегоризацията (селекцията) и в полза на един изцяло синтактичен анализ на подчинените *че*-изречения: съществуват различни синтактични модели, изборът между които не би могъл да е арбитражен. Без интонационната пауза (), която съответства на *a* именно и е предадена графично чрез дългото тире в (3б), изреченията в (3б) биха били неграматични. „Общите принципи на граматиката на именната фраза трябва да обяснят защо в случаи като (3) апозитивният тип разширение е задължителен въпреки субкатегоризацията” (Акуня-Фариня 1991: 4).

В рамките на генеративната граматика съществува дълга традиция против разграничението *комплемент/модификатор* по отношение на NP. Много автори споделят първоначално изразеното мнение на Стоуъл (1981), доразвито с нови аргументи в разработките на Гримшо (1990), Або (2005), Арсениевич (2009), Кейн (2008а, 2008б, 2010), Хагеман (2010) и други, че между двете категории няма синтактична разлика въпреки различните интонационни контури на изреченията в (1) и в (2).

Един от най-важните аргументи на Стоуъл се отнася до вида на самите „селекциониращи“ съществителни. С *че*-изречение се комбинират не само производни, но и прости съществителни като *теория, идея, история, новина, факт, мнение*. Както забелязва Гримшо (1990), подобни съществителни нямат тематична връзка със своя комплемент, защото не съществува съответен глагол, който да бъде разглеждан като потенциален източник на аргументната им структура. Стоуъл възразява и срещу самото „наследяване“ на тематични отношения при производните съществителни (*убеждение, предположение* и др.), като изтъква важната особеност, че *че*-изречението няма една и съща референция, когато е употребено след съществително и когато е употребено след съответен (изходен) глагол. Например пропозицията, съответстваща на *че*-изречението в изрази като *предположението, че Бог съществува*, се отнася не до акта на предполагаването, а до обектния аргумент на този глагол, т.е. до онова, което се предполага. От това следва, че селекциониращите съществителни имат значение, характерно не за *процесните имена* (process nominals), а за *резултативите* (result nominals).

Гримшо (1990) също привежда редица аргументи в полза на модификаторната природа на тези изречения, най-важното от които е, че могат да влизат в предикативно отношение с опорното N – особеност, характерна единствено за синтаксиса на модификаторите, вж. (4а). (По-подробно ще се спра на този въпрос по-долу в т. 6).

- (4) а. Предположението/убеждението/заклчението *е/беше*, че липсват релевантни данни. (по Гримшо 1990: 74, 91 и сл.)

Предикативно отношение е невъзможно при всички онези десни разширения, които със сигурност могат да се определят като комплементи^{2,3}:

² Примерите илюстрират някои от типовете N – пасивни, неакузативни и неергативни – които изискват PP-комплемент. За подробности вж. Гримшо (1990), а за български – Чинкуе и Кръпова (под печат), където е даден списък на типовете опори и коментар за аргументната им структура (вж. също Димитрова-Вълчанова и Джуси 1999; Маркова 2007).

³ Както може да се очаква, модификаторите от типа на PP допускат копулативна предикация, напр. *Студентът е с весел нрав* (студент [PP с весел нрав]); *Книгата е на сестра ми* (книгата [PP на сестра ми]). За примери и коментар вж. Рапапорт (2000).

- (4) б. *Пристигането е на децата (*пристигането на децата*);
 *Залавянето е на войника (*залавянето на войника*);
 *Поражението беше на Ромни (*поражението на Ромни*).

В съгласие с Гримшо (1990: 74 и сл.) ще приемем, че възможността за копулативна предикация е решаваща при диагностициране на типовете разширения, които стоят отдясно на N. Заключение на авторката – близко до това на Стоуъл – е, че *that/че*-изреченията като модификатори на N споделят свойства, характерни за резултативните съществителни (*result nominals*); с други думи, принадлежат към категорията *прости събитийни имена* (*simple event nouns*). Някои от причините, които Гримшо коментира, са следните⁴:

А) Невъзможност за съчетаване с някои модификатори, типични за *комплексните събитийни имена* (*complex event nominals*)⁵. Прилагателните *постоянно* (*constant*) и *често* (*frequent*) например, когато модифицират единични броеми съществителни, трябва да бъдат лицензирани от наличието

⁴ Въпреки честите твърдения, че аргументите при съществителните са факултативни, според Гримшо (1990) това не е вярно. Само имена, които се отнасят до това, което тя нарича „сложни събития” – имена, които имат вътрешен аспектиален анализ – притежават задължително граматически аргументи от типа на глаголните. Въпросът е спорен и често е изключително трудно да се намери решение за отделните съществителни. Тук няма да навлизам в тази сложна проблематика. Само ще отбележа, че докато в английски много имена са двусмислени и според контекста могат да изиявят едната или другата си интерпретация (вж. (ia) и (ib)), в български познатото деление според вида на суфикса *-не* спрямо *-(н)ие* (*съобщаване – съобщение; решаване – решение; откриване – откритие*) невинаги съответства точно на делението *комплексни – прости* имена. Редица имена на *-(н)ие* са двусмислени между двата вида интерпретация, напр. *описание, откритие*, чиято идентична съчетаемост и невъзможността за образуване на форма за множествено число могат да ги наредят и сред комплексните имена, срв. (iiб).

- (i) а. *The frequent expression is desirable. (просто/резултативно име)
 б. The frequent expression of one's feelings is desirable. (комплексно име)
 (ii) а. *Честите им описания на Парижките потайности (комплексно име)
 Срв. честото описание на този проблем като нерешим (просто име)
 б. *Постоянните им пристигания по нощите създаваха проблеми. (комплексно име)
 Срв. постоянното пристигане на нови инвеститори. (просто име)

Вж. по-подробно споменатите в бел. 2 препратки за мнения относно аргументната структура и класификацията на различните видове имена.

⁵ Преводният термин *комплексен* се предпочита, за да се избегне двусмислието със сложните имена от словообразователна гледна точка.

на събитийна структура. Неграматичността на изреченията в (5а) и в (5б) показва, че съществителните *съобщение* и *твърдение* имат поведението на прости (резултативни) имена въпреки привидната им референция към глаголно действие.

- (5) а. **Their frequent/constant announcement/statement that they were the greatest eventually became tiresome.*

(Гримшо 1990: 75, примери (64а) и (64б)⁶

- б. **Тяхното често/постоянно съобщение/твърдение, че те са най-велики, постепенно ни омръзна.*

Б) Възможната употреба в множествено число, както в (6), макар и не винаги приемлива⁷, контрастира с абсолютната невъзможност за образуване на форма за множествено число на комплексните събитийни имена – срв. (7а) и (7б).

- (6) а. *?Their announcements that they were the greatest eventually became tiresome.*

- б. *?Техните твърдения, че са най-добри, постепенно ни омръзнаха.*

- (7) а. **The assignments of the problem took a long time.*

- б. **Техните решавания на проблема отнеха много време.*

Срв. *Техните решения (на проблема) са интересни.*

(резултативно име)

В) Възможна съчетаемост с качествени прилагателни (т.нар. прилагателни за директна модификация по терминологията на Чинкуе (2005) и с посесивни прилагателни:

⁶ Ако обаче *that*-изреченията са отделени от интонационна пауза (и се подразбира въвеждащ апозитивен маркер от рода на *namely* 'а именно'), примерите стават напълно приемливи.

(i) *Their frequent announcements # that they were the greatest eventually became tiresome.* (Гримшо 1990: 76, пример (65а)

Това е още едно доказателство, че се налага да разграничим конструкциите, включващи апозиция, от онези, които са обект на нашето изследване, а именно модифициращите изречения. Вж. по-подробно раздел 5.

⁷ Гримшо отбелязва, че примери като (6) не са „перфектни, защото подчиненото изречение конкретизира съдържанието на опорното съществително и следователно множествената форма на съществителното би могла да влезе в противоречие с единичността на приписваното му съдържание” (Гримшо 1990: 76).

- (8) а. *Yesterday's statements that the president intends to retire in December will not pass muster.*
 б. **Вчерашните** твърдения / вчерашното твърдение, че Президентът възнамерява да се оттегли през декември, са несъстоятелни/е несъстоятелно.
 в. Това **твое** твърдение, че Президентът ще спечели втори мандат, може да има основание.

Същите комбинаторни възможности се наблюдават и при другите резултативни съществителни (*постъпка, покупка, заем, изпит* и т.н.), като ги противопоставят на комплексните събитийни имена – срв. изреченията в (8г) и (8д).

- (8) а. *Вчерашните изпити минаха добре.*
 Срв. **Вчерашното решаване на проблема / пристигане в София се оказа трудно.*
 б. *Тази твоя постъпка е непростима.*
 Срв. **Това твоё решаване на проблема е неочаквано.*

Г) Невъзможност за установяване на *контролно отношение*. Напр. в (9а) и в (9б) опорното съществително не може да *контролира* действието във финалното изречение. Това поведение е типично за всички прости събитийни имена и отново ги противопоставя на комплексните, където контролът е напълно възможен, срв. (9в) и (9г).

- (9) а. *Their statement [that the president intends to retire [in order to mislead the public] was absurd.*
 б. *Тяхното твърдение, че Президентът възнамерява да се оттегли, за да заблуди обществеността, беше абсурдно.*
 в. *разрушаването на града, за да се заграбят неговите богатства*
 г. *постоянното наблюдение на пациентите с цел да се установи точната диагноза на заболяването*⁸

Д) Възможност за предикативно отношение. За разлика от комплексните събитийни имена, простите имена като тези в (10а) могат да се явяват в позиция след копула. Вж. (4) по-горе и срв. (10а) и (10б).

⁸ Българските примери са адаптирани по Гримшо (1990: 58).

- (10) а. *Това е твърдението/предположението/съобщението/новината.*
б. **Това е решаването/предполагането/съобщаването/пристигането.*

В най-ново време Кейн (2008, 2010) предложи хипотезата, че N не могат да проектират тематични аргументи, което означава, че не съществуват и компленти на тази синтактична категория в английски и в естествените езици. Кейн не възприема позицията на Стоуъл (1981) за модификаторното отношение като вид апозиция⁹ и предлага да се потърси връзка с **рестриктивните релативни изречения**. За сходни хипотези вж. също Або (2005), Арсениевич (2009), Хагеман (2010).

На пръв поглед като че ли има логика модифициращите изречения да се разглеждат в контекста на синтактичната категория *рестриктивни релативи*. В семантичната теория даден модификатор се смята за рестриктивен, ако стеснява референцията на своята опора. Например в израза *червената кола е по-бърза от синята* прилагателните *червена* и *синя* са рестриктивни, защото стесняват множеството на колите до едно подмножество, състоящо се от два елемента, означени съответно с прилагателните *червена* и *синя*. Рестриктивните релативи също стесняват референцията на опората, защото тяхната интерпретация се основава на т.нар. *сечение на множества*. Например именната фраза *книгата, която купих* може да се представи като подмножество (в случая състоящо се от един елемент), получено в сечението на множеството на книгите и на множеството на нещата, които съм купил. И все пак, дори на пръв поглед да изглежда разумно да търсим връзка между модифициращите изречения и рестриктивните релативи, наличието на редица **синтактични** различия са аргумент против подобно теоретично решение. Преди да предложим алтернатива, нека видим какви са тези различия.

2. Различия между рестриктивните релативи и т.нар. „компленти“ на N

Първото различие, забелязано в литературата, се отнася до поведението на двете конструкции и възможността за т.нар. *струпване* (stacking). Пръв Моултън (2009: 29) отбелязва за английски, че след дадена опора е възможен повече от един рестриктивен релатив, докато модифициращите изречения обикновено са единични. Срв. разликата в граматичността на примерите в (11a) и (12a) спрямо тези в (11б) и в (12б), съответно.

- (11) а. *The rumor that Fred made that Jill believed that Bill spread to his friend.*
(Моултън 2009, пример (21b))

⁹ Според Стоуъл те са адюнкти на N. Този подход обаче не обяснява проблема за синтактичната разлика между (3a) и (1) и връзката ѝ с интонационния контур на изречението. Ще се върна към този проблем по-нататък в статията.

б. **The rumor that Fred was happy, that he was in Paris, that he could see ghosts.*
(Моултън 2009, пример (21a))

(12) а. *Новината, която току-що разпространиха, на която никой не повярва, е, че Иван ще се ожени за Селена Гомес.*

б. **Новината, че фирмата е обявила фалит, че милионите са изнесени в швейцарски банки, че вицепрезидентът е разследван, не изненада никого.*¹⁰

Вторият релатив в (11a) и (12a) се явява модификатор на вече разширената от първия релатив субстантивна опора, така че значението на изречението, както вече споменахме, може да се представи като сечение на две единични множества – множеството на разпространените току-що новини и множеството на нещата, на които никой не вярва. Сечението на двете множества води до образуване на единично подмножество, чийто елемент притежава едновременно и двете характеристики¹¹.

Един възможен анализ на неграматичността на струпването при *that/че*-изреченията¹² е предложена от Моултън (2009) (вж. и Крацер 2006) семантична операция *Модификация на предиката* (predicate modification). Целта на тази операция е да свърже съществителното с неговия предикат (*че*-изречението) чрез посредничеството на подчинителната връзка. Последната

¹⁰ В български като че ли изглежда възможно няколко *че*-изречения да се явят при прости (непроизводни) опорни съществителни (задължително в мн.ч.) от рода на *слух, новина* и т.н. Срв. (i):

(i) Слуховете, че Иван избягал в Париж, че щял да се жени за Селена Гомес, че станал ясновидец, в крайна сметка се оказаха голям блъф.

Забележете обаче, че интерпретацията на (i) е задължително дистрибутивна (т.е. на всяко *че*-изречение съответства единичен слух, като в крайна сметка броят на слуховете съответства на броя на подчинените изречения). Това означава, че тук не става въпрос за истинско *струпване*.

¹¹ Обърнете внимание, че *струпването* е различна конструкция в сравнение с *координацията* (безсъюзното свързване). Това се вижда особено ясно от интерпретацията на (i), което не означава *Аз съм написал една статия* (това би било факт, ако имахме работа с координативно свързани релативи), а *Аз не си харесвам само една от статиите, които съм написал*.

(i) *Единствената статия, която съм написал, която не си харесвам.* (≠ единствената статия, която съм написал и която не харесвам)

¹² Струпването на модифициращи изречения е неграматично и в други езици, напр. корейски (по данни на Жанг (2008), китайски мандарин (по данни на Йип (2009); Ча (1998); и др.)

има за задача да идентифицира обекта, означен от съществителното, като съответстващ на пропозицията, съдържаща се в подчиненото изречение. Така че от семантична гледна точка неграматичността на струпването в (11б) и (12б) се обяснява с факта, че ако към дадено съществително има повече от една подчинена пропозиция, то би следвало да има повече от един предикат, като тези предикати ще са смислово идентични. Това обаче не може да е вярно, защото всяка пропозиция има различен смисъл (Макколи 2009: 28)¹³.

Втората разлика с рестриктивните релативи се отнася до природата на самата подчинителна връзка. Вярно е, че съществуват езици като италиански, френски, английски, които използват същия съюз / съюзно местоимение както в релативна, така и в приименна субординация. Вж. (13) и графичното оформление на примерите (14)¹⁴.

(13) а. *L'articolo che tu hai scritto è interessante.*

‘Статията, която си написал, е интересна.’

б. *L'idea che i neutrini si muovessero più velocemente della luce è sbagliata.*

‘Идеята, че неутрините се движат по-бързо от светлината, е погрешна.’

(14) а. *The play that you want to put on is interesting.*

‘Пиесата, която искаш да поставиш, е интересна.’

б. *The idea that Apple's best days are behind are absurd.* (интернет)

‘Идеята, че най-добрите дни на Apple са история, е абсурдна.’

В много други езици обаче, между които и българският, двата вида подчинени изречения си служат с различни въвеждащи средства – подчинените допълнителни и подчинените определителни изречения използват съюза *че*, докато релативните (подчинените относителни изречения) – местоимението *който*. Тъй като няма причини (нито теоретични, нито диахронни) да смятаме *че* за относително местоимение или относителен съюз от рода на

13 По-долу ще предложа синтактичен анализ, който ще даде принципно обяснение на тази и на други особености на определителните изречения.

14 Относно природата на сръбското *što* ‘който/дето’ са изказани различни мнения – някои автори го определят като относително местоимение, а други – като комплементизатор/релативен съюз. Вж. дискусиата у Браун (1986) и Ван де Ауера и Кучанда (1985), както и статиите на Арсениевич (2009), Кейн (2010), Спортиш (2008), според които *što* е относително (релативно) местоимение, а не комплементизатор.

сръбското *što* или българското *deto*, очевидно (15а), от една страна, и (15в), от друга, не могат да се анализират като идентични структури¹⁵.

- (15) а. *Мълвата, че Обама може да бъде преизбран, бързо се разнесе.*
б. *Мълви се, че Обама може да бъде преизбран.*
в. *Мълвата, която/дето/*че се разнесе, че Обама може да бъде преизбран, учуди много песимисти.*

И в други езици рестриктивните релативи се разграничават от модифициращите изречения чрез избора на различен субординатор. Например в бразилски португалски изреченията, които модифицират N или се явяват негови предикати след копулативен глагол, изискват предлога *de*, който „надгражда“ комплементизатора *que* (*de que*). Релативите, от друга страна, не могат да се съчетават с предлога *de*, така че избират директно комплементизатора, както показва (16в) по данни на Акилес Тескари Нето (лична кореспонденция).

- (16) а. *los rumores *(de) que a Sonia tinha comprado um bilhete da loteria*
‘слуховете, че Соня е купила лотариен билет’
б. *los rumores eram *(de) que a Sonia tinha comprador um bilhete da loteria)*
‘Слуховете бяха, че Соня е купила лотариен билет.’
в. *los rumores *(de) que o Fred fez*
‘слуховете, които Фред разпространи’

В българския език има още една структурна разлика между релативните изречения и *че*-изреченията. Примерът в (17а), който е взет от разговорната реч, показва, че релативните изречения са съвместими с операцията *извеждане напред* (т.нар. *fronting*), чрез която един конституент от релативното изречение се извежда към по-предна позиция, разположена между опорното съществително и относителното местоимение (Рудин 1986: 125 и сл.; Кръпова 2010). При определителните *че*-изречения, от друга страна, подобно движение, чиято природа е дискурсивно обусловена, т.е. представлява топикализация, е невъзможно.

- (17) а. *Новината [Тopic с Иван]_i която чухме t_i, ...*
б. **?Новината [Тopic с Иван]_i че излиза Мария t_i*
Срв. *Новината, че Мария излиза с Иван*

¹⁵ Както е известно, исторически този съюз е каузативен по значение. Първоначално се появява в текстове от XIII-XIV в. и впоследствие разширява функциите си, една от които е субординативна от декларативен тип. Само тази функция се запазила до днес (Мирчев 1978: 259).

Ще се върна към тази разлика в раздел 3.

Четвъртата разлика между модифициращото изречение и релативите идва от тяхната относителна подредба на поява спрямо опорното съществително:

(18) Ако дадена опора има две разширения, едното от които е рестриктивен релатив (restrictive relative, RR), а другото – модифициращо изречение (modifying clause, MC), редът, който тези разширения са длъжни да следват, е RR > MC.

Обобщението в (18) е валидно за широк кръг езици, между които български, английски, немски, гръцки, италиански, тайландски (Дженкс под печат) и др. вж. (19) за пример от български, (20) за пример от немски и (21) за пример от италиански.

(19) а. *Новината, която излезе, че ще може да се ходи без направление при специалист.*

б. **?Новината, че ще може да се ходи без направление при специалист, която излезе.*

(20) а. *Es fiel letzte Woche einem Grammatiker auf, der das untersuchte, dass dieser Satz grammatisch ist.*

'It struck a grammarian last month [who analyzed it] [that this clause is grammatical]'

б. **Es fiel letzte Woche einem Grammatiker auf, dass dieser Satz grammatisch ist, der das untersuchte.*

'It struck a grammarian last month [that this clause is grammatical] [who analyzed it]'

(Хайдер 1997: 134, глосите са на автора)

Графичното оформление на примерите

(21) а. *La notizia che è trapelata che Gianni possa essere arrestato.*
'новината, която се разпространи, че Иван може да бъде арестуван'

б. *??La notizia che Gianni possa essere arrestato che è trapelata.*
'новината, че Иван може да бъде арестуван, която се разпространи'

Ако модифициращите изречения бяха наистина редовни рестриктивни релативи, илюстрираният в (19)-(21) контраст между вариантите (а) и (б) би

бил необясним. Всъщност фактът, че релативът, който в структурно отношение е адюнкт, може да се появи в позиция между опората и *че*-изречението, ни дава още едно сигурно доказателство, че *че*-изречението не може да бъде комплемент на съществителното в синтактичния смисъл на термина.

Петата и най-важна разлика между модифициращите изречения и рестриктивните релативи е, че само първите могат да функционират като предикати на N. В (22б) *че*-изречението заема позиция след копулата и примерът е напълно граматичен. Изречението в (22в) обаче не е граматично, защото релативът не може да бъде предикат на N – вж. Стоуъл (1981: 200); Моултън (2009: 21); Гримшо (1990: 74); както и пример (4) по-горе.

- (22) а. *Хипотезата, че неутрините се движат по-бързо от светлината*
б. *Хипотезата е, че неутрините се движат по-бързо от светлината.*
в. **Идеята е че ми казаха.*

Фактът, че същият контраст се наблюдава и в езиците, в които двата вида разширения си служат с един и същи субординатор (например в италиански - (23б) и (23в), и в английски – (24б) и (24в), показва, че между модифициращите изречения и релативите съществува явен контраст по отношение на предикативните свойства. Този контраст не зависи от избора на един или друг тип подчинителна връзка, а от самата структура на подчиненото изречение.

- (23) а. *The idea that the neutrins move faster the light*
б. *The idea is that the neutrins move faster than light.*
в. **The idea is that they told me about.*
- (24) а. *L'idea che i neutrini si muovessero più velocemente della luce*
'идеята, че неутрините се движат по-бързо от светлината'
б. *L'idea è che i neutrini si muovessero più velocemente della luce.*
'идеята е, че неутрините се движат по-бързо от светлината'
в. **L'idea è che/il quale mi hanno comunicato.*
'*идеята е която ми съобщиха.'

Анализът, който предлагаме в раздел 3, се базира именно на това най-важно синтактично свойство на модифициращите изречения – възможността да участват в предикативно отношение с опората N.

3. Към анализа на т.нар. „комплементи“ на N

Предикативната структура в примерите (226), (236), (246) отваря възможността CP-фразата, съответстваща на модифициращото изречение към опора N и намираща се в позиция след копулата, да се тълкува като предикатив в рамките на един разгърнат релатив, както е илюстрирано в примерите в (25).

- (25) а. *the idea which is that neutrins move faster than light*
б. *l'idea che è che i neutrini si muovessero più velocemente della luce*
в. *идеята, която е, че неутрините се движат по-бързо от светлината*

В действителност изречението е редуциран, в смисъл че се произнася само *че*-изречението, но не и базисната (underlying) релативна структура, от която то е част. вж. (26).

- (26) а. *the idea [CP ~~which is~~ [CP that neutrins move faster than light]]*
б. *l'idea [CP ~~che è~~ [CP che i neutrini si muovessero più velocemente della luce]]*
в. *идеята [CP ~~която е~~ [CP че неутрините се движат по-бързо от светлината]]*

Допускането, че модифициращите изречения са редуцирани релативи, има няколко непосредствени следствия, върху които бих искала да се спра накратко. Първото е, че този анализ позволява да сложим знак за равенство между свойството на едно подчинено изречение да модифицира дадено N и свойството му да функционира като предикат на това N. С други думи, анализът ни позволява да свържем два факта, които иначе биха останали изолирани един от друг.

Второто следствие от този анализ е, че той ни позволява да обясним защо относителни местоимения не могат да се използват за въвеждане на модифициращо изречение. Причината е, че тези модификатори не са нещо по-различно от обикновени декларативни изречения в предикативна позиция, а доколкото едно релативно местоимение не може да въвежда декларативно изречение, става ясно защо много езици употребяват лексикални средства, най-често съюзи (т.е. комплементизатори), характерни за прилаголната субординация. Въпреки това, както вече споменахме, изборът на субординационно средство е ирелевантен за структурата на модифициращите изречения, която е предикативна.

Предложеният анализ на модифициращите изречения като редуцирани релативи може да обясни и контраста, забелязан в (17) по-горе, а именно, че конституент от релативната, но не и от модификаторната фраза, може да се премести в позиция между N и (границата на) CP. Както подробно обяснявам в

статията си от 2010 г. (Кръпова 2010, §4.2), в обикновените рестриктивни изречения (от т.нар. *matching type*) релативното местоимение се придвижва в позиция, по-ниска от Spec,Topic, която условно може да се означае като Spec,Fin. Тези позиции са част от инвентара на проекциите в т.нар. *лява периферия* на изречението, представена в (28) във вид на йерархия. Рудин (1986) отбелязва, че за разлика от много други езици като например английски, в български топиализираната фраза може да се яви пред релативното местоимение, както е в (27).

(27) [_{DP} жената [_{ForceP} [_{TopicP} най-сложните песни [_{FinP} която [_{IP} пееше]]]]]
(Рудин 1986: 127, пример (10a))

(28) йерархията на Рици (1997):

Vmatrix..[_{ForceP} Force [_{FocusP} Topic [_{FocusP} Focus ... [_{FinP} Finiteness [_{IP}]]]]]]
ИлокутивнаP Топик(ална)P Фокус(на)P Фин(итна)P¹⁶

Като сравним словореда на (27) с този в (29):

(29) а. *Твърдението на Президента е* [[_{ForceP} *че* [_{TopicP} *от Русия*;_i [_{TopicP} *помощ* [_{FinP} [_{TP} *няма да дойде* t_i]]]]]

б. **Твърдението на Президента е* [_{TopicP} *от Русия*;_i [_{ForceP} *че* [_{TopicP} *помощ* [_{FinP} [_{TP} *няма да дойде* t_i]]],

установяваме, че подобна интервенция не е възможна при модифициращите изречения, от което можем да направим извода, че съюзът *че* се намира в позиция, която не само не съвпада с тази на релативното местоимение, но (както можем да заключим от линейния ред на изречението), очевидно е структурно по-висока от Spec,Topic. За целите на йерархията в (28) ще

¹⁶ Според Рици (1997) системата *Илокутивна сила – финитни и нефинитни изречения* (Force-Finiteness) маркира границите на комплементизаторната област на изречението. ForceP съдържа информация на типа на комплемента (декларативен, екскламативен и т.н.), т.е. информация, свързана с *Илокутивната сила* (Illocutionary Force (Чомски 1995) или изреченския тип (clause type) (Ченг 1991) и е резултат от селекция от страна на главния предикат. Финитната фраза (Fin(iteness)) се намира на интерфейса с изречението – темпоралната фраза (Tense Phrase, TP) - и дава информация, която гледа „навътре”, към съдържанието на подчиненото изречение (Рици 1997: 283). Нейната опора, Finiteness, служи за разграничението между финитни и нефинитни изречения, както и за други различия, свързани с времето, съгласуването и модалността. Рици също допуска възможността за още една, най-висока, позиция – Sub(ordinator), резервирана за „чистите“ субординатори. Вж. за дискусия по този проблем Кръпова и Карастанева (2002).

приемем, че тази позиция е Force^o (Илокутивна сила) – предположение, което следва логично от направения по-горе извод, че модифициращите изречения са „редовни“ допълнителни изречения. Като такива те носят характерния за позицията признак [декларативност], който се явява при всички видове допълнителни *че*-изречения като в (29в).

- (29) в. *Президентът твърди*, [ForceP *че* [TopicP *от Русия*_i [TopicP *помощ* [FinP [TR *няма да дойде* t_i]]]]].

Като вземем предвид относителния ред между комплементизаторите и релативните местоимения, илюстриран в (30),

- (30) [Force *че* [TopicP [Fin *който/която/което/дето* [....]]]],

вече можем да обясним контраста между двете изречения в (17), за който споменахме по-горе:

- (17) а. *Новината* [TopicP *с Иван*]_i *която чухме* t_i, ...
 б. **?Новината* [TopicP *с Иван*]_i *че излиза Мария* t_i

Забраната за движение на вътрешноизреченски елемент към външна топикална позиция в (17б) може да се обясни като следствие от факта, че *че*-изреченията не позволяват *екстракция*. С други думи, те се явяват *острови* за движението, каквито са по принцип предикативните структури. (31а) дава подлежащата релативна структура на (17б), а (31б) е доказателство, че релативизацията на елемент от подчинено предикативно *че*-изречение не дава граматичен резултат.

- (31) а. **?Новината* [TopicP *с Иван*]_i (*която е*) [ForceP *че излиза Мария* t_i]]]
 б. **Иван*, [с *когото*]_i *истината е, че аз говорих* t_i
 Срв. *Истината е*, [*че аз говорих с Иван*].

По-нататък ще видим, че всъщност *че*-изречението не се намира в предикативна позиция (както предполагат някои автори, например Моултън (2009), а в подложна позиция (защото предикацията е от инверсиран, а не от каноничен тип), така че на практика тук става въпрос за подчинено подложно изречение, което също представлява *остров* за движението на изреченски елементи (Чинкуе 1990), вж. (32).

- (32) *<sub>[CP [C кого]_i [CP че Мария излиза t_i] мислиш, че е непростимо]]]?
 Срв. Мисля, че е непростимо _[CP-подч. подложно=остров че Мария излиза с Иван]¹⁷</sub>

Структурата на модифициращите изречения, която предложихме в (26) по-горе е сложна заради комбинацията от две подлежащи CP-фрази – релативна и предикативна. Този анализ обаче е необходим, защото е в състояние да обясни редица синтактични свойства на тези структури, включително възможността, илюстрирана в (33) за български и в (34) за италиански, за поява на различни наречия, семантично съвместими с опорните съществителни.

- (33) а. *Надеждата* _{[CP (която) **тогава** (беше / съществуваше) [CP че един ден той можеше да стане президент]}
- б. **Надеждата **тогава*** _[CP която един ден той можеше да сбъдне]
- (34) а. *La conclusione* _{[CP (che) **forse** (era) [CP che lui non fosse adatto al compito]]}
 ‘заклучението, което може би беше, че той не е подходящ за задачата’
- б. **La conclusione **forse*** _[CP che lui ha raggiunto]
 ‘заклучението, може би, до което той е стигнал’

Обърнете внимание, че *тогава* в (33а) от темпорална гледна точка се отнася към опорното съществително, докато *че*-изречението има независима темпорална референция, сигнализирана от фразата с адвербиално значение *един ден*. Ако *че*-изречението беше комплемент на N, интервенцията на наречието не би следвало да е възможна, тъй като класическата дефиниция на субкатегоризацията „задължава“ комплементата да следва непосредствено опората. (33а) и (34а) следователно са още едно доказателство, че модифициращите изречения са включени в по-сложна (релативна) структура, която не може да е от рестриктивен тип, защото при този тип релативи няма

¹⁷ Използваме това изречение като тест за доказване на наличие на *островна* конфигурация, блокираща екстракцията на въпросителното местоимение. Сложността произтича от факта, че изречението съдържа предикативна структура, която е част от подчиненото допълнително изречение. *Островна* конфигурация обаче се създава и в структурно по-олекотени изречения като:

(i) *С кого е истината, _[CP че си говорил t]?

Срв. Истината е, че съм говорил с Иван.

Изречението е неграматично, защото *с кого* не може да излезе от CP-изречението.

свободни позиции, които да бъдат евентуално заети от наречие или от някакъв друг допълнителен елемент. Тази именно е причината за неграматичността на (336) и (346).

Изброените дотук синтактични различия между *че*-изреченията в субординативна функция и рестриктивните релативи се допълват от споменатата вече семантична разлика: докато рестриктивните релативи представляват сечение на множества, *че*-изреченията се идентифицират със съдържанието на опорното съществително; с други думи, те имат същата референция като съществителното, на което се явяват модификатори.

Предвид тези различия тезата, която бихме искали да развием по-долу, е, че релативната структура, в която са включени модифициращите изречения, е от нерестриктивен тип. И тъй като въвеждащото релативно местоимение остава произнесено, можем да определим този тип *че*-изречения като **редуцирани нерестриктивни релативи**.

4. Свойства на модифициращите изречения, произтичащи от нерестриктивната им природа

По-горе (вж. (19а) = (35)) показахме, че едно от синтактичните различия между модифициращите изречения и рестриктивните релативи засяга тяхната относителна подредба на поява след съществителното¹⁸.

- (35) *Новината, [която излезе], [че ще може да се ходи без
направление при специалист]*
рестриктивен релатив **модифициращо изречение**

Редът в (35) може да се разглежда като следствие от допускането, че модифициращите изречения са нерестриктивни. В много езици тези релативи следват рестриктивните, ако двата типа бъдат реализирани едновременно след една опора. Примерите в (36) и в (37), взети съответно от Макколи (1998: 419) и от Джакендоф (1977: 171), илюстрират тази закономерност. В (36а) рестриктивният релатив, даден в курсив, е въведен от местоимението *who*, а в (37а) – от съюза *that*. Неграматичността на вариантите в (36б) и (37б) се дължи на факта, че двата релатива са разположени в обратен ред, т.е. нерестриктивният предхожда рестриктивния. Особено показателен е примерът в (37б), съдържащ съюза *that*, който, както е добре известно, не може да въвежда нерестриктивни релативи в английски и следователно трябва да предхожда местоимения релатив. Същата закономерност в реда на

¹⁸ Редът в (35) е характерен за езиците с „начална опора”. В езиците с „опора в края” нерестриктивните предхождат рестриктивните (вж. Чинкуе 2008: 116 и бел. 25; също и статията на Чинкуе в настоящия сборник).

рестриктивния и нерестриктивния релатив се наблюдава и в български, както показват преводните съответствия на примерите в (36) и (37).

(36) а. *The contestant who won first prize, who is the judge's brother-in-law, sang dreadfully.*

‘Кандидатът, който спечели първа награда, който е зет на съдията, пя ужасно.’

б. **The contestant, who is the judge's brother-in-law, who won first prize sang dreadfully.*

*‘Кандидатът, който е зет на съдията, който спечели първа награда, пя ужасно.’

(37) а. *The man that came to dinner, who was drunk, fainted.*

(Джакендоф 1977: 171)

‘Човекът, който дойде на вечеря, който беше пиян, припадна.’

б. **The man, who was drunk, that came to dinner fainted.*

*‘Човекът, който беше пиян, който дойде на вечеря, припадна’

Тъй като в (35) по-горе *че*-изречението заема същата позиция, която в (36а) и (37а) се заема от подчертаните нерестриктивни релативи, очевидният извод е, че то също може да се тълкува като част от нерестриктивно по природа изречение (скрит релатив). Освен в позиционно отношение *че*-изречението намира аналогии с нерестриктивните релативи по отношение на следните свойства:

А. Забрана за струпване

В (6а) по-горе, което тук повтаряме като (38а), показахме, че струпването на няколко *че*-изречения към една и съща опора е невъзможно. Нерестриктивните релативи подлежат на същото ограничение. Вж. (38б) (и по-подробно по въпроса Джакендоф (1977); Плацак (1997); Алексиаду, Лоу, Мейнингер и Уайлдър (2000)¹⁹.

¹⁹ Според някои автори нерестриктивните изречения позволяват струпване. Вж. напр. Леман (1984: 197ff); Гросу и Ландман (1998), Де Фрис (2002: 197); Кемпсън (2003); Потс (2005); обратната теза защитава Макколи (1998). В същото време примерите, които обикновено се посочват като доказателство за тази хипотеза (напр. (i)), приличат повече на безсъюзно свързани изречения, отколкото на същинско струпване.

(i) *The sole, which I caught yesterday, which was caught in Scotland, was delicious.*
(Кемпсън 2003, цит. по Потс 2005: 101)

(38) а. **The rumor that Fred was happy, that he was in Paris, that he could see ghosts.*

*Слухът, че Фред е щастлив, че е в Париж, че му се привиждат призраци.

б. **Sam Bronowski, who took the qualifying exam, who failed it, wants to retake it.*

(Макколи 1998: 419)

*Сам Броновски, който се яви на изпита за квалификация, който не успя да го вземе, иска да се яви отново.

Б. Екстрапозиция

Невъзможността за екстрапозиция е второто следствие от нерестриктивната природа на модифициращите изречения. Примерът в (39) е неграматичен поради факта, че *че*-изречението е преместено към позиция след предикативното прилагателно в резултат на невъзможна в случая „екстрапозиция”.

(39) **Новината е невероятна, че Иван е арестуван.*

Срв. *Новината, че Иван е арестуван, е невероятна.*

Илюстрираното в (39) ограничение има паралел в поведението на нерестриктивните релативни изречения: те също могат да се подлагат на „екстрапозиция”, както се вижда от неграматичните изречения в (40а) за български и в (40б) за английски.

(40) а. **Мария току-що пристигна, която ти искаше да видиш.*

Срв. *Мария, която ти искаше да видиш, току-що пристигна.*

б. **Marcia has just arrived, who you wanted to meet.*

Срв. *Marcia, who you wanted to meet, has just arrived.*

Въз основа на тези паралели, които безспорно се нуждаят от допълнително проучване, можем да направим извода, че в пример (35) *че*-изречението заема позиция, която съответства на обичайната позиция на останалите нерестриктивните релативи, а не е резултат от екстрапозиция, защото в противен случай бихме очаквали примерът да бъде неграматичен

За разлика от рестриктивните релативи (чиято семантика не е еквивалентна на координацията между два релатива – вж. особено ясният пример в бел. 11 (i), тук двете релативни изречения могат да се координират *salva veritate*.

като този в (39)²⁰. Тази логика потвърждава обобщението, за което вече споменахме в т. 2, а именно, че (немаркираният) линеен ред между модифициращото изречение и рестриктивния релатив е $N > MC > RR$.

5. За разликите между модифициращите изречения и апозициите

Направеният дотук извод би могъл да се тълкува в смисъла на предложенията от Стоуъл (1981) анализ на т.нар. модифициращи изречения като апозитивен тип структури. Ние обаче бихме искали да се разграничим от това предположение. Наблюденията, започващи от контраста между (3а) и (1) по-горе, ясно показват, че *че*-изреченията не са единна категория и че между тях има най-малкото интонационни различия.

Терминът „апозитив“ е твърде общ, защото се свързва с разнородни явления (вж. Макколи 1998; Акуня-Фариня 2000; Де Фрис 2002; Херинга 2011; Куърк, Грийнбаум, Лийч и Свартвик 1985). Без да навлизаме в тази сложна проблематика, тук избрахме да следваме хипотезите на Бъртгън-Робъртс (1975) и Макколи (1998, вж. гл. *Релативни изречения*), които назовават с този термин само част от структурите, традиционно наричани апозитивни. Според Макколи т.нар. *истински* или *прототипни* апозитивни споделят синтаксиса и семантиката на изразите, въвеждани с апозитивния маркер *namely* 'а именно', и на практика могат да се приравнят с тези изрази, макар да нямат явен въвеждащ маркер. Друга категория образуват редуцираните (нерестриктивни) релативи, които, макар пак да са интонационно отделени от опората, са свързани с нея анафорично (за разлика от апозициите, които са обособени изрази *detached NPs*), в смисъл че имат същата референция като NP, съдържаща опората. Въпреки това, като всички нерестриктивни релативи и за разлика от рестриктивните, редуцираните релативи представляват отделен конституент, а не са част от конституентната структура на опорното съществително. Макколи предлага няколко възможни анализа, от които най-убедителният е те да се представят като адюнкти на NP (съответно XP, ако

²⁰ В случаите, когато две релативни изречения се явяват в обратен ред, *който*-релативът задължително е нерестриктивен, както се вижда и от интонационния контур. Вж. (i):

- (i) а. Новината, [че Иван вероятно е убиецът, [която обсъдихме вчера]]
б. Новината, [че ще може да се ходи при специалист без направление, [която изтече току-що по БТА]]

Забележете, че редът в (i) няма отношение към факта, че фразата *че ще може да се ходи при специалист без направление* е „тежка“, както понякога се твърди, защото обратният ред, а именно релатив $>$ *че*-изречение, вж. (ii), задължава релатива да получи рестриктивна интерпретация в съгласие с обобщението в (18):

- (ii) Новината, [която току-що изтече от БТА, [че ще може да се ходи при специалист без направление.]]

„приемашката“ фраза е друга синтактична категория). За успешното разграничаване на редуцираните релативи от истинските апозиции Макколи предлага различни критерии, част от които тук ще илюстрирам накратко²¹.

А. Първият критерий има отношение към възможността за изреченска перифраза с *който (who/which)* плюс копула. Истинските апозиции, като тези, илюстрирани в (41а) и в подобния пример от български в (41б), не допускат такава перифраза. При редуцираните релативи, от друга страна, както в (42), съдържащи същите два конституента, но разположени в обратен ред, тази перифраза е не само възможна, но и определяща за тяхното значение и за синтактичната им функция на модификатори.

(41) а. *A recent winner of the IL state lottery, Albert Swanson, has announced that he plans to move to Bermuda.*

'Последният победител в Националната лотария – д-р Георгиев – обяви намерението си да се премести да живее на Бермудите.'

б. *?? A recent winner of the IL state lottery, who is Albert Swanson, has announced his plans to move to Bermuda.*²²

21 Изключително трудно е да се разграничат редуцираните нерестриktivни релативи от апозитивните структури. За това има няколко причини: 1) все още не е ясно от чисто дескриптивна гледна точка какви особености на нерестриktivните релативи са пренесени в техните редуцирани варианти; 2) не е ясно какъв е наборът от свойства, които бихме могли, с известна доза сигурност, да припишем на апозитивните структури, но не и на редуцираните релативи. Като цяло липсва обща теория за апозицията като езиков феномен. Вж. Акуня-Фариня (2000) за критика на критериите, предложени от Макколи (1998).

22 Само така наречените от Макколи *истински* апозиции не позволяват перифрази с *който/who/which*. Други видове апозиции, като атрибутивните, вж. (iб) (Херинга 2011), допускат без проблем такава перифраза.

(i) а. *There was a bird, (namely) a wild swan, in the air.*

Срв. **There was a bird, which was a wild swan, in the air.*

Във въздуха имаше една птица, (а именно/тоест) един бял лебед.

Срв. **Имаше една птица, която беше един бял лебед, във въздуха*

(истински апозитив)

б. *John, (who was) a good salesman, charmed them immediately.*

Срв. **John, namely a good salesman, charmed them immediately*

(примерът е от Смит 1964: 42)

Иван, (който е) добър търговец, веднага ги омая.

Срв. Джон, а именно добър търговец, веднага ги омая.

(атрибутивен апозитив)

??'Последният победител в Националната лотария, който е д-р Георгиев, обяви намерението си да се премести да живее на Бермудите.'

(42) *Albert Swanson, (who is) a recent winner of the IL state lottery, has announced that he plans to move to Bermuda.*

Д-р Георгиев, (който е) последният победител в Националната лотария, обяви, че възнамерява се премести да живее на Бермудите.

Б. Друга характерна разлика между двата вида е възможността за екстрапозиция. Вж. (43б), което е трансформирано от (43а) чрез преместване на NP *д-р Георгиев* в абсолютния край на изречението.

(43) а. *Един съсед, (а именно) д-р Георгиев, не присъстваше на събранието.*

б. *Един съсед не присъстваше на събранието – д-р Георгиев.*

Според Макколи (1998: 468) подобна възможност доказва наличието на истинска апозиция²³. Съответно липсата на възможност за екстрапозиция доказва наличието на нерестриktivна структура, както вече беше отбелязано във връзка с (39) по-горе – особеност, пренесена и в синтаксиса на редуцираните релативи. Вж. (44), което е неуспешен опит за трансформация на (42б).

(44) а. **Д-р Георгиев обяви намерението си да се премести да живее на Бермудите, (който е) последният победител в Националната лотария.*

В. Най-отчетливият различител на двете категории (редуциран релатив и апозитив) е въвеждащият маркер (Макколи 1998: 348-449). Маркерът *namely* 'а именно / тоест' е в допълнителна дистрибуция с възможността за парафраза с

²³ Формулирането на този критерий среща известни критики. Напр. (i) показва, че екстрапозицията невинаги е възможна дори при *истинските* апозитиви. Това се вижда особено ясно, когато апозитивният маркер е *тоест* в български.

(i) *My only brother, namely Peter, is a member of the student council.*

Срв. **My only bother is a member of the student council, namely Peter.*

'Единственият ми брат, тоест Петър, е член на студентския комитет'.

Срв. **Единственият ми брат е член на студентския комитет, тоест Петър.*

Акуня-Фариня (2000: 12) отбелязва също така, че при някои изрази не е възможна нито парафраза с относително местоимение, нито екстрапозиция, докато други позволяват и двата типа конструкции. Всичко това показва колко комплексна е проблематиката и колко много детайли има още до пълното и изясняване.

релативно местоимение, което е знак за наличието на апозиция в собствения смисъл на думата, вж. (45а). Тази корелация е валидна и в обратна посока – израз, който може да бъде заместен от релативно изречение, съдържащо глагола *съм*, не допуска апозитивен маркер в подчинената фраза. Следователно релативното изречение в (45б) е от нерестриктивен тип, също както и неговият редуциран вариант в (42б) по-горе.

- (45) а. *Последният победител в Националната лотария, а именно / *който е д-р Георгиев, обяви намерението си да се премести да живее на Бермудите.*

(апозиция)

- б. *Д-р Георгиев, който е / *а именно последният победител в Националната лотария, обяви намерението си да се премести да живее на Бермудите.*

(редуциран релатив)

Сравнението с модифициращите изречения показва аналогично синтактично поведение. Първо, те не допускат съчетаемост с апозитивни маркери (вж. Кейн 2010 за английски и примера в (46а) за български). Втората им особеност, илюстрирана в (46б), е възможността за перифраза с релативно местоимение. Третата особеност, илюстрирана в (46в), е невъзможността за екстрапозиция. Взети заедно, тези три характеристики могат да се смятат за определящи по отношение на категорията на **редуцираните нерестриктивни релативи**, а по аналогия и за *че*-изреченията във функцията им на модификатори.

- (46) а. **Идеята / хипотезата / теорията / убеждението / твърдението, а именно, че Земята е кръгла, е твърде стара / старо.*

- б. *Идеята / хипотезата / теорията / убеждението / твърдението, (която е) че Земята е кръгла, е твърде стара / старо.*

- в. **Идеята / хипотезата / теорията / убеждението / твърдението е твърде стара / старо, че Земята е кръгла.*

Ако се върнем към (3а), което привеждам отново за удобство на читателя, можем да отбележим, че при определени обстоятелства модифициращите изречения могат да се превърнат в апозиции. Задължителната за последните интонационна пауза (по причини, които се нуждаят от допълнително проучване) обикновено е съпроводена с допълнителна модификация от рода на прилагателни или други леви разширения. Интонационният ефект е

следствие от „синтактичната тежест“ на опорното съществително – колкото „по-тежко“ е то, т.е. колкото повече определители „носи“ със себе си, толкова повече нараства възможността структурата, която го следва, да се превърне в апозитивна, както е в (3а).

- (3) а. *Най-новата му хипотеза, # че Луната се отдалечава от Земята, се проверява от екип учени от НАСА.*

6. Типове предикация при *че*-изреченията като модификатори на N

Предикативното отношение, което според нас стои в основата на определителните изречения към субстантивни опори, по всяка вероятност не е от „каноничен“, а от „инверсиран“ тип (в смисъла на Моро (1997) и на Ден Дикен (2006)²⁴. Хипотезата е, че в тези изрази се е осъществила предикативна инверсия, при която предикатът DP/NP²⁵ (тип <e,t>, едноместен предикат) е инверсиран спрямо подлога (CP-изречението, тип <e>, семантичен обект), се доказва, като приложим една от диагностиките на самия Моро: възможността за изпускане на копулата, когато предикатът е включен (embedded) като *малко изречение* (small clause) при глагол като *consider* 'смятам (Иван за приятел)!'.

Ден Дикен (2006: 244) също отбелязва, че копулата между N и модифициращото изречение не може да се изпусне в контекст като (47а), точно както не може да се изпусне в същия контекст при обикновената инверсирана предикация от рода на (47б).

²⁴ Ще приведем следната дефиниция на Херинга (2011) за двата типа предикация при две именни фрази, която по дух е много близка до оригиналните идеи на Моро (2000): „Whereas the two NPs in a canonical copular structure can be used in the same order in a small clause complement without *be* for the verb *consider*, this is impossible for the two NPs in an inverse copular clause.“ [Две NP в канонична копулна структура могат да се употребят в същия ред в малко изречение без *съм* към глагола *consider* 'смятам', докато това е невъзможно за две NP в инвертираното копулно изречение.] (Херинга 2011: 88). За съжаление, тази диагностика е неприложима за български поради липсата на инфинитивни допълнения.

²⁵ В най-честия случай предикатът е специфична фраза, DP, вж. (ia). Има обаче и случаи, в които е възможно той да бъде NP, т.е. да съдържа неспецифична фраза, както в (iб):

(i) а. Току-що пристигна съобщението / едно съобщение, че учениците ще учат днес само до 10 ч.

б. Теория, че Земята се доближава до Марс, беше разработена от британски учени.

Затова в структурите по-долу ще означаваме предиката с DP/NP.

(47) a. *We consider the best candidate *(to be) Brian.*
(Ден Дикен 2006: 244, пример (153b))
[the best candidate] (**предикат**) is [Brian] (**субект**)
'Смятаме, че най-добрият кандидат е Брайън'.

б. *I consider the claim *(to be) that Fred didn't report his income.*
(инверсирана предикация)
[the claim] (**предикат**) is [that Fred didn't report his income] (**субект**)²⁶
Букв. 'Смятам твърдението, че е това, че Фред не е отчел доходите си.'

Моделът в (47) трябва да се сравни с този в (48), където спомагателният глагол *be* може да се изпусне и това е диагностичен контекст за определяне на каноничната предикация.

(48) *We consider Brian (to be) the best candidate.*
'Ние смятаме Брайън (да е/за) най-добрия кандидат.'
[Brian] (**субект**) is [the best candidate] (**предикат**)
'Брайън е най-добрият кандидат.'

Копулата следователно може да отсъства само когато двете фрази са в базово генерирания словоред, т.е. когато субектът предхожда предиката. Иначе копулата е необходима, за да позволи движението на предикативното NP/DP, както ще видим по-долу.

Въпреки че тестът е неприложим за български, приемаме, че аналогията със структурата, съдържаща две именни фрази в (47), е знак, че веригата NP + *че*-изречение е производна от една базова структура, PredP, чиято опора е копулативната връзка Pred. Вместо малкото изречение, предложено от Моро (1997: 36) – [_{VP} [_v беше [_{SC} че Иван не е отчел доходите си] [твърдението]]], ние ще приемем структурата в (49). XP *gef* съответства на *че*-изречението, което е субектът на предикацията и се генерира отляво на копулата, в специфичната ѝ позиция, докато именната фраза *твърдението* е предикатът и стои отдясно на копулата, в позицията на комплемента.

²⁶ Двете производни структури се означават в литературата като *предикационна* и *специфицираща*, съответно (Моро 1997; Микелсен 2004). В предикативните копулативни изречения предикатът изпълнява функция, подобна на тази на VP в некопулативните изречения. Той изразява свойство, което може да се припише на референта на субекта-подлог. В резултат тези изречения казват нещо за обекта, означен от подлога. В специфициращите изречения, от друга страна, изразът, който стои след копулата, предоставя някаква стойност за променливата, въведена от израза преди копулата. Следователно тези изречения не казват всъщност нещо за референта на израза преди копулата, а по-скоро определят кой или какъв е този референт (Микелсен 2004: 1).

(49)

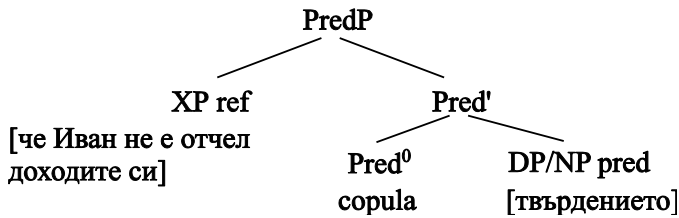

- а. [_{CP} *Че Иван досега не е отчитал доходите си*] беше [_{DP/NP} *твърдението*]
- б. [[_{DP/NP} *Твърдението*] беше [_{CP} *че Иван досега не е отчитал доходите си*]]

На практика от **PredP** като предикативно ядро могат да се породят и каноничната структура, като тази в (49а), наричана още *предикационна*, и инверсираната структура като в (49б), наричана още *специфицираща* (Микелсен 2004). Двата вида се различават единствено по това, кой конституент се придвижва в подложна позиция **Spec, T**, както е показано в (50) (вж. Ден Дикен 2006: 244; Микелсен 2004): ако това е субектът (**CP**), резултатът е канонична предикация – (50а), а ако е предикативното **DP/NP**, резултатът е инверсирана предикация – (50б).

(50а) предикационна структура (=канонична предикация)

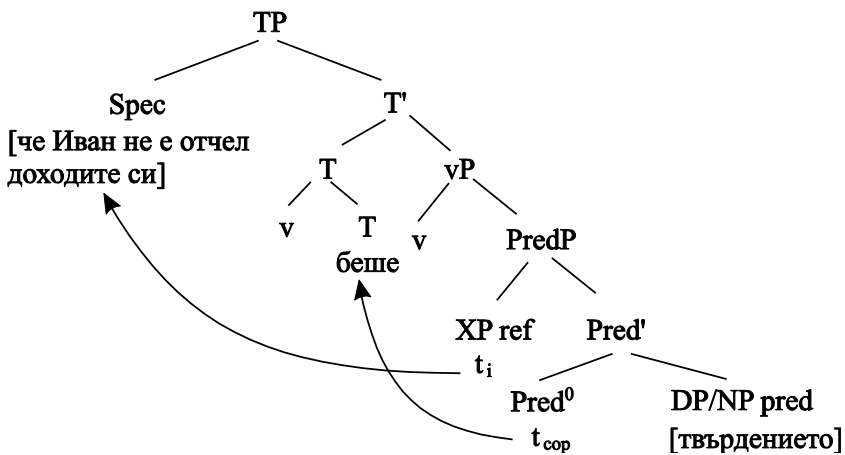

[*Че Иван не е отчел доходите си*] беше [*твърдението*].

(50б) спецификационна структура (=инверсирана предикация)

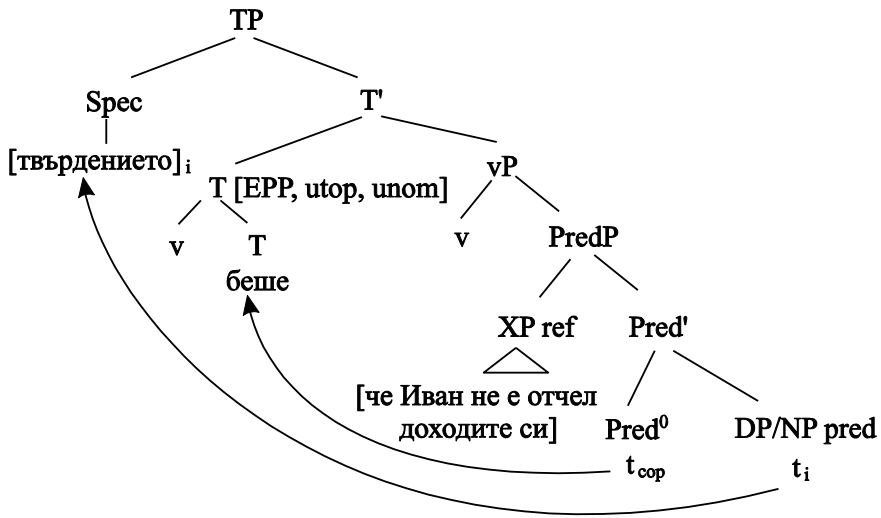

[Твърдението] беше [че Иван не е отчел доходите си]

Както споменахме по-горе, според нас релативната структура, стояща в основата на модифициращите изречения от типа на *твърдението, което е, че Иван не е отчел доходите си*, е от инверсиран предикативен тип, (50б). Предикативното XP (DP/NP) се придвижва към Spec,T, за да установи отношението на съгласуване с копулата, изразяващо се във взаимна проверка на признаците за лице и число. Това отношение е възможно единствено в условията на структурно съседство с копулата, което, от своя страна, се движи до T (темпоралната функционална проекция), за да провери признака си за време. Отношението Спецификатор-Опора (Spec-head agreement, вж. Чомски 1995), е отговорно за успешното съгласуване между двата конституента, изразяващо се във факта, че числото на предикативната фраза (DP/NP, която е в 3 лице) диктува числото (и лицето) на копулативни елемент (вж. бел. 10), напр. *Твърденията са/бяха, че Иван не е отчел доходите си*.

Последната брънка в деривацията на фразата е релативизацията на DP/NP в инверсираната предикативна структура и последващото елиминиране на относителното местоимение. Така получаваме (51), което може да се смята за окончателната репрезентация на приименните *че*-изречения в модификаторна функция.

(51) [твърдението]i, ~~което~~ ti е [че Иван не е отчел доходите си]

7. Заключение

В тази статия се опитам да докажа, че изреченските фрази, традиционно разглеждани като комплемементи на опорните съществителни, от типа на *идея, слух, хипотеза, теория, твърдение, съобщение* и т.н., всъщност представляват модификатори на тези съществителни по силата на всички налични диагностични процедури. Проблемът, за който се опитам да дам някакво първоначално решение, е какви са тези структури. Приведох аргументи в полза на допускането, че те са от релативен тип, доколкото могат да се представят като съкратен вариант на релативно изречение. Същевременно редица факти говорят против анализа на тези структури като рестриктивни, което наложи окончателния извод, че е най-подходящо представянето им като редуцирани нерестриктивни релативи. Изследвах и вида на предикативното отношение, което стои в основата на релативната структура, и се опитам да докажа, че това отношение е от инверсиран тип и е получено чрез движение на предиката ([_{DP} твърдението]) към позиция преди копулата²⁷.

Предложеният анализ, както и всеки първоначален опит да се разбере синтаксисът на даден фрагмент от езика, има, разбира се, редица липсващи моменти, които трябва да се запълнят, преди да стане ясна пълната картина на синтаксиса на модифициращите изречения. От допълнително внимание се нуждае например възможността предикацията – както каноничната, така и инверсираната (вж. дърветата в (50) – да включва две именни фрази (DP/NP), а не именна фраза (DP/NP) и CP. Има известни доказателства от отделни езици, че всяко CP във функцията на подложно изречение има отгоре си една обвивка (DP/NP shell). Например Русу (1991; 1993: 78; 2010) показва, че подложните CP в гръцки език демонстрират именно дистрибуция на именни фрази (NP/DP), тъй като експлицитният детерминатор *to* в тази позиция не може да бъде изпуснат, за разлика от български, където е факултативен.

²⁷ Тук не вземам предвид възможността предикативното XP в специфициращия тип предикация да стига до позиция, която е различна от подложната. Това съмнение може да има някакво основание, както става ясно от анализа на данните от френски (Мари Кристин Жаме, в лична кореспонденция), които показват, че когато предикатът е инверсиран, подлогът е експлетивен. Възможността това да е реализирано в един език не изключва възможността същото да става и в другите езици, особено когато, както е в случая, не можем да разгадаем повърхнинната форма.

- (i) a. *Que Jean soit parti est un problème*
'Че Иван замина, е проблем.'
б. *Le problème *(c') est que Jean soit parti*
'Проблемът е (това), че Иван замина.'

Както се вижда от превода, и в български е възможен формален (експлицитен) подлог *това*, но аргументът от френски е по-силен, защото експлицитният подлог във френски е задължителен.

- (52) [DP *(To) [CP oti efighe]] ine to provlima.
'(Това), че той тръгна, е проблемът.'

Възгледът, че подложните изречения са скрити релативи, напоследък бе подробно развит от Хагеман (2010). Според това и други изследвания всяко подчинено подложно изречение по необходимост е доминирано от DP (детерминаторна фраза) с опора дефинитно D. Наличието на такава функционална проекция може да обясни, поне в някаква степен, прагматичната природа на този вид подчинени изречения, които изразяват позната информация именно заради тяхната дефинитност. В българския език, както е известно, показателното местоимение *това* е факултативно, но неговата референция винаги съвпада с пропозицията, съдържаща се в *че*-изречението:

- (53) Твърдението е (*това*), че ГЕРБ са използвали парите за подкупи.

Изреченията в (52) и в (53), илюстриращи съответно каноничната и инверсираната предикативна структура, могат да послужат като доказателство, че *че*-изреченията и техните съответствия в другите езици имат по-разгърната структура, отколкото се смяташе досега. Ако се окаже, че това наистина е така, може да се мисли за унифициран анализ на подложните изречения и фактивните изречения (от рода на *Съжалявам (за това), че/дето не успя да дойдеи; I regret (it) that you couldn't come*), за които също има дълга традиция – още от времето на забележителната статия на Кипарски и Кипарски (1970) – да се смятат за доминирани от една DP/NP проекция, чиято нулева дефинитна опора съответства на *факт* или на *това*. Ако наистина това се потвърди, синтактичната теория ще трябва радикално да интегрира хипотезата на Хагеман (2010) и Кейн (2010), че категория CP не съществува като самостоятелен фрагмент от естествения език и че „над” всяко CP стои едно невидимо DP/NP. А това означава нова радикална промяна на теоретичното описание.

Цитирана литература

- Або 2004:** Aboh, E. Deriving relative and factive clauses. // L. Brugè, G. Giusti, N. Munaro, W. Schweikert and G Turano (eds.) *Contributions to the Thirtieth Incontro di Grammatica Generativa*. Venezia, p. 265-285.
- ГСБКЕ 1994:** *Граматика на съвременния български книжовен език*. Том III. *Синтаксис*. Второ фототипно издание. София, Издателство на БАН.
- Акуня-Фариня 1991:** Acuña-Fariña, J. C. *That-clauses in noun phrase structure*. <www.miscelaneajournal.net/images/stories/articulos/.../Acuna16.pdf>
- Акуня-Фариня 2000:** Acuña-Fariña, J. C. Reduced relatives and apposition. // *Australian Journal of Linguistics*, 20, p. 5-22.
- Алексиаду, Лоу, Мейнингер и Уайлдър 2000:** Alexiadou, A., P. Law, A. Meinunger and C. Wilder. Introduction. // A. Alexiadou, P. Law, A. Meinunger and C. Wilder (eds.) *The syntax of relative clauses*. Amsterdam, John Benjamins, p. 1-51.
- Арсениевич 2009:** Arsenjević, B. Clausal complementation as relativization. // *Lingua*, 119, p. 39-50.
- Браун 1986:** Browne, W. *Relative clauses in Serbo-Croatian in comparison with English*. Institute of Linguistics, University of Zagreb.
- Бъртън-Робъртс 1975:** Burton-Roberts, N. Nominal apposition. // *Foundations of Language*, 13, p. 391-419.
- Ван де Ауера и Кучанда 1985:** Van der Awuera, J. and D. Kučanda. Pronoun or conjunction--the Serbo-Croatian invariant relativizer *što*. // *Linguistics*, 23, p. 917-962.
- Вилчко 1994:** Wiltschko, M. Extraposition in German. // *Wiener Linguistische Gazette*, 48-50, p. 1-30.
- Гримшо 1990:** Grimshaw, J. *Argument Structure*. Cambridge, MA, MIT Press.
- Гросу и Ландман 1998:** Grosu, A. and F. Landman. Strange relatives of the third kind. // *Natural Language Semantics*, 6, p. 125-170.
- Де Фрис 2002:** de Vries, M. *The Syntax of Relativization*. The Netherlands, LOT Publishing.
- Ден Дикен 2006:** den Dikken, M. *Relators and linkers. The Syntax of predication, predicate inversion, and copulas*. Cambridge, MA, MIT Press.
- Джакендоф 1977:** Jackendoff, R. *X-bar syntax: A Study of phrase structure*. Cambridge, MA, MIT Press.

Дженкс 2011: Jenks, P. *Generalized clausal modification in Thai noun phrases*. To appear in *Syntax*.

<http://linguistics.berkeley.edu/~jenks/Research_files/3.GeneralizedClausesDistrib.ss.pdf>

Димитрова-Вълчанова и Джусту 1999: Dimitrova-Vulchanova, M. and G. Giusti. Possessors in the Bulgarian DP. // M. Dimitrova-Vulchanova and L. Hellan (eds.) *Topics in South Slavic Syntax and Semantics*. Amsterdam, John Benjamins, p. 163-192.

Жанг 2008: Zhang, N. Gapless relative clauses as clausal licensors of relational nouns. // *Language and Linguistics*, 9.4, p. 1005-1028

Йип 2009: Yip, C. L. *The Chinese DP*. MA Thesis, University of Washington.

Кейн 2008а: Kayne, R. S. *Why isn't this a complementizer?* Ms. NYU.

Кейн 2008б: Kayne, R. S. *Antisymmetry and the lexicon*. Ms. NYU.

Кейн 2010: Kayne, R. S. *Comparisons and contrasts*. Oxford, Oxford University Press.

Кемпсън 2003: Kempson R. Nonrestrictive relatives and growth of logical form. // G. Garding and M. Tsujimura (eds.) *Proceedings of the West Coast Conference on Formal Linguistics 22 (WCCFL)*, p. 301-314.

Кипарски и Кипарски 1970: Kiparsky, P. and C. Kiparsky. Fact. // M. Bierwisch and K. E. Heidolph (eds.) *Progress in Linguistics*. The Hague, Mouton, p. 143-173.

Костер 1978: Koster, J. *Locality principles in syntax*. Dordrecht, Foris.

Крацер 2006: Kratzer, A. Decomposing attitude verbs. Talk given in honor of Anita Mittwoch, The Hebrew University, Jerusalem.

Кръпова 2010: Krapova, I. Bulgarian relative and factive clauses with an invariant complementizer. // *Lingua*, 120, p. 1240-1272.

Кръпова и Карастанева 2002: Krapova, I. and T. Karastaneva. On the structure of the CP field in Bulgarian. // M. Dimitrova-Vulchanova, D. Dyer, I. Krapova and C. Rudin (eds.) *Balkanistica. Papers from the Third Conference on Formal Approaches to South Slavic and Balkan Languages*. Vol. 15, p. 293-322.

Куърк, Грийнбаум, Лийч и Свартвик 1985: Quirk, R., S. Greenbaum, G. Leech and J. Svartvik. *A comprehensive grammar of the English language*. London, Longman.

- Леман 1984:** Lehmann, C. *Der Relativsatz*. Typologie seiner Strukturen, Theorie seiner Funktionen, Kompendium seiner Grammatik. Tübingen, G. Narr (LUS, 3).
- Майер 1992:** Meyer, C. F. *Apposition in Contemporary English*. Cambridge, Cambridge University Press.
- Макколи 1998:** McCawley, J. *The Syntactic phenomena of English*. Chicago, Chicago University Press.
- Маркова 2007:** Markova, A. *Deverbal Nominals in Bulgarian: A Syntactic Analysis*. MA thesis, U. of Autònoma de Barcelona.
- Матюз 1981:** Matthews, P. H. *Syntax*. Cambridge, Cambridge University Press.
- Микелсен 2004:** Mikkelsen, L. H. L. *Specifying who: On the structure, meaning, and use of specificational copular clauses*. Ph.D. dissertation, University of California at Santa Cruz.
- Мирчев 1978:** Мирчев, К. Историческа граматика на българския език. София, Наука и изкуство.
- Моро 1997:** Moro, A. *The Raising of predicates: Predicative noun phrases and the theory of clause structure*. Cambridge, Cambridge University Press.
- Моултън 2008:** Moulton, K. *Natural selection and the syntax of clausal complementation*. Doctoral Dissertation. University of Massachusetts. Amherst.
- Никълс 2003:** Nichols, L. Attitude evaluation in complex NPs. // A. Carnie, H. Harley and M. Willie (eds.) *Formal approaches to function in grammar*. Amsterdam, John Benjamins, p. 155-164.
- Пенчев 1993:** Пенчев, Й. *Български синтаксис. Управление и свързване*. Пловдив, Пловдивско университетско издателство.
- Пенчев 1996:** Пенчев, Й. *Синтаксис на съвременния български книжовен език*. Пловдив.
- Плацак 1997:** Platzack, C. A representational account of restrictive and non-restrictive relatives: The case of Swedish. // *Working papers in Scandinavian Syntax*, 59, p. 65-95.
- Потс 2002:** Potts, C. The lexical semantics of parenthetical-As and appositive-which. // *Syntax*, 5 (1), p. 55-88.
- Рапапорт 2000:** Rappaport, G. The Slavic noun phrase in comparative perspective. To appear in George Fowler (ed.), *Comparative Slavic Morphosyntax*. Bloomington, Slavica.

- Рудин 1986:** Rudin, C. *Aspects of Bulgarian syntax: complementizers and wh constructions*. Columbus, Slavica Publishers.
- Рудин 1994:** Rudin, C. Topic and Focus in Bulgarian. // *Acta Linguistica Academiae Scientiarum Hungaricae*, vol. 40 (3-4), p. 429-447.
- Русу 1991:** Roussou, A. Nominalized clauses in the syntax of Modern Greek. // *UCL Working Papers in Linguistics*, 3, p. 77-100.
- Русу 2010:** Roussou, A. Selecting complementizers. Special Issue Section, Exploring the left periphery. // K. K. Grohmann and M. I. Tsimpli (eds.) *Lingua*, 120, p. 582-603.
- Смит 1964:** Smith, C. Determiners and relative clauses in a generative grammar of English. // *Language*, 40, p. 37-52.
- Спортшиш 2008:** Sportiche, D. Inward Bound: Splitting the wh-paradigm and French relative qui. Ms., UCLA. <<http://ling.auf.net/lingBuzz/000623>>
- Стоуъл 1981:** Stowell, T. *Origins of phrase structure*. PhD dissertation, MIT.
- Такахашаи 2010:** Takahashi, S. The hidden side of clausal complements. // *Natural Language and Linguistic Theory*, 28, p. 343-380.
- Хагеман 2010:** Haegeman, L. *Locality and the distribution of main clause phenomena*. <www.gist.ugent.be/file/79>
- Хайдер 1997:** Heider, H. Extraposition. // D. Beermann, D. C. LeBlanc and H. van Riensdijk (eds.) *Rightward Movement*. Amsterdam, John Benjamins, p. 115-151.
- Херинга 2011:** Heringa, H. *Appositional constructions*. The Netherlands, LOT.
- Ча 1998:** Cha, J.-Y. Relative clause or noun complement clause: The Diagnoses. // Park, B.-S. and J. H. S. Yoon (eds.) *Selected Papers from the 11th International Conference on Korean Linguistics, University of Hawaii*. International Circle of Korean Linguistics, Seoul, p. 73-82.
- Ченг 1991:** Cheng, L. *On the typology of wh-questions*. PhD Dissertation, MIT.
- Чинкуе 2008:** Cinque, G. Two types of nonrestrictive relatives. // O. Bonami and P. C. Hofherr (eds.) *Empirical Issues in Syntax and Semantics 7*, p. 99-137. <<http://www.cssp.cnrs.fr/eiss7>>
- Чинкуе и Кръпова (под печат):** Cinque, G. and I. Krapova. The Case for Genitive Case. // To appear in L. Schürcks, A. Giannakidou, U. Etxeberria, and P. Kosta (eds.) *Nominal constructions in Slavic and beyond*. Berlin, Mouton de Gruyter.

БИОГРАФИЧНА СПРАВКА

Мери Лакова е професор в Института за български език „Проф. Любомир Андрейчин“ към Българската академия на науките от 2002 г. Доктор на филологическите науки от 1998 г. Преподава синтаксис и морфология във Великотърновския университет. Основните и научни интереси са в областта на генеративния анализ на структурата на изречението в български език, сложните времена, въпросителните изречения и други. Автор на множество статии, студии и монографии, сред които: *Местоименни въпросителни изречения в съвременния български език* (Издателство на БАН, 1991); *За някои закономерности в езика и в речта* (ЕТО, 2000); *Принципът на конструктивизма в граматичната семантика на българското просто изречение* (АИ „Проф. Марин Дринов“, 2002); *Въпроси и въпросителни изречения в българския и в полския език* (АИ „Проф. Марин Дринов“, 2008); *За прабългарите и за техния език* (Знак'94, 2012)

Гулиелмо Чинкуе е професор по лингвистика в Университета Ка' Фоскари във Венеция. Завършва историческа лингвистика в Университета на Падуа, след което получава магистърска степен по лингвистика от Калифорнийския университет в Бъркли. От 1975 г. преподава в Университета във Венеция, а от 1981 г. е професор. Бил е ръководител на Департамента по лингвистика, директор на езиковия център и декан на Факултета по чужди езици и литератури. Проф. Чинкуе е бил гост професор във Виенския университет, Женевския университет, Харвардския университет, Калифорнийския университет в Лос Анджелис, Ecole Normale Supérieure и Брюкселския университет. Бил е редактор на списанията *Linguistic Inquiry* и *Journal of Linguistic*. Член на редакционния съвет на *Linguistic Review*, *Studia Linguistica*, *Linguistic Typology*, както и на поредиците *Studies in Natural Language and Linguistic Theory*,

Linguistik Aktuell и *Oxford Surveys in Syntax and Morphology*. Изследователските му интереси са в областта на синтактичната теория, лингвистиката на романските езици, лингвистичната типология.

Основни публикации: *Types of A'Dependencies* (MIT Press, 1990); *Italian Syntax and Universal Grammar* (Cambridge University Press, 1995); *Adverbs and Functional Heads. A Cross-linguistic Perspective* (Oxford University Press, 1999); *Restructuring and Functional Heads. The Cartography of Syntactic Structures* (Oxford University Press, 2006); *The Syntax of Adjectives. A Comparative Study* (MIT Press, 2010); *Typological Studies. Word Order and Relative Clauses* (Routledge, 2013).

Мария Луиса Риверо е професор емеритус по лингвистика в Университета на Отава и член на Канадското кралско научно дружество. Изследователските и интереси покриват множество сравнителни теми от морфологията, синтаксиса и семантиката в синхронна и диахронна перспектива, със специално внимание към балканските, романските и славянските езици. Автор на множество статии и студии в списания като *Natural Language and Linguistic Theory*, *Probus*, *Linguistic Inquiry*, *Lingua*. Автор на монографиите *Las construcciones de relativo* (Taurus Universitaria, Madrid, 1991) и *Estudios de gramática generativa del español* (Cátedra, Madrid, 1977/1979).

Стивън Франкс е професор по лингвистика и славянски езици и литератури в Университета на Индиана в Блумингтън, където преподава от 1987 г. Бакалавърска степен получава от Принстънския университет, а магистърска – от Калифорнийския университет в Лос Анджелис. Защишава докторска дисертация в Корнелския университет през 1985 г. Изследва падежите в славянските езици. През 1995 г. излиза монографията му *Parameters of Slavic Morphosyntax* (Oxford University Press, 1995). Сред научните му интереси са и

славянските клитики, които са във фокуса на статията в този сборник. Основните му публикации върху славянските клитики са: *A Handbook of Slavic Clitics* (съвместно с Треиси Кинг; Oxford University Press, 2000); *Another Look at li Placement in Bulgarian* (Linguistic Review, 2006); *Clitic Placement, Prosody, and the Bulgarian Verbal Complex* (Journal of Slavic Linguistics, 2008). Проф. Франк е ръководител на Департамента по лингвистика и славянски езици и литератури на Университета на Индиана в Блумингтън. Съосновател и главен редактор на *Journal of Slavic Linguistics*, издание на Slavic Linguistics Society.

Кетрин Рудин е професор по лингвистика в Държавния колеж на Уейн, щата Небраска, където преподава обща лингвистика, езици и танци. Проф. Рудин е автор на монографията *Aspects of Bulgarian Syntax: Complementizers and Wh Constructions* (1986) – един от първите сериозни анализи на проблем от българската граматика в светлината на генеративната теория. Известни са изследванията и на многократното движение на к-думите, които започват със статията *On multiple Wh questions and multiple Wh fronting* от 1988 г., но научният и интерес е насочен и към много други области на синтаксиса на българския език, балканските и славянските езици, сред които редът на клитиките, удвояването на допълнението с клитики, конструкциите с топик и фокус, да-конструкциите и ли-въпросите, както и социолингвистичните аспекти на употребата на турски език на Балканите. Друг обект на изследователските и търсения и теренни проучвания е езикът омаха-понка - застрашен сиукски език, който се говори в щата Небраска. Кетрин Рудин е един от авторите на дигиталния речник на омаха-понка. Проф. Рудин е редактор на *Journal of Slavic Linguistics* и председател на Изпълнителния съвет на *Slavic Linguistics Society*.

Елена Димова е докторант по лингвистика към Университета на Монреал под ръководството на проф. Кристин Телие и проф. Кетрин Рудин и с финансовата подкрепа на Канадския научноизследователски съвет по социални и хуманитарни науки. Д-р Димова работи в областта на формалния синтактичен анализ на славянските и балканските езици, с фокус върху български език, усвояването на езика и преподаването на втори език. В докторската си дисертация Е. Димова изследва конструкциите с многократни въпросителни местоимения и многократни релативи в славянските езици. Елена Димова е завършила Руска филология и превод в Софийския университет „Св. Климент Охридски” и лингвистика в Университета на Монреал, където в момента преподава синтаксис, усвояване на втори език и руски език.

Желко Бошкович е професор по лингвистика в Университета на Кънектикът, където преподава от 1995 г. след защитата на докторската си дисертация. Гост професор на CNRS в Париж, Петата централноевропейска лятна школа по генеративна граматика в Дебрецен (Унгария); Петата лятна школа по лингвистика в Кангра (Индия); Лингвистичното общество на Американския летен институт (Държавен университет на Мичиган); Университета на Страната на баските; Лайпцигския университет; Университета на Индиана; Университета на Сао Пауло и много други. Проф. Бошкович е автор на монографиите: *The Syntax of Nonfinite Complementation: An Economy Approach* (MIT Press, 1997); *On the Nature of the Syntax-Phonology Interface: Cliticization and Related Phenomena* (Elsevier, 2001); *Minimalist Syntax: The essential Readings* (съвместно с Хауърд Ласник; Blackwell 2007). Проф. Бошкович е автор на много статии, публикувани в редица списания, сред които *Linguistic Inquiry*, *Natural Language and Linguistic Theory*, *Lingua* и *Syntax*. Научен ръководител е на над 40 докторанти.

Д-р Иван Иванов преподава лингвистика в Gulf University for Science and Technology (GUST) в Кувейт. След магистратурата по английска филология в

Софийския университет „Св. Климент Охридски“ д-р Иванов продължава своето образование в Университета на Айова (САЩ), където получава последователно магистърска и докторска степен по лингвистика през 2004 г. и 2009 г. Д-р Иванов преподава лингвистика и английски език в Университета на Айова, Корнел Колидж и Къркууд Къмюнити Колидж в Айова. Изследователските му интереси са насочени към проблеми от областта на усвояването на втори език и теоретичния синтаксис, като изследва поведението на клитиките във втория език в контекст, който предоставя информация относно степента на усвояване на лингвистични интерфейси и неинтерпретируеми морфосинтактични свойства.

Румяна Слабакова е професор по лингвистика и усвояване на втори език в Университета на Айова, САЩ. Проф. Слабакова е директор на докторската програма в областта на усвояването на втори език. Р. Слабакова завършва английска филология в Софийския университет „Св. Климент Охридски“, след което преподава девет години английски език към Катедрата по чужди езици. Защитава докторска дисертация по лингвистика в Университета МакГил в Монреал през 1998 г. и специализира в областта на усвояването на значенията: семантично, дискурсно и прагматично. Повече от 30 нейни статии са публикувани в редица издания като *Studies in Second Language Acquisition*, *Language Acquisition*, *Bilingualism: Language and Cognition*, *Lingua* и др. Автор е на две монографии: *Aspect in the Second Language* (John Benjamins, 2001) и *Meaning in the Second Language* (Mouton de Gruyter, 2008); учебник по генеративна граматика и усвояване на втория език предстои да бъде публикуван от Oxford University Press. Проф. Слабакова е основател и главен редактор на списанието *Linguistic Approaches to Bilingualism*. От юни 2013 г. ще е професор по лингвистика в Университета в Саутхамптън, Англия.

Олга Арнаудова завършва българска филология в Софийския университет „Св. Климент Охридски“ и магистратура в Канада. През 2003 г. получава

докторска степен от Университета на Отава, където защитава дисертация на тема *Focus and Bulgarian Clause Structure*. Научните и интереси са в областта на синтактичната структура на българското изречение, тематично-рематичните отношения и интонационния контур. Финалистка е за наградата „Нейлър“ на Университета в Охайо за най-оригинално проучване на балкански езиков проблем за разработките си върху аргументната структура и удвояването на допълнението в български език. Д-р Арнаудова е участвала в научни конгреси, семинари и конференции в Северна Америка, Испания, България и Германия. Преподава в Университета на Отава, Университета Карлтън и българското училище в Отава. Автор е на статии по въпроси на българското и славянско езикознание и е съавтор на два сборника по славистика и общо езикознание. Автор е на монографията *Focus and Bulgarian Clause Structure: Word order variation and prosody* (VDM Verlag, 2011).

Илияна Кръпова е дългогодишен преподавател в Пловдивския университет „Паисий Хилендарски“, а понастоящем е професор по езикознание в Университета Ка' Фоскари във Венеция, където преподава езикознание и български език. Завършила е класическа филология с втора специалност английски език в Софийския университет „Св. Климент Охридски“ през 1983 г. Защитава дисертация през 1996 г. Била е гост учен в Масачузетския технологичен институт, в Института за проучвания в областта на хуманитарните науки в Единбург и в Университета на Кънектикът (2002). Преподавала е в редица европейски университети. Член е на Комисията по балканско езикознание към Международния комитет на славистите. Научните и разработки са свързани с формалното описание на българския синтаксис (информационна структура, удвояване на допълнението, строеж на въпросителните изречения, номинализации, посесиви, проблеми на синтактичната категория Падеж). Автор е на монографията *Категорията лице на глагола в съвременния български език* (1996), на учебника *Лекции по езикознание* (2000), както и на два речника (граматичен английско-български и двуезичен италианско-

български/българско-италиански). Има редица студии върху българския език в сравнителен план с другите славянски и балкански езици, публикувани в книги и списания като *Lingua*, *Theoretical Linguistics*, *Studi Slavistici*, *Ricerche Slavistiche*. Наскоро излезе нейната преводна книга *Ноам Чомски. Студии за езика и философията на ума* (ЛИК, 2012).

Олга Арнаудова

